

Автоматика

Низковольтная коммутационная и защитная аппаратура

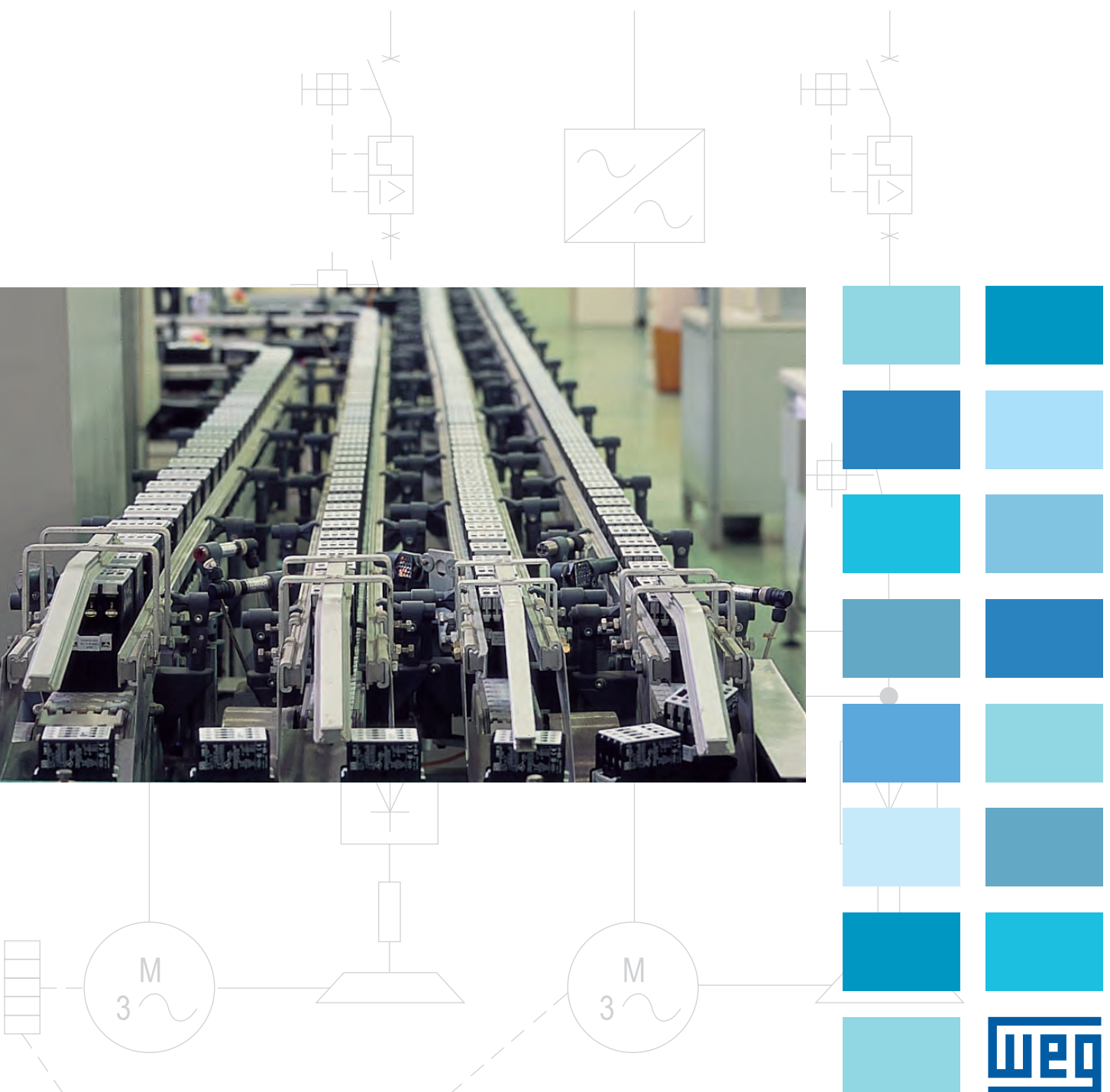



Промышленные системы
повышения производительности.

Высокотехнологичное производство

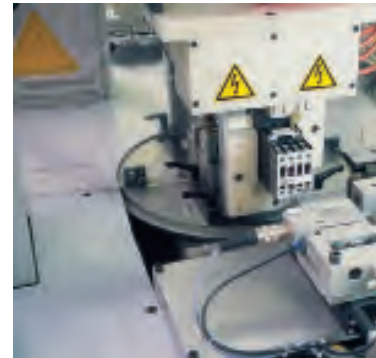

НИОКР



Сертификаты на продукцию



Автоматика - Низковольтная коммутационная и защитная аппаратура

Раздел



Контакторы и реле перегрузки.....07



SRW01.....87



Автоматические выключатели для защиты электродвигателей109



Пускатели открытого и закрытого исполнения147



Кнопки и светосигнальная аппаратура.....155



Электронные реле.....170

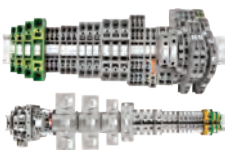

Клеммные колодки191







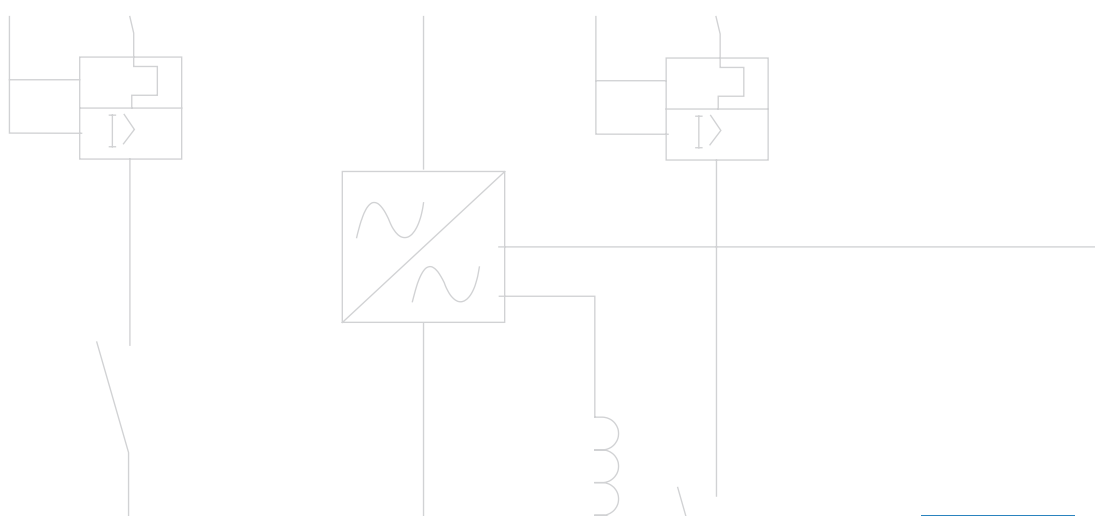

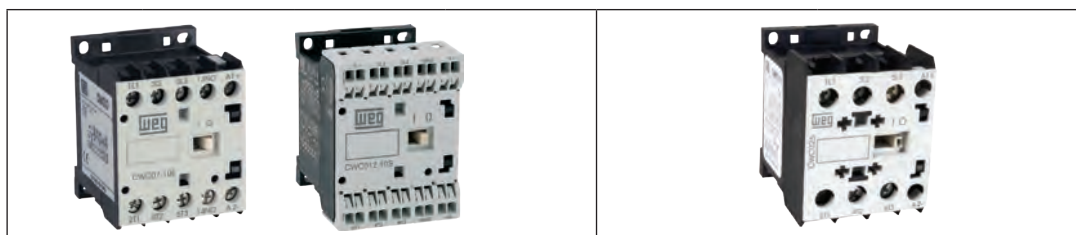

Контакторы и реле перегрузки

Эксплуатация и защита двигателей



Общие сведения























Номер по каталогу	3 полюса	CWC07	CWC09	CWC012	CWC016	CWC025
Номинальная рабочая мощность ¹⁾						
220/230В AC	кВт / л.с.	1,5 / 2	2,2 / 3	3 / 4	4 / 5	5,5 / 7,5
380В AC	кВт / л.с.	3 / 4	4 / 5	5,5 / 7,5	7,5 / 10	11 / 15
400/415В AC	кВт / л.с.	3 / 4	4 / 5	5,5 / 7,5	7,5 / 10	11 / 15
440В AC	кВт / л.с.	3,7 / 5	4,5 / 6	5,5 / 7,5	7,5 / 10	11 / 15
500В AC	кВт / л.с.	3,7 / 5	4,5 / 6	5,5 / 7,5	7,5 / 10	11 / 15
660/690В AC	кВт / л.с.	3 / 4	4 / 5	5,5 / 7,5	7,5 / 10	11 / 15
Номинальный рабочий ток I _e AC-3 (U _e ≤ 440В)	А	7	9	12	16	22
Ток термической стойкости I _{th} = I _e AC-1	А	18	20	22	22	32
Номинальный рабочий ток I _e AC-4 (U _e ≤ 440В)	А	2,8	3,5	4,5	5	9
Реле перегрузки	А	 RW17-1D	0,28...0,4 0,4...0,63 0,56...0,8 0,8...1,2 1,2...1,8 1,8...2,8	2,8...4 4...6,3 5,6...8 7...10 8...12,5 10...15 11...17	 RW17-2D	7...10 8...12,5 10...15 11...17 15...23 22...32
Блоки дополнительных контактов			BFC0-20 (2HO) BFC0-22 (2HO + 2H3) BFC0-11 (1HO + 1H3) BFC0-04 (4H3) BFC0-02 (2H3) BFC0-31 (2HO + 1H3) BFC0-40 (4HO) BFC0-13 (1HO + 3H3)		BFC025-11 (1HO+1H3) BFC025-20 (2HO) BFC025-02 (2H3) BFC025-22 (HO+2H3)	
Механическая блокировка		 BICO				
Таймер		 С задержкой включения (TECO) С задержкой отключения (TDCO) Звезда-треугольник (TETCO)				
Ограничитель перенапряжения		 Блок RC-цепочки: RCC0-1 D49 12-24В 50/60Гц RCC0-2 D53 24-48В 50/60Гц RCC0-3 D55 50-127В 50/60Гц RCC0-4 D63 130-250В 50/60Гц RCC0-5 D84 275-380В 50/60Гц RCC0-6 D73 400-510В 50/60Гц RCAC0 D87 180.....230В 50/60Гц Варисторный блок: BRC0-1 E01 12-48В 50/60Гц / 12-60В DC BRC0-2 E34 50-127В 50/60Гц / 60-180В DC BRC0-3 E50 130-250В 50/60Гц / 180-300В DC BRC0-4 E41 277-380В 50/60Гц / 300-510В DC BRC0-5 D73 400-510В 50/60Гц Диодный блок ³⁾ : DIC0-1 C33 12-600В DC DIZCO C26 12...250В DC				







Примечания: 1) Характеристики указаны только для стандартных трехфазных, четырехполюсных двигателей WEG с частотой 50/60Гц. Указанные значения приведены только в качестве справочной информации и могут варьироваться в зависимости от количества полюсов и модели двигателя;

2) Электрическая и механическая блокировка;







3) Представлены только для CWC07 - 16.

										
CWM9	CWM12	CWM18	CWM25	CWM32	CWM40	CWM50	CWM65	CWM80	CWM95	CWM105
2,2 / 3	3 / 4	4,5 / 6	5,5 / 7,5	9,2 / 12,5	11 / 15	15 / 20	18,5 / 25	22 / 30	22 / 30	30 / 40
4 / 5	5,5 / 7,5	7,5 / 10	11 / 15	15 / 20	18,5 / 25	22 / 30	30 / 40	37 / 50	45 / 60	55 / 75
4 / 5	5,5 / 7,5	7,5 / 10	11 / 15	15 / 20	18,5 / 25	22 / 30	30 / 40	45 / 60	55 / 75	55 / 75
4,5 / 6	5,5 / 7,5	9,2 / 12,5	11 / 15	15 / 20	22 / 30	30 / 40	37 / 50	45 / 60	55 / 75	55 / 75
4,5 / 6	5,5 / 7,5	9,2 / 12,5	11 / 15	15 / 20	22 / 30	30 / 40	37 / 50	45 / 60	55 / 75	55 / 75
5,5 / 7,5	7,5 / 10	11 / 15	11 / 15	18,5 / 25	22 / 30	30 / 40	37 / 50	45 / 60	55 / 75	55 / 75
9	12	18	25	32	40	50	65	80	95	105
25	25	32	45	60	60	90	110	110	140	140
5	7	8	12	16	18,5	23	30	37	44	50
 RW27-1D	0,28...0,4 0,4...0,63 0,56...0,8 0,8...1,2 1,2...1,8 1,8...2,8 2,8...4 4...6,3	5,6...8 7...10 8...12,5 10...15 11...17 15...23 22...32	 RW67-1D	25...40 32...50	 RW67-2D	25...40 40...57 50...63 57...70 63...80	 RW117-1D	63...80 75...97 90...112		
 BCXMF10 (1HO) BCXMF01 (1H3) BCXMF10 (1H3) BCXMF01 (1H3)	 BCXML 11 (1HO+1H3) BCXML 20 (2HO) BCXMRL 11 (1HO+1H3) BCXMRL 20 (2HO)									
 BLIM9-105 BLIM.02 ²⁾										
 BAMRC4 24V - 48V AC Блок RC-цепочки: BAMRC4 D53 24-48 В 50/60Гц BAMRC5 D55 50-127 В 50/60Гц BAMRC6 D63 130-250 В 50/60Гц Диодный блок: BAMD110 C33 12-600 В DC Варисторный блок: BAMB1 D68 270-380 В 50/60Гц BAMB2 D73 400-510 В 50/60Гц	 BAMRC7 24V - 48V AC Блок RC-цепочки: BAMRC7 D53 24-48 В 50/60Гц BAMRC8 D55 50-127 В 50/60Гц BAMRC9 D63 130-250 В 50/60Гц Варисторный блок: BAMB1 D68 270-380 В 50/60Гц BAMB2 D73 400-510 В 50/60Гц									

Общие сведения

						
Номер по каталогу	3 полюса	CWM112 ¹⁾	CWM150 ³⁾	CWM180 ¹⁾	CWM250 ¹⁾	CWM300 ³⁾
Номинальная рабочая мощность ⁴⁾						
220/230В AC	кВт / л.с.	30 / 40	45 / 60	55 / 75	75 / 100	90 / 125
380В AC	кВт / л.с.	55 / 75	75 / 100	90 / 125	132 / 175	150 / 200
400/415В AC	кВт / л.с.	55 / 75	75 / 100	90 / 125	132 / 175	160 / 220
440В AC	кВт / л.с.	55 / 75	90 / 125	110 / 150	150 / 200	185 / 250
500В AC	кВт / л.с.	55 / 75	90 / 125	110 / 150	160 / 220	200 / 270
660/690В AC	кВт / л.с.	75 / 100	110 / 150	110 / 150	160 / 220	200 / 270
Номинальный рабочий ток I_e AC-3 ($U_e \leq 440В$)	A	112	150	180	250	300
Ток термической стойкости $I_{th} = I_e$ AC-1	A	180	225	225	350	410
Номинальный рабочий ток I_e AC-4 ($U_e \leq 440В$)	A	63	69	73	110	145
Реле перегрузки	A	RW117-2D  63...80 75...97 90...112		RW317-1D  100...150 140...215 200...310 275...420		
		Блоки дополнительных контактов  BCXML11 (1HO+1H3) BCXML20 (2HO) BCXMR11 (1HO+1H3) BCXMR20 (2HO)				
Механическая блокировка		 BLIM112-300				
Ограничитель перенапряжения ²⁾		Блок RC-цепочки: BAMRC13 D53 24-48В 50/60Гц BAMRC14 D56 50-250В 50/60Гц Варисторный блок: BAMB3 D68 270-380В 50/60Гц BAMB4 D73 400-510В 50/60Гц		—	Блок RC-цепочки: BAMRC13 D53 24-48В 50/60Гц BAMRC14 D56 50-250В 50/60Гц Варисторный блок: BAMB3 D68 270-380В 50/60Гц BAMB4 D73 400-510В 50/60Гц	

Примечания: 1) Возможна комплектация катушкой переменного тока или электронным блоком переменного тока/постоянного тока;
2) Применяются только в контакторах без электронного блока;

		
CWME400 ³⁾	CWME630 ³⁾	CWME800 ³⁾
125 / 150	190 / 250	220 / 300
220 / 300	330 / 450	440 / 600
220 / 300	330 / 450	440 / 600
220 / 300	330 / 450	440 / 600
220 / 300	330 / 450	500 / 700
250 / 330	330 / 450	500 / 700
400	630	800
450	660	900
300	400	630
<p>RW407-1D</p>  <p>400...600 560...840</p>		
 <p>BCXML11 CWME800 (1HO+1H3) BCXMR11 CWME800 (1HO+1H3)</p>		
 <p>BLIM CWME400</p>	 <p>BLIM CWME800</p>	

Примечания: 3) Только с электронным блоком;

4) Характеристики указаны только для стандартных трехфазных, четырехполюсных двигателей WEG с частотой 50/60Гц. Указанные значения приведены только в качестве справочной информации и могут варьироваться в зависимости от количества полюсов и модели двигателя;

Мини-контакторы

Мини-контакторы CWC0 имеют компактную конструкцию и представляют собой комплексное решение для коммутации и управления электродвигателями.

Основные характеристики

- Категория применения AC-3 на токи до 22A
- Серия мини-контакторов переменного и постоянного тока одинакового типоразмера на токи до 16A
- Номинальное напряжение изоляции 690В
- Значительно меньшая потребляемая мощность и рассеяние тепла позволяют использовать программируемый логический контроллер напрямую, без соединительного реле
- Разнообразные дополнительные принадлежности, компактное и быстрое крепление



Сертификаты



Мини-контакторы

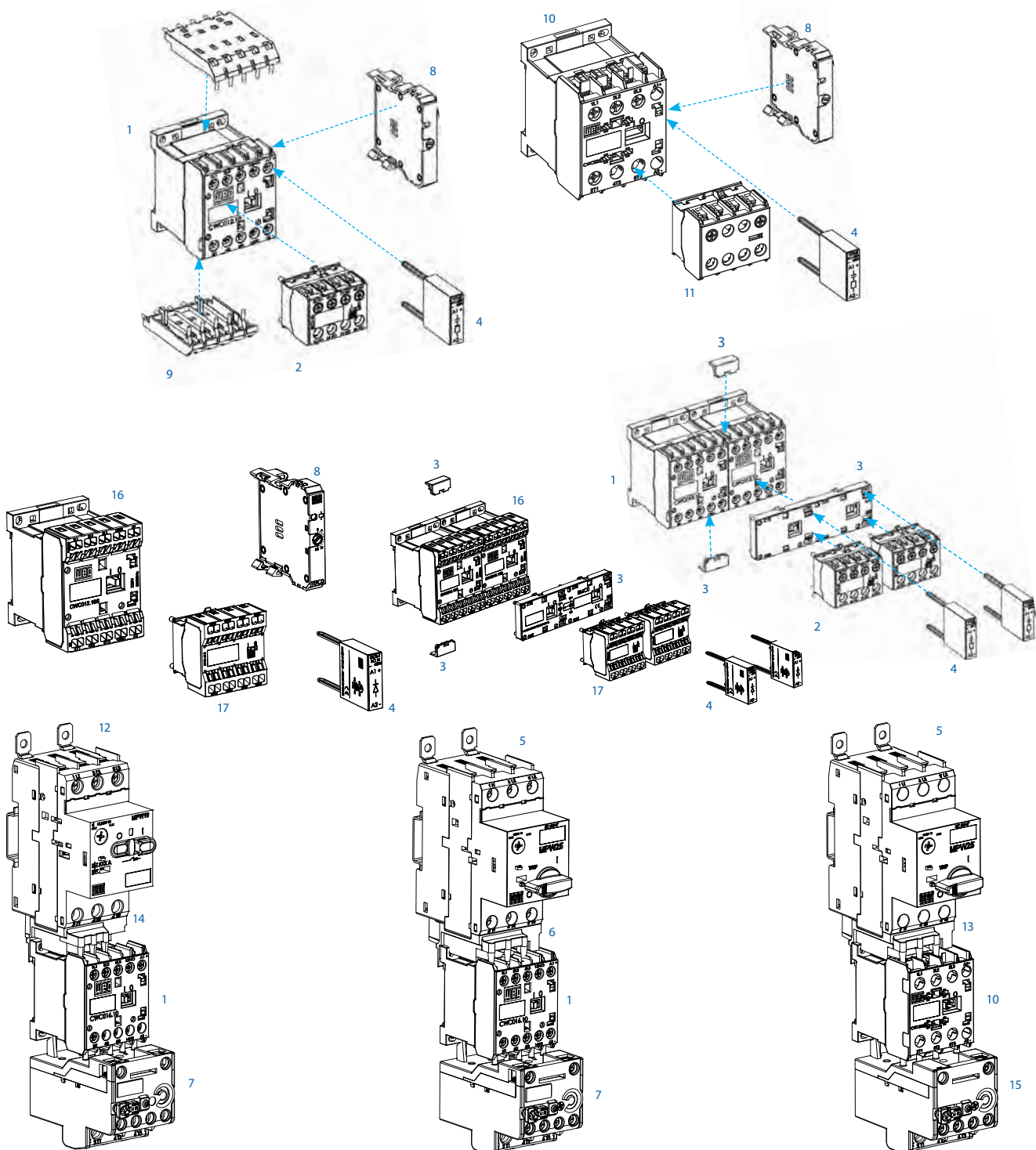

- 1 - Мини-контакторы CWC07...16
- 2 - Передний вспомогательный контактный блок BFC0
- 3 - Блок механической блокировки BIC0
- 4 - Блоки ограничителя перенапряжения RCC0 (RC), BRC0 (Варистор), DIC0 (Диод), RCAC0 (RC), DIZCO (Диод+Стабистор)
- 5 - Автоматический выключатель для защиты электродвигателей MPW25
- 6 - Соединитель ECCMP-C0 (MPW25 + CWC07...16)
- 7 - Реле перегрузки RW17-1D
- 8 - Электронные таймеры TEC0, TDC0 и TETCO

- 9 - Блок-модуль для печатной платы CICO
- 10 - Мини-контактор CWC025
- 11 - Передний вспомогательный контактный блок BFC025
- 12 - Автоматический выключатель для защиты электродвигателей MPW16
- 13 - Соединитель ECCMP-C025 (MPW25 + CWC025)
- 14 - Соединитель ECCMP-C016 (MPW16 + CWC07...16)
- 15 - Реле перегрузки RW17-2D
- 16 - Мини-контакторы CWC07...12S с клеммой с пружинным зажимом
- 17 - Передний вспомогательный контактный блок BFC0S с клеммой с пружинным зажимом

Мини-контакторы



Трехполюсные мини-контакторы CWC0 - от 7A до 22A (AC-3)

Номинальн. рабочий ток I _n AC-3 (U _e ≤ 440В) А	Ток термич. стойкости I _{th} = I _e AC-1 А	Максимальная расчетная рабочая мощность трехфазных двигателей 50/60 Гц ¹⁾						Встроенные доп. контакты		Номер по каталогу		Катушка AC	Катушка DC
		220В 230В кВт / л.с.	380В кВт / л.с.	400В 415В кВт / л.с.	440В кВт / л.с.	500В кВт / л.с.	660В 690В кВт / л.с.	*3 NO	*1 H3	Клемма с винтовым креплением	Клемма с пружинным зажимом	Вес, кг	
7	18	1,5 / 2	3 / 4	3 / 4	3,7 / 5	3,7 / 5	3 / 4	1 0	0 1	CWC07-10-30 CWC07-01-30	CWC07-10-30 S CWC07-01-30 S	0,195	0,230
9	20	2,2 / 3	4 / 5	4 / 5	4,5 / 6	4,5 / 6	4 / 5	1 0	0 1	CWC09-10-30 CWC09-01-30	CWC09-10-30 S CWC09-01-30 S		
12	22	3 / 4	5,5 / 7,5	5,5 / 7,5	5,5 / 7,5	5,5 / 7,5	5,5 / 7,5	1 0	0 1	CWC012-10-30 CWC012-01-30	CWC012-10-30 S CWC012-01-30 S		
16	22	4 / 5	7,5 / 10	7,5 / 10	7,5 / 10	7,5 / 10	7,5 / 10	1 0	0 1	CWC016-10-30 CWC016-01-30	- -		
22	32	5,5 / 7,5	11 / 15	11 / 15	11 / 15	11 / 15	11 / 15	0	0	CWC025-00-30	-	0,200	-

Для получения полного каталожного номера подставьте вместо символа " " соответствующий код напряжения обмотки²⁾

Катушка AC – 50/60Гц												
Применяется в моделях CWC07...CWC025												
Коды напряжения обмотки	D02	D07	D13	D23	D24	D25	D33	D34	D35	D36	D39	
В AC – 50/60Гц	24	48	110	220	230	240	380	400	415	440	480	

Катушка DC (стандартного потребления)					
Применяется в моделях CWC07...CWC016					
Коды напряжения обмотки	C03	C06	C07	C12	C15
В DC	24	42	48	110	220

Катушка DC (пониженного потребления ³⁾)					
Применяется в моделях CWC07...CWC016					
Коды напряжения обмотки	L03	L06	L07	L12	L15
В DC	24	42	48	110	220

Примечания:

- 1) Характеристики указаны только для стандартных трехфазных, четырехполюсных двигателей WEG с частотой 50/60Гц. Указанные значения приведены только в качестве справочной информации и могут варьироваться в зависимости от количества полюсов и модели двигателя;
- 2) Другие величины напряжений также доступны;
- 3) Мини-контакторы CWC0 с катушками пониженного потребления позволяют устанавливать не более 2 дополнительных контактов;
- 4) Для выбора дополнительных принадлежностей см. стр. 20.

Мини-контакторы



Мини-контакторы реверсивных пускателей с механической блокировкой CWC10 - от 7А до 16А (АС-3)

Номинальн. рабочий ток I _n АС-3 (U _e ≤ 440В) А	Ток термич. стойкости I _{th} = I _e АС-1 А	Максимальная расчетная рабочая мощность трехфазных двигателей 50/60 Гц ¹⁾						Встроенные доп. контакты		Номер по каталогу		Катушка АС	Катушка DC
		220В 230В кВт / л.с.	380В кВт / л.с.	400В 415В кВт / л.с.	440В кВт / л.с.	500В кВт / л.с.	660В 690В кВт / л.с.	3 НО	1 НЗ	Клемма с винтовым креплением	Клемма с пружинным зажимом	Вес, кг	
7	18	1,5 / 2	3 / 4	3 / 4	3,7 / 5	3,7 / 5	3 / 4	1 0	0 1	CWC107-10-30 CWC107-01-30	CWC107-10-30 S CWC107-01-30 S	0,395	0,480
9	20	2,2 / 3	4 / 5	4 / 5	4,5 / 6	4,5 / 6	4 / 5	1 0	0 1	CWC109-10-30 CWC109-01-30	CWC109-10-30 S CWC109-01-30 S		
12	22	3 / 4	5,5 / 7,5	5,5 / 7,5	5,5 / 7,5	5,5 / 7,5	5,5 / 7,5	1 0	0 1	CWC1012-10-30 CWC1012-01-30	CWC1012-10-30 S CWC1012-01-30 S		
16	22	4 / 5	7,5 / 10	7,5 / 10	7,5 / 10	7,5 / 10	7,5 / 10	1 0	0 1	CWC1016-10-30 CWC1016-01-30	- -		

Для получения полного каталожного номера подставьте вместо символа “ ” соответствующий код напряжения обмотки²⁾

Катушка АС – 50/60Гц												
Применяется в моделях CWC07...CWC025												
Коды напряжения обмотки	D02	D07	D13	D23	D24	D25	D33	D34	D35	D36	D39	
В АС – 50/60Гц	24	48	110	220	230	240	380	400	415	440	480	

Катушка DC (стандартного потребления)					
Применяется в моделях CWC107...CWC1016					
Коды напряжения обмотки	C03	C06	C07	C12	C15
В DC	24	42	48	110	220

Катушка DC (пониженного потребления ³⁾)					
Применяется в моделях CWC107...CWC1016					
Коды напряжения обмотки	L03	L06	L07	L12	L15
В DC	24	42	48	110	220

Примечания:

- 1) Характеристики указаны только для стандартных трехфазных, четырехполюсных двигателей WEG с частотой 50/60Гц. Указанные значения приведены только в качестве справочной информации и могут варьироваться в зависимости от количества полюсов и модели двигателя;
- 2) Другие величины напряжений также доступны;
- 3) Мини-контакторы CWC0 с катушками пониженного потребления позволяют устанавливать не более 2 дополнительных контактов;
- 4) Для выбора дополнительных принадлежностей см. стр. 20.

Мини-контакторы



Трехполюсные мини-контакторы для печатных плат CWC0 - от 7А до 16А (АС-3)

Номинальн. рабочий ток I _n АС-3 (U _e ≤ 440В) А	Ток термич. стойкости I _{th} =I _e АС-1 А	Максимальная расчетная рабочая мощность трехфазных двигателей 50/60 Гц ¹⁾						Встроенные доп. контакты		Номер по каталогу	Катушка АС	Катушка DC
		220В 230В кВт / л.с.	380В кВт / л.с.	400В 415В кВт / л.с.	440В кВт / л.с.	500В кВт / л.с.	660В 690В кВт / л.с.	*3 *4 НО	L1 *2 НЗ		Вес, кг	
7	18	1,5 / 2	3 / 4	3 / 4	3,7 / 5	3,7 / 5	3 / 4	1 0	0 1	CWC07-10-30 I CWC07-01-30 I	0,395	0,480
9	20	2,2 / 3	4 / 5	4 / 5	4,5 / 6	4,5 / 6	4 / 5	1 0	0 1	CWC09-10-30 I CWC09-01-30 I		
12	22	3 / 4	5,5 / 7,5	5,5 / 7,5	5,5 / 7,5	5,5 / 7,5	5,5 / 7,5	1 0	0 1	CWC012-10-30 I CWC012-01-30 I		
16	22	4 / 5	7,5 / 10	7,5 / 10	7,5 / 10	7,5 / 10	7,5 / 10	1 0	0 1	CWC016-10-30 I CWC016-01-30 I		

Для получения полного каталожного номера подставьте вместо символа " " соответствующий код напряжения обмотки²⁾

Катушка АС – 50/60Гц												
Применяется в моделях CWC07...CWC025												
Коды напряжения обмотки	D02	D07	D13	D23	D24	D25	D33	D34	D35	D36	D39	
В АС – 50/60Гц	24	48	110	220	230	240	380	400	415	440	480	

Катушка DC (стандартного потребления)					
Применяется в моделях CWC07...CWC016					
Коды напряжения обмотки	C03	C06	C07	C12	C15
В DC	24	42	48	110	220

Катушка DC (пониженного потребления ³⁾)					
Применяется в моделях CWC07...CWC016					
Коды напряжения обмотки	L03	L06	L07	L12	L15
В DC	24	42	48	110	220

Примечания:

1) Характеристики указаны только для стандартных трехфазных, четырехполюсных двигателей WEG с частотой 50/60Гц. Указанные значения приведены только в качестве справочной информации и могут варьироваться в зависимости от количества полюсов и модели двигателя;

2) Другие величины напряжений также доступны;

3) Мини-контакторы CWC0 с катушками пониженного потребления позволяют устанавливать не более 2 дополнительных контактов;

4) Для выбора дополнительных принадлежностей см. стр. 20.

Мини-контакторы

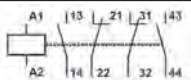
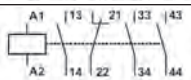
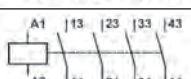
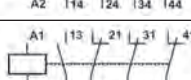
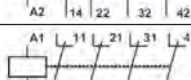

Реле управления CWCA0

Номинал. ток по термич. стойкости I_{th} AC-1 A	Номинальный ток I_e AC-15 A					Принципиальная схема	Номер по каталогу		Катушка AC	Катушка DC
	220В 230В	380В 400В	415В 440В	500В	660В 690В		Клемма с винтовым креплением	Клемма с пружинным зажимом	Вес, кг	
10	10	6	5	4	2	 22 E	CWCA0-22-00	CWCA0-22-00 S	0,180	0,200
						 31 E	CWCA0-31-00	CWCA0-31-00 S		
						 40 E	CWCA0-40-00	CWCA0-40-00 S		
						 13 E	CWCA0-13-00	CWCA0-13-00 S		
						 04 E	CWCA0-04-00	CWCA0-04-00 S		

Для получения полного каталожного номера подставьте вместо символа “ ” соответствующий код напряжения обмотки ¹⁾

Катушка AC – 50/60Гц												
Применяется в моделях CWCA07...CWCA025												
Коды напряжения обмотки	D02	D07	D13	D23	D24	D25	D33	D34	D35	D36	D39	
В AC – 50/60Гц	24	48	110	220	230	240	380	400	415	440	480	

Катушка DC (стандартного потребления)					
Применяется в моделях CWCA0					
Коды напряжения обмотки	C03	C07	C09	C12	C15
В DC	24	48	60	110	220

Катушка DC (пониженного потребления ²⁾)					
Применяется в моделях CWCA0 models					
Коды напряжения обмотки	L03	L06	L07	L12	L15
В DC	24	42	48	110	220

Примечания:

- 1) Другие величины напряжений также доступны;
- 2) Мини-контакторы CWCA0 с катушками пониженного потребления позволяют устанавливать не более 2 дополнительных контактов;
- 3) Для выбора дополнительных принадлежностей см. стр. 20.

Мини-контакторы



Четырехполюсные (4P и 2НО/НЗ) мини-контакторы CWC0 до 22A (AC-1)

Ток термической стойкости I_{th} AC-1 A	Главные контакты		Номер по каталогу		Катушка AC	Катушка DC
	НО	НЗ	Клемма с винтовым креплением	Клемма с пружинным зажимом	Вес, кг	
18	4	0	CWC07-00-40♦	CWC07-00-40♦S	0,195	0,230
20			CWC09-00-40♦	CWC09-00-40♦S		
22			CWC012-00-40♦	CWC012-00-40♦S		
22			CWC016-00-40♦	–		
18	2	2	CWC07-00-22♦	CWC07-00-22♦S		
20			CWC09-00-22♦	CWC09-00-22♦S		
22			CWC012-00-22♦	CWC012-00-22♦S		
22			CWC016-00-22♦	–		

Для получения полного каталожного номера подставьте вместо символа " " соответствующий код напряжения обмотки ¹⁾

Катушка AC – 50/60Гц											
Применяется в моделях CWC07...CWC025											
Коды напряжения обмотки	D02	D07	D13	D23	D24	D25	D33	D34	D35	D36	D39
V AC – 50/60Гц	24	48	110	220	230	240	380	400	415	440	480

Катушка DC (стандартного потребления)					
Применяется в четырехполюсных моделях CWC07...CWC016 (4НО)					
Коды напряжения обмотки	C03	C07	C09	C12	C15
V DC	24	48	60	110	220

Катушка DC (пониженного потребления ²⁾)					
Применяется в четырехполюсных моделях CWC07...CWC016 (4НО)					
Коды напряжения обмотки	L03	L06	L07	L12	L15
V DC	24	42	48	110	220

Катушка DC (0,75 x U _c)					
Применяется в четырехполюсных моделях CWC07...CWC016 2P/2R (2НО+2НЗ)					
Коды напряжения обмотки	R03	R06	R07	R12	R15
V DC	24	42	48	110	220

Примечания:

- 1) Другие величины напряжений также доступны;
- 2) Мини-контакторы CWC0 с катушками пониженного потребления позволяют устанавливать не более 2 дополнительных контактов;
- 3) Для выбора дополнительных принадлежностей см. стр. 20.

Мини-контакторы

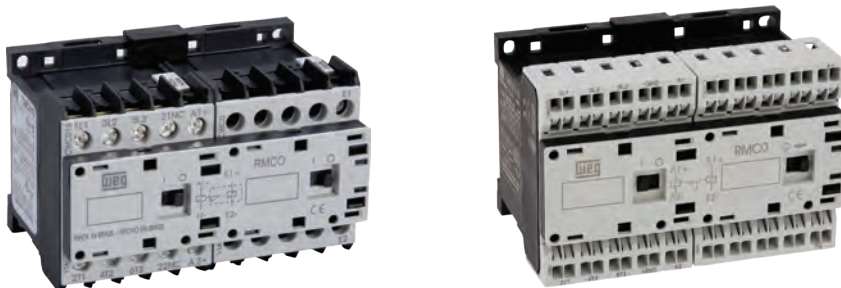

Мини-контакторы с механической защелкой CWCH0 - от 5,6А до 12,8А (AC-3) ⁴⁾

Номинальн. рабочий ток I _n AC-3 (U _e ≤ 440В) А	Ток термич. стойкости I _{th} AC-1 А	Максимальная расчетная рабочая мощность трехфазных двигателей 50/60 Гц ¹⁾						Встроенные доп. контакты		Номер по каталогу		Катушка AC	Катушка DC
		220В 230В кВт / л.с.	380В кВт / л.с.	400В 415В кВт / л.с.	440В кВт / л.с.	500В кВт / л.с.	660В 690В кВт / л.с.	*3 *4 НО	*1 *2 НЗ	Клемма с винтовым креплением	Клемма с пружинным зажимом	Вес, кг	
5,6	14,4	1,1 / 1,5	2,2 / 3	2,2 / 3	2,2 / 3	2,2 / 3	3 / 4	1 0	0 1	CWCH7-10-30 CWCH7-01-30	CWCH7-10-30 S CWCH7-01-30 S	0,395	0,480
7,2	16	1,5 / 2	3 / 4	3 / 4	3,7 / 5	3,7 / 5	3,7 / 5	1 0	0 1	CWCH09-10-30 CWCH09-01-30	CWCH09-10-30 S CWCH09-01-30 S		
9,6	17,6	2,2 / 3	4,5 / 6	4,5 / 6	4,5 / 6	5,5 / 7,5	5,5 / 7,5	1 0	0 1	CWCH012-10-30 CWCH012-01-30	CWCH012-10-30 S CWCH012-01-30 S		
12,8	17,6	3 / 4	5,5 / 7,5	5,5 / 7,5	5,5 / 7,5	7,5 / 10	7,5 / 10	1 0	0 1	CWCH016-10-30 CWCH016-01-30	CWCH016-10-30 S CWCH016-01-30 S		

Реле управления с механической защелкой - CWCHA0

Номинальн. рабочий ток I _e		Количество блок-контактов		Номер по каталогу		Катушка AC	Катушка DC
AC-14 / AC-15 (U _e ≤ 230В) А	DC-13 (U _e ≤ 24В) А	*3 *4 NA	*1 *2 NF	Клемма с винтовым креплением	Клемма с пружинным зажимом	Вес, кг	
10	6	2	2	CWCHA0-22-00	CWCHA0-22-00 S	0,377	0,444
10	6	3	1	CWCHA0-31-00	CWCHA0-31-00 S		
10	6	4	-	CWCHA0-40-00	CWCHA0-40-00 S		
10	6	1	3	CWCHA0-13-00	CWCHA0-13-00 S		
10	6	-	4	CWCHA0-04-00	CWCHA0-04-00 S		

Для получения полного каталожного номера подставьте вместо символа " " соответствующий код напряжения обмотки ²⁾

Катушка AC – 50/60Гц											
Применяется в моделях CWC07...CWC025											
Коды напряжения обмотки	D02	D07	D13	D23	D24	D25	D33	D34	D35	D36	D39
В AC – 50/60Гц	24	48	110	220	230	240	380	400	415	440	480



Катушка DC (стандартного потребления)					
Применяется в моделях CWCH07...CWCH016					
Коды напряжения обмотки	C03	C06	C07	C12	C15
В DC	24	42	48	110	220

Примечания:

- 1) Характеристики некоторых двигателей могут отличаться в зависимости от производителя;
- 2) Другие величины напряжений также доступны;
- 3) Для выбора дополнительных принадлежностей см. стр. 20;
- 4) Более подробную информацию о CWCH0 см. на стр. 24.

Мини-контакторы - Дополнительные принадлежности

Блоки дополнительных контактов для CWC07 - CWC025 и CWCA0

Иллюстрация	Применяется с моделями	Макс. кол-во контактов /мини-контактор	Доп. контакты		Для применения с CWC0 (3 полюса)			Для применения с CWC0 (4 полюса)			Для применения с CWCA0			Вес, кг
			НО	НЗ	Маркировка зажимов	Номер по каталогу		Маркировка зажимов	Номер по каталогу		Маркировка зажимов	Номер по каталогу		
						Клемма с винт. крепл.	Клемма с пруж. зажим.		Клемма с винт. крепл.	Клемма с пруж. зажим.		Клемма с винт. крепл.	Клемма с пруж. зажим.	
	CWC07...16 CWCA0	2	0	0		BFC0-20	BFC0-20S		BFC4-20	BFC4-20S		BFCA-20	BFCA-20S	0,03
			1	1		BFC0-11	BFC0-11S		BFC4-11	BFC4-11S		BFCA-11	BFCA-11S	
			0	2		BFC0-02	BFC0-02S		BFC4-02	BFC4-02S		BFCA-02	BFCA-02S	
		4	0	0		BFC0-40*	BFC0-40S*		BFC4-40*	BFC4-40S*		BFCA-40*	BFCA-40S*	
			2	2		BFC0-22*	BFC0-22S*		BFC4-22*	BFC4-22S*		BFCA-22*	BFCA-22S*	
			0	4		BFC0-04*	BFC0-04S*		BFC4-04*	BFC4-04S*		BFCA-04*	BFCA-04S*	
			3	1		BFC0-31*	BFC0-31S*		BFC4-31*	BFC4-31S*		BFCA-31*	BFCA-31S*	
			1	3		BFC0-13*	BFC0-13S*		BFC4-13*	BFC4-13S*		BFCA-13*	BFCA-13S*	
	CWC025	2	0	0		BFC025-20	-	-	-	-	-	-	0,03	
			1	1		BFC025-11	-	-	-	-	-	-		
			0	2		BFC025-02	-	-	-	-	-	-		
		4	2	2		BFC025-22	-	-	-	-	-			

* На мини-контакторы CWC0 с катушками постоянного тока пониженного потребления невозможно установить 4 дополнительных контакта. В случае необходимости использования 4 дополнительных контактов применяются CWC0 с катушками постоянного тока стандартного потребления.

Механическая блокировка для мини-контакторов CWC07 - CWC016 и CWCA0

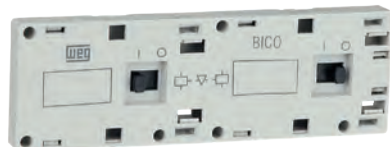
Иллюстрация	Описание	Номер по каталогу	Вес, кг
	<ul style="list-style-type: none"> - Фронтальный монтаж; - Применяется для механической блокировки при использовании 2 мини-контакторов (катушка переменного или постоянного тока); - Возможна установка со следующими дополнительными принадлежностями: блок дополнительных контактов, ограничитель перенапряжения и таймеры. 	BICO	0,014

Блок механической защелки для мини-контакторов CWC07 - CWC016 и CWCA0

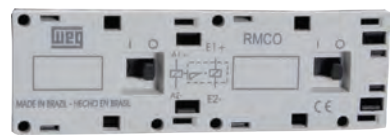
Иллюстрация	Описание	Номер по каталогу	Вес, кг
	<ul style="list-style-type: none"> - Фронтальный монтаж; - Применяется для механической блокировки при использовании 2 мини-контакторов (катушка переменного или постоянного тока); - Возможна установка со следующими дополнительными принадлежностями: блок дополнительных контактов, ограничитель перенапряжения и таймеры. 	RMC0	0,014

Мини-контакторы - Дополнительные принадлежности

Ограничители перенапряжения для мини-контакторов CWC07 - CWC025 и CWCA0

- Быстрый фронтальный монтаж (с клеммой)
- Возможен монтаж со всеми дополнительными принадлежностями

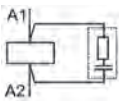
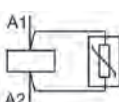
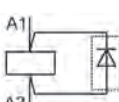
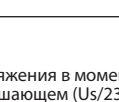



Иллюстрация	Применяется с моделями	Схема	Напряжение	Номер по каталогу	Вес, кг
	CWC07...25 CWCA0		12-24В 50/60Гц	RCCO-1 D49	0,008
			24-48В 50/60Гц	RCCO-2 D53	
			50-127В 50/60Гц	RCCO-3 D55	
			130-250В 50/60Гц	RCCO-4 D63	
			275-380В 50/60Гц	RCCO-5 D84	
			400-510В 50/60Гц	RCCO-6 D73	
	CWC07...16 CWCA0		180...230В 50/60Гц	RCAC0 D87 ¹⁾	
			12-48В 50/60Гц / 12-60В DC	BRCO-1 E49	
	CWC07...25 CWCA0		50-127В 50/60Гц / 60-180В DC	BRCO-2 E34	
			130-250В 50/60Гц / 180-300В DC	BRCO-3 E50	
			277-380В 50/60Гц / 300-510В DC	BRCO-4 E41	
			400-510В 50/60Гц	BRCO-5 D73	
CWC07...16 CWCA0		12-600В DC	DIC0-1 C33		
		12...250В DC	DIZC0 C26		

1) Для защиты сглаживающих фильтров от импульсного перенапряжения в момент отключения контакторов с катушками переменного тока рекомендуется их применение в сетях с остаточным током, превышающем $(U_s/230В) \times 1,4\text{мА}$. (U_s = номинальное напряжение)

Электронное реле времени для мини-контакторов CWC07 - CWC025

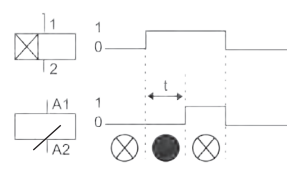
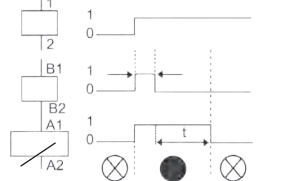
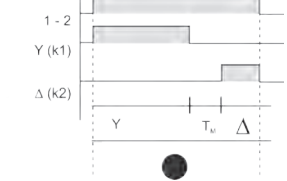
- Быстрый монтаж с правого торца
- Настройка выдержки до 30 мин.
- Светодиодный индикатор состояния

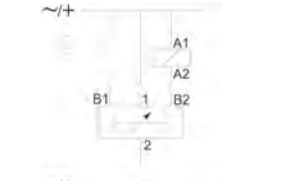
Иллюстрация	Функция	Настройка выдержки	Напряжение	Номер по каталогу	Вес, кг	
	С задержкой включения (TECO)	3 - 0,3 до 3 секунд	24-240В 50/60Гц - DC	TECO-U003S-E05	0,02	
		10 - 1 до 10 секунд		TECO-U010S-E05		
		30 - 3 до 30 секунд		TECO-U030S-E05		
		60 - 6 до 60 секунд		TECO-U060S-E05		
		100 - 10 до 100 секунд		TECO-U100S-E05		
		300 - 30 до 300 секунд		TECO-U300S-E05		
		1800 - 180 до 1800 секунд		TECO-U030M-E05		
		-				
	С задержкой отключения (TDCO)	3 - 0,3 до 3 секунд	24-60В 50/60Гц - DC 100-240В 50/60Гц - DC	24-60В AC/DC		100-240В AC/DC
		10 - 1 до 10 секунд		TDCO-U010S-E04		TDCO-U003S-E09
		30 - 3 до 30 секунд		TDCO-U003S-E04		TDCO-U010S-E09
		60 - 6 до 60 секунд		TDCO-U030S-E04		TDCO-U030S-E09
		100 - 10 до 100 секунд		TDCO-U060S-E04		TDCO-U060S-E09
		300 - 30 до 300 секунд		TDCO-U100S-E04		TDCO-U100S-E09
		1800 - 180 до 1800 секунд		TDCO-U300S-E04		TDCO-U300S-E09
		TDCO-U030M-E04		TDCO-U030M-E09		
	Звезда-треугольник (TETCO)	30 - 3 до 30 секунд	24-28ВВ 50/60Гц - DC	TETCO-U030S-D52		
			110-130В 50/60Гц - DC	TETCO-U030S-D61		
			220-240В 50/60Гц - DC	TETCO-U030S-D66		

Функции	С задержкой включения TECO	С задержкой отключения TDCO	Звезда-треугольник TETCO
<p>Функциональная схема</p> <ul style="list-style-type: none"> ● Светодиод вкл. ⊗ Светодиод выкл. 			
Схемы			

Мини-контакторы - Дополнительные принадлежности

Соединительный модуль для печатной платы

Иллюстрация	Применяется с моделями	Описание	Номер по каталогу	Вес, кг
	CWC07...16 CWCA0	- Монтаж непосредственно на клеммы - Предусмотрен монтаж непосредственно на печатную плату - Одинаковая допустимая токовая нагрузка (до 16А по категории применения AC-3 и 22А по категории применения AC-1)	CIC0	0,130

Реверсивные соединительные комплекты для мини-контакторов CWC07 - CWC016

Номинальн. рабочий ток I_e AC-3 ($U_e \leq 440В$) А	Максимальная расчетная рабочая мощность трехфазных двигателей 50/60 Гц						Мини-контакторы K1 = K2	Номер по каталогу	Вес, кг
	220В 230В кВт / л.с.	380В кВт / л.с.	400В 415В кВт / л.с.	440В кВт / л.с.	500В кВт / л.с.	660В 690В кВт / л.с.			
7	1,5 / 2	3 / 4	3 / 4	3,7 / 5	3,7 / 5	3 / 4	CWC07	ECC0-R	0,5
9	2,2 / 3	4 / 5	4 / 5	4,5 / 6	4,5 / 6	4 / 5	CWC09		
12	3 / 4	5,5 / 7,5	5,5 / 7,5	5,5 / 7,5	5,5 / 7,5	5,5 / 7,5	CWC012		
16	4 / 5	7,5 / 10	7,5 / 10	7,5 / 10	7,5 / 10	7,5 / 10	CWC016		

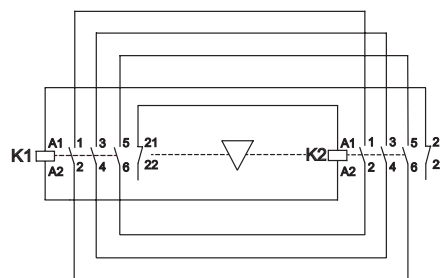



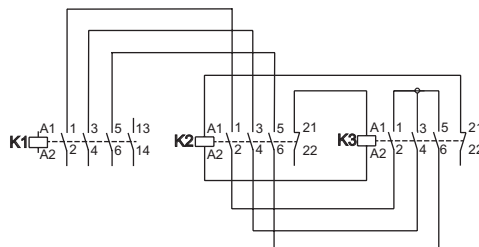

Соединительные комплекты звезда-треугольник для мини-контакторов CWC07 - CWC016

Номинальн. рабочий ток I_e AC-3 ($U_e \leq 440В$) А	Максимальная расчетная рабочая мощность трехфазных двигателей 50/60 Гц			Мини-контакторы		Номер по каталогу	Вес, кг
	220-230В кВт / л.с.	400-415В кВт / л.с.	660-690В кВт / л.с.	K1 = K2	K3		
12	3,7 / 5	5,5 / 7,5	5,5 / 7,5	CWC07	CWC07	ECC0-SD	0,5
18	3,7 / 5	7,5 / 10	9,2 / 12,5	CWC012			
25	5,5 / 7,5	11 / 15	15 / 20	CWC016			



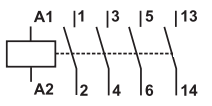
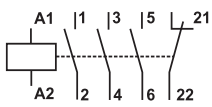
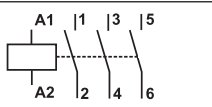
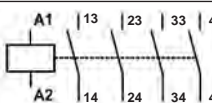
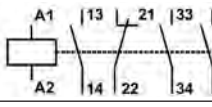
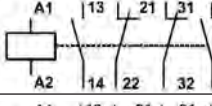
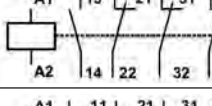

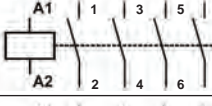

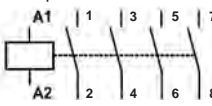
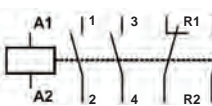



















Мини-контакторы - Технические характеристики

Маркировка зажимов

Принципиальная схема	Конфигурация дополнительных контактов	Дополнительные контакты		Основание контактора, Номер по каталогу
		НО	НЗ	
Трехполюсный мини-контактор со встроенным дополнительным контактом				
	10	1	0	CWC07-10-30 CWC09-10-30 CWC012-10-30 CWC016-10-30
	01	0	1	CWC07-01-30 CWC09-01-30 CWC012-01-30 CWC016-01-30
Трехполюсный мини-контактор без встроенного дополнительного контакта				
	00	0	0	CWC025-00-30
Реле управления				
	40	4	0	CWCA0-40-00
	31	3	1	CWCA0-31-00
	22	2	2	CWCA0-40-00
	13	1	3	CWCA0-13-00
	04	0	4	CWCA0-04-00
Реле управления с механической защелкой				
	10	1	0	CWCH07-10-30 CWCH09-10-30 CWCH012-10-30 CWCH016-10-30
	01	0	1	CWCH07-01-30 CWCH09-01-30 CWCH012-01-30 CWCH016-01-30
Принципиальная схема	Конфигурация главных контактов	Главные контакты		Основание контактора, Номер по каталогу
		НО	НЗ	
Четырехполюсный мини-контактор				
	40	4	0	CWC07-00-40 CWC09-00-40 CWC012-00-40 CWC016-00-40
	22	2	2	CWC09-00-22 CWC012-00-22 CWC016-00-22

Мини-контакторы - Технические характеристики

Маркировка зажимов

Конфигурация дополнительных контактов	Дополнительные контакты		Применяется с моделями (3 полюса)		Применяется с CWC0 (4 полюса)		Применяется с CWCA0	
	НО	НЗ	Принципиальная схема	Номер по каталогу	Принципиальная схема	Номер по каталогу	Принципиальная схема	Номер по каталогу
Передний вспомогательный контактный блок								
20	2	0		BFC0-20 ♦ BFC025-20		BFC4-20 ♦		BFCA-20 ♦
11	1	1		BFC0-11 ♦ BFC025-11		BFC4-11 ♦		BFCA-11 ♦
02	0	2		BFC0-02 ♦ BFC025-02		BFC4-02 ♦		BFCA-02 ♦
40	4	0		BFC0-40 ♦		BFC4-40 ♦		BFCA-40 ♦
22	2	2		BFC0-22 ♦		BFC4-22 ♦		BFCA-22 ♦
04	0	4		BFC0-04 ♦		BFC4-04 ♦		BFCA-04 ♦
31	3	1		BFC0-31 ♦		BFC4-31 ♦		BFCA-31 ♦
13	1	3		BFC0-13 ♦		BFC4-13 ♦		BFCA-13 ♦

Мини-контакторы - Технические характеристики

Общие данные

Номер по каталогу		CW07	CWCA0	CWC07	CWC09	CWC012	CWC016	CWC025	
Стандарты		IEC/EN 60947-1, IEC/EN 60947-4, DIN VDE 0660(102), UL508							
Ном. напряж. изоляции U_i (Степень загрязнения 3)	IEC/EN 60947-4-1, VDE 0660	(B)						690	
	UL, CSA	(B)						600	
Макс. допустимое импульсн. напряжение U_{imp} (IEC/EN 60947-1)		(кВ)						4	
Номинальная эксплуатационная частота		(Гц)						25...400	
Механическая износостойкость	Катушка AC 10^{6r} срабат.							10	
	Катушка DC 10^{6r} срабат.							12	
Коммутац. износостойкость	I_e AC-3 10^{6r} срабат.		0,7	-	1,4	1,3	1,2	1,1	0,6
Степень защиты (VDE 0160)	Главные цепи							IP20	
	цепи управления и дополнительные контакты							IP20	
Монтаж		Болтами или на DIN-рейки 35 мм (EN 50022)							
Зажимы катушки									2
Виброустойчивость	При открытом контакторе	(g)						2	
	При закрытом контакторе	(g)						4	
Устойчивость к механ. ударам (1/2 синусоидальная кривой = 11мс)	При открытом контакторе	(g)						6	
	При закрытом контакторе	(g)						10	
Температура окруж. среды	Рабочая							-25°C ... +55°C	
	Хранения							-55°C ... +80°C	
Нормальные значения		до 3000 м							
Высота	90% I_e / 80% U_e							3000 - 4000 м	
	80% I_e / 75% U_e							4000 - 5000 м	

Цепь управления - Переменный ток (AC)

Номер по каталогу		CWCA0, CWC07...16	CWC025	
Ном. напряжение изоляции U_i (Степень загрязнения 3)	IEC/EN 60947-4-1, VDE 0660	(B)	1000	
	UL, CSA	(B)	600	
Номин. напряжение катушек 50Гц		(B)	10...550	
Номин. напряжение катушек 60Гц		(B)	12...660	
Номин. напряжение катушек 50/60Гц		(B)	12...660	
Номинальное напряжение катушек				
Пределы эксплуатации катушек		(xUs)	0,85...1,1	
Катушка 60Гц	Срабатывание	(xUs)	0,4...0,76	
	Отпускание	(xUs)	0,25...0,65	
Катушка 50/60Гц	Срабатывание	(xUs)	0,5...0,8	
	Отпускание	(xUs)	0,2...0,6	
Среднее потребление		1,0 x Us, катушка в холодном состоянии		
Катушка 60Гц	Замкнутая магнитная цепь	(BA)	2,5...3,5	10,8...13,2
	Коэффициент мощности	(cos ϕ)	0,28	0,32
	Разомкнутая магнитная цепь	(BA)	2,6	-
	Коэффициент мощности	(cos ϕ)	0,85	0,93
Катушка 50/60Гц	Замкнутая магнитная цепь	(BA)	2...3	4,56...5,8
	Разомкнутая магнитная цепь	(BA)	30	58
Среднее время	Время включ. после подачи питания (HO)	(мс)	8...20	13...16
	Время откл. после отключения питания (HO)	(мс)	6...13	13,5...17

Цепь управления - Постоянный ток (DC)

Номер по каталогу		CWCA0, CWC07...16	CWC07...16		
Тип катушки		Обычного типа	С низкой потребляемой мощностью	4P(2P/2R)	
Ном. напряжение изоляции U_i (Степень загрязнения 3)	IEC/EN 60947-4-1, VDE 0660	(B)	1000		
	UL, CSA	(B)	600		
Стандартные напряжения		(B)	12...440		
Пределы эксплуатации катушек		(xUs)	0,85...1,1		
		Срабатывание	(xUs)	0,4...0,7	
		Отпускание	(xUs)	0,15...0,4	
Потребляемая мощность		1,0 x Us, катушка в холодном состоянии			
	Замкнутая магнитная цепь	(Вт)	2,6...3,7	1,7...2,7	2,9...4
	Разомкнутая магнитная цепь	(Вт)	2,6...3,7	1,7...2,7	2,9...4
Время срабатывания	Время включ. после подачи питания (HO)	(мс)	35...45		
	Время откл. после отключения питания (HO)	(мс)	7...12		

Мини-контакторы - Технические характеристики

Силовой контур

Номер по каталогу		CWC07	CWC09	CWC012	CWC016	CWC025	
Номинальн. рабочий ток I_e	AC-3 ($U_e \leq 440B$) (A)	7	9	12	16	22	
	AC-4 ($U_e \leq 440B$) (A)	2,8	3,5	4,5	5	9	
	AC-1 ($\theta \leq 55^\circ C, U_e \leq 690B$) (A)	18	20	22	22	32	
Номинальн. рабочее напряж. U_e	IEC/EN 60947-4-1, VDE 0660 (B)	690					
	UL, CSA ¹⁾ (B)	600					
Номинальн. тепловой ток I_{th} ($\theta \leq 55^\circ C$) (A)		18	20	22	22	32	
Включающая способность - IEC/EN 60947 (A)		70	90	120	160	250	
Отключающая способность IEC/EN 60947	($U_e \leq 400B$) (A)	50	72	96	128	200	
	($U_e = 500B$) (A)	50	72	96	128	200	
	($U_e = 690B$) (A)	35	54	72	96	150	
Кратковременный ток (ток не подается в течение периода возврата длительностью 10 мин. и при $\theta \leq 40^\circ C$)	1 сек (A)	250	250	250	250	-	
	5 сек (A)	125	125	125	125	-	
	10 сек (A)	95	95	95	95	-	
	30 сек (A)	70	70	70	70	-	
	1 мин (A)	50	50	50	50	-	
	3 мин (A)	40	40	40	40	-	
Защита от коротких замыканий при помощи предохранителей (gL/gG)	@600B - UL/CSA ¹⁾ (кА)	5					
	Координация тип "1" (A)	35	35	35	35	50	
	Координация тип "2" (A)	20	20	25	25	35	
Среднее сопротивление на полюс (mΩ)		6	6	5	5	6	
Среднее рассеяние мощности на полюс	AC-1 (Вт)	1,9	2,4	2,4	2,4	6,1	
	AC-3 (Вт)	0,3	0,5	0,7	1,3	3,8	
Категория применения							
Номинальн. рабочий ток I_e ($\theta \leq 55^\circ C$)	$U_e \leq 440 B$ (A)	7	9	12	16	22	
	$U_e \leq 500 B$ (A)	6,2	7,5	8,8	13	16	
	$U_e \leq 690 B$ (A)	4,5	5,5	6,6	10	13	
	$U_e \leq 1000 B$ (A)	Отсутствуют					
Номинальн. рабочая мощность ¹⁾	220 / 230 B	(кВт)	1,5	2,2	3	3,7	5,5
		(л.с.)	2	3	4	5	7,5
	380 / B	(кВт)	3	3,7	5,5	7,5	11
		(л.с.)	4	5	7,5	10	15
	400 / 415 B	(кВт)	3	3,7	5,5	7,5	11
		(л.с.)	4	5	7,5	10	15
	440 B	(кВт)	3,7	4,5	5,5	7,5	11
		(л.с.)	5	6	7,5	10	15
	500 B	(кВт)	3,7	4,5	5,5	7,5	11
		(л.с.)	5	6	7,5	10	15
	660 / 690 B	(кВт)	3	3,7	5,5	7,5	11
		(л.с.)	4	5	7,5	10	15
Макс. скорость в час	600 срабат./час (%)	100	100	100	100	100	
	1200 срабат./час (%)	75	75	75	75	75	
	3000 срабат./час (%)	50	50	50	50	50	
Категория применения AC-4							
Номинальн. рабочий ток I_e AC-4 ($U_e \leq 440B$) (A)		2,8	3,5	4,5	5	9	
Номинальн. рабочая мощность ¹⁾ (200 000 коммутационных операций)	220 / 230 B	(кВт)	0,55	0,75	0,75	1,1	2,2
		(л.с.)	0,7	1	1	1,5	2,9
	380 / 400 B	(кВт)	1,1	1,1	1,8	2,2	4
		(л.с.)	1,5	1,5	2,4	2,9	5,4
	415 B	(кВт)	1,1	1,5	2,2	2,2	4,5
		(л.с.)	1,5	2	2,9	2,9	6
	440 B	(кВт)	1,1	1,5	2,2	2,2	4,5
		(л.с.)	1,5	2	2,9	2,9	6
	500 B	(кВт)	1,1	1,5	2,2	2,2	4,5
		(л.с.)	1,5	2	2,9	2,9	6
	660 / 690 B	(кВт)	1,1	1,5	2,2	2,2	4,5
		(л.с.)	1,5	2	2,9	2,9	6

Примечания: 1) Характеристики указаны только для стандартных трехфазных, четырехполюсных двигателей WEG с частотой 50/60Гц. Указанные значения приведены только в качестве справочной информации и могут варьироваться в зависимости от количества полюсов и модели двигателя;

Мини-контакторы - Технические характеристики

Силовой контур

Номер по каталогу			CWC07	CWC09	CWC012	CWC016	CWC025
			Категория применения AC-1				
			3P(NA) или 4P(4NA)				3P(NA)
Номинальн. тепловой ток I_{th} ($\theta \leq 55^\circ\text{C}$)		(A)	18	20	22	22	32
Пиковый рабочий ток (до 690В)	$\theta \leq 40^\circ\text{C}$	(A)	18	20	22	22	32
	$\theta \leq 55^\circ\text{C}$	(A)	18	20	22	22	32
	$\theta \leq 70^\circ\text{C}$	(A)	14,4	16	17,6	17,6	25,6
Макс. рабочее напряжение $\theta \leq 55^\circ\text{C}$ 3-фазные резисторы	220 / 230 В	(кВт)	6,8	7,5	8,3	8,3	12
	380 / 400 В	(кВт)	11,5	13	14,5	14,5	21
	415 / 440 В	(кВт)	13	14,5	16	16	23
	500 В	(кВт)	14,8	16,5	18	18	26
	660 / 690 В	(кВт)	20	22	25	25	36
Текущие значения для подсоединения	2 полюсов параллельно		$I_e \times 1,7$				
	3 полюсов параллельно		$I_e \times 2,4$				
	4 полюсов параллельно		$I_e \times 3,2$				
Работа в % от пикового рабочего тока при	600 срабат./час (%)		100				
	1200 срабат./час (%)						
	3000 срабат./час (%)						
			2P(NA/NF) или 4P(2NA + 2NF)				2P(NA/NF)
Макс. рабочее напряжение $\theta \leq 55^\circ\text{C}$ (Активная нагрузка)	220 / 230 В	(кВт)	3,9	4,4	4,8	4,8	6,6
	380 / 400 В	(кВт)	6,8	7,6	8,4	8,4	11,4
	415 / 440 В	(кВт)	7,5	8,4	9,2	9,2	12,5
	500 В	(кВт)	8,6	9,5	10,5	10,5	14,5
	660 / 690 В	(кВт)	11,8	13,1	14,4	14,4	19,5

Встроенные дополнительные контакты

Номер по каталогу			CWC07...16	CWCA0
Стандарты			IEC 60947-5-1, IEC 60947-4-1	
Номинальное напряжение изоляции U_i (степень загрязнения 3)	IEC, VDE 0660	(B)	690	
	UL, CSA	(B)	600	
Номинальн. рабочее напряж. U_e	IEC, VDE 0660	(B)	690	
	UL, CSA	(B)	600	
Номинальн. тепловой ток I_{th} ($\theta \leq 55^\circ\text{C}$)			10	
Номинальн. рабочий ток I_e				
AC-15(IEC 60947-5-1)	$U_e \leq 240\text{В}$	(A)	10	
	380-400В	(A)	6	
	415-440В	(A)	6	
	500В	(A)	4	
	660-690В	(A)	2	
UL, CSA			A600	
DC-13(IEC 60947-5-1)	24В	(A)	6	
	60В	(A)	2	
	110В	(A)	1	
	220-240В	(A)	0,3	
UL, CSA			Q600	
Включающая способность (скз)	$U_e \leq 400\text{В}$ 50/60Гц - AC-15	(A)	10xIe(AC-15)	
Отключающая способность (скз)	$U_e \leq 400\text{В}$ 50/60Гц - AC-15	(A)	10xIe(AC-15)	
Макс. класс предохран. gL-gG, без пайки (защ. от корот. замык.) gL/gG		(A)	10	
Безотказность цепи управления		(B / mA)	17 / 5	
Коммутационная износостойкость		(млн. срабатываний)	1	
Механическая износостойкость		(млн. срабатываний)	10	

Мини-контакторы - Технические характеристики

Дополнительные контакты

Номер по каталогу		BFC0 / BFC025	
Стандарты		IEC 60947-5-1, IEC 60947-4-1	
Номинальное напряжение изоляции U_i (степень загрязнения 3)	IEC, VDE 0660	(B)	1000
	UL, CSA ¹⁾	(B)	600
Номинальн. рабочее напряж. U_e	IEC, VDE 0660	(B)	690
	UL, CSA ¹⁾	(B)	600
Номинальн. тепловой ток I_{th} ($\theta \leq 55^\circ\text{C}$)		(A)	10
Номинальн. рабочий ток I_e			
AC-15(IEC 60947-5-1)	$U_e \leq 240\text{В}$	(A)	10
	380-400В	(A)	6
	415-440В	(A)	6
	500В	(A)	4
	660-690В	(A)	-
UL, CSA ¹⁾		A600	
DC-13(IEC 60947-5-1)	24В	(A)	1,5
	60В	(A)	0,5
	110В	(A)	0,4
	220-240В	(A)	0,4
UL, CSA ¹⁾		Q600	
Включающая способность (скз)	$U_e \leq 400\text{В } 50/60\text{Гц} - \text{AC-15}$	(A)	30
Отключающая способность (скз)	$U_e \leq 400\text{В } 50/60\text{Гц} - \text{AC-15}$	(A)	3
Макс. класс предохран. gI-gG, без пайки (защ. от корот. замык.) gL/gG		(A)	10
Безотказность цепи управления		(В / мА)	17 / 5
Коммутационная износостойкость		(млн. срабатываний)	1
Механическая износостойкость		(млн. срабатываний)	10

Реле времени		
Номинальное напряжение изоляции (U_i)	В	300
Напряжение сети (U_e)	клеммы 1 – 2	24...240 В пост./AC 50/60 Гц (TECO)
		24...60 В пост./AC 50/60 Гц (TDCO)
		100...240 В пост./AC 50/60 Гц (TDCO)
		220-240 В AC 50/60Гц (TETCO)
		110-130 В AC 50/60Гц (TETCO)
24-28 В AC 50/60Гц (TETCO)		
Напряжение управления (U_c) только TDC0 - pg 18	клеммы 2-B1	24...60 В пост./AC 50/60 Гц (TDCO)
		100...240 В пост./AC 50/60 Гц (TDCO)
Эксплуатационные ограничения рабочего напряжения		0,85...1,1 x U_c (В AC)
		0,8...1,25 x U_c (В DC)
Потребление	мА	≤ 5
Минимальное время для возврата в исходное состояние (время возврата)	мс	650
Минимальный интервал управления (только TDCO)	мс	50
Точность установки (% от максимального значения шкалы)	%	+/-5
Повторяемость (точность)	%	+/-1
Время переключения (звезда-треугольник)	мс	50

Мини-контакторы - Технические характеристики

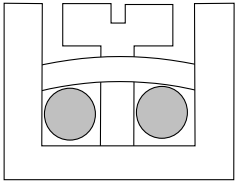
Сечение подключенных жил и момент затяжки - Силовой контур, цепь управления и блоки дополнительных контактов						
Номер по каталогу	CWC07...16		CWC025		BFC0 и BFC025	
Сечение жил, подключаемых к основным клеммам						
Тип клеммы		Силовой	Управления	Силовой	Управления	Управления
	Кабель со сплошной жилой (мм ²)	2 x (0,5...2,5)		2 x (1...2,5) 2 x (2,5...6)	2 x (1...2,5)	2 x (0,5...2,5) 1 x (4)
	Кабель с или без наконечника (мм ²)	2 x (0,5...2,5)		2 x (1...2,5) 2 x (2,5...6)	2 x (1...2,5)	
	Провод по AWG	18...14		18...10	22...12	22...12
	Контактные винты	M3 с плоск./крестообра. головкой		M3,5 с плоск./крестообра. головкой	M3 с плоск./крестообра. головкой	M3,5 с плоск./крестообра. головкой
	Момент затяжки (Нм)	1...1,5		1...1,7	1...1,5	0,8...1,5

Номер по каталогу		CWC07_S...12_S		BFC0S
Тип клеммы		Силовой	Управления	Управления
	Кабель со сплошной жилой (мм ²)	2 x (1...1,5)	2 x (0,5...1,5)	2 x (0,5...1,5)
	Кабель с оконечной муфтой (мм ²)	2 x (1...1,5)	2 x (0,5...1,5)	2 x (0,5...1,5)
	Провод по AWG	18...16	22...16	22...16

Мини-контакторы - Технические характеристики

Категория применения DC-1, DC-3 и DC-5

DC-1(L/R ≤ 1 мс)

U _e	Катал. ном.	CWC07	CWC09	CWC012	CWC016	CWC025
	Полюса послед-но	Номинальн. рабочий ток I _e (A)				
≤ 24 В	1	10	10	16	16	18
	2	15	15	20	20	25
	3	15	15	22	22	25
	4	15	15	22	22	-
≤ 48 В	1	10	10	13	13	16
	2	15	15	20	20	25
	3	15	15	22	22	25
	4	15	15	22	22	-
≤ 60 В	1	8	8	10	10	13
	2	15	15	18	18	25
	3	15	15	22	22	25
	4	15	15	22	22	-
≤ 125 В	1	4	4	5	5	6
	2	8	8	10	10	13
	3	12	12	16	16	18
	4	15	15	19	19	-
≤ 220 В	1	0,6	0,6	0,7	0,7	1
	2	5	5	6	6	8
	3	9	9	10	10	14
	4	12	12	15	15	-
≤ 440 В	1	0,2	0,2	0,3	0,3	0,4
	2	0,6	0,6	0,7	0,7	1,5
	3	3,5	3,5	4	4	5
	4	8	8	9	9	-
≤ 600 В	1	-	-	-	-	-
	2	0,2	0,2	0,3	0,3	0,6
	3	1	1	1,5	1,5	2
	4	2	2	4	4	-

DC-3(L/R ≤ 2,5 мс)

U _e	Катал. ном.	CWC07	CWC09	CWC012	CWC016	CWC025
	Полюса послед-но	Номинальн. рабочий ток I _e (A)				
≤ 24 В	1	9	9	9	9	10
	2	12	12	12	12	15
	3	15	15	15	15	18
	4	15	15	15	15	-
≤ 48 В	1	8	8	8	8	10
	2	12	12	12	12	15
	3	15	15	15	15	18
	4	15	15	15	15	-
≤ 60 В	1	5	5	5	5	8
	2	10	10	10	10	13
	3	14	14	14	14	18
	4	15	15	15	15	-
≤ 125 В	1	1,5	1,5	1,5	1,5	2
	2	5,5	5,5	5,5	5,5	7
	3	10	10	10	10	13
	4	14	14	14	14	-
≤ 220 В	1	0,4	0,4	0,4	0,4	0,6
	2	1,5	1,5	1,5	1,5	2
	3	7	7	7	7	8
	4	11	11	11	11	-
≤ 440 В	1	-	-	-	-	-
	2	0,2	0,2	0,2	0,2	0,3
	3	1	1	1	1	1,5
	4	3	3	3	3	-
≤ 600 В	1	-	-	-	-	-
	2	-	-	-	-	-
	3	0,6	0,6	0,6	0,6	0,8
	4	1,5	1,5	1,5	1,5	-

DC-5(L/R ≤ 15 мс)

U _e	Катал. ном.	CW07	CWC07	CWC09	CWC012	CWC016	CWC025
	Полюса послед-но	Номинальн. рабочий ток I _e (A)					
≤ 24 В	1	1,5	8	8	8	8	10
	2	2,5	12	12	12	12	14
	3	3	15	15	15	15	18
	4	3	15	15	15	15	-
≤ 48 В	1	1,5	8	8	8	8	9
	2	2,5	12	12	12	12	14
	3	3	15	15	15	15	18
	4	3	15	15	15	15	-
≤ 60 В	1	1,2	5	5	5	5	7
	2	2,5	10	10	10	10	12
	3	3	14	14	14	14	18
	4	3	15	15	15	15	-
≤ 125 В	1	0,7	1,5	1,5	1,5	1,5	0,8
	2	1,5	5,5	5,5	5,5	5,5	5
	3	2,5	9	9	9	9	12
	4	3	14	14	14	14	-
≤ 220 В	1	0,1	0,4	0,4	0,4	0,4	-
	2	0,5	0,7	0,7	0,7	0,7	0,8
	3	1,5	2,5	2,5	3	3	3
	4	2,2	9	9	9	9	-
≤ 440 В	1	-	-	-	-	-	-
	2	-	-	-	-	-	-
	3	0,1	0,3	0,3	0,3	0,3	0,5
	4	0,3	0,7	0,7	0,7	0,7	-
≤ 600 В	1	-	-	-	-	-	-
	2	-	-	-	-	-	-
	3	-	-	-	-	-	-
	4	-	0,2	0,2	0,2	0,2	-

1 полюс последовательно



2 полюса последовательно

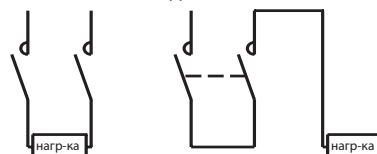

3 полюса последовательно

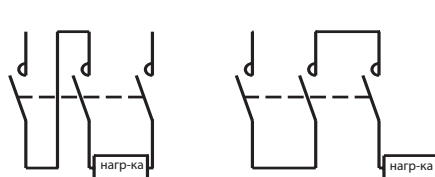

4 полюса последовательно

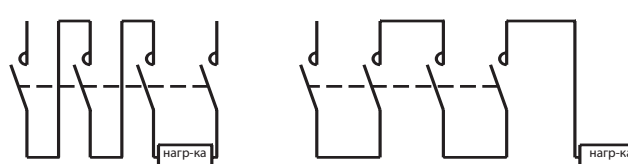

Мини-контакторы - Технические характеристики

Реле времени		
Номинальное напряжение изоляции (U _i)	В	300
Напряжение сети (U _e)	клеммы 1 – 2	24...240 В пост./AC 50/60 Гц (TEC0)
		24...60 В пост./AC 50/60 Гц (TDC0)
		100...240 В пост./AC 50/60 Гц (TDC0)
		220-240 В AC 50/60Гц (TETC0)
		110-130 В AC 50/60Гц (TETC0)
Напряжение управления (U _c) только TDC0 - pg 18	клеммы 2-B1	24...60 В пост./AC 50/60 Гц (TDC0)
		100...240 В пост./AC 50/60 Гц (TDC0)
Эксплуатационные ограничения рабочего напряжения		0,85...1,1 x U _c (B AC)
		0,8...1,25 x U _c (B DC)
Потребление	мА	≤ 5
Минимальное время для возврата в исходное состояние (время возврата)	мс	650
Минимальный интервал управления (только TDC0)	мс	50
Точность установки (% от максимального значения шкалы)	%	+/-5
Повторяемость (точность)	%	+/-1
Время переключения (звезда-треугольник)	мс	50

Описание работы блока механической защелки RMC0 или мини-контакторов CWCH0



Функциональная схема

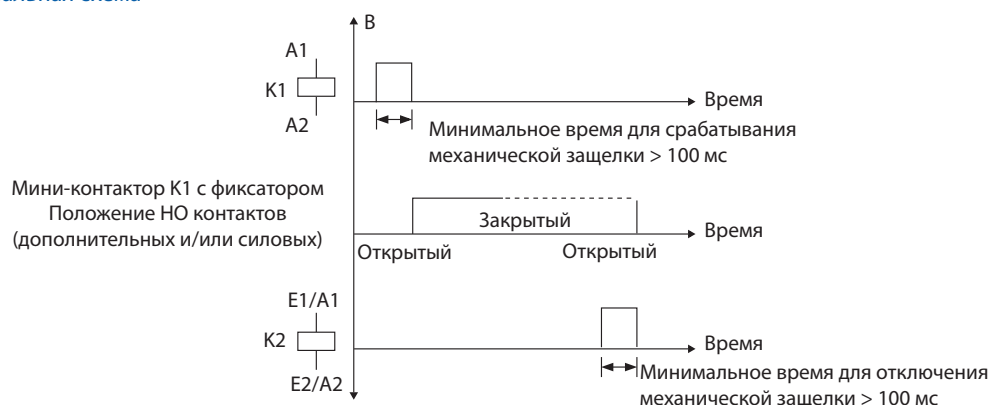

- После поступления минимального импульса в 100мс на катушку мини-контактора (K1), контакты K1 остаются замкнутыми благодаря срабатыванию RMC0;
 - Мини-контактор K1 вернется в нейтральное положение только после возбуждения катушки мини-контактора (K2) импульсом размыкания;
 - Механическая защелка всегда срабатывает только на мини-контакторе (K1).
- Примечание: Если после срабатывания функции "СБРОС" катушка мини-контактора (K2) остается возбужденной, защелка мини-контактора (K1) не активируется.

Мини-контакторы - Технические характеристики

Коммутационная износостойкость

AC-3 ($U_e \leq 440V AC$)

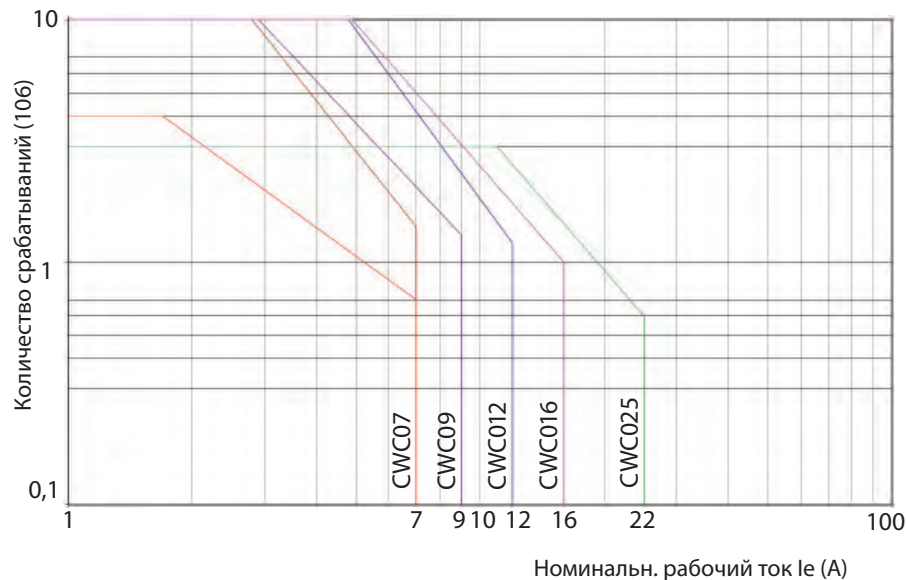

AC-4 ($U_e \leq 440V AC$)

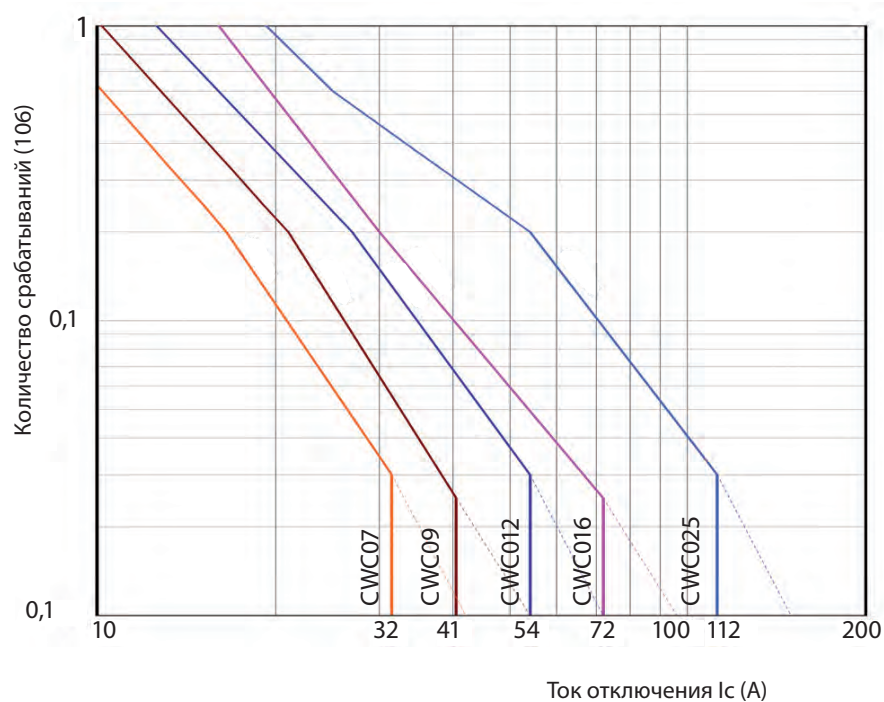

Мини-контакторы - Размеры (мм)

CWC07 - 16 и CWCA0 - (катушка перем. и DC) - Клемма с винтовым креплением

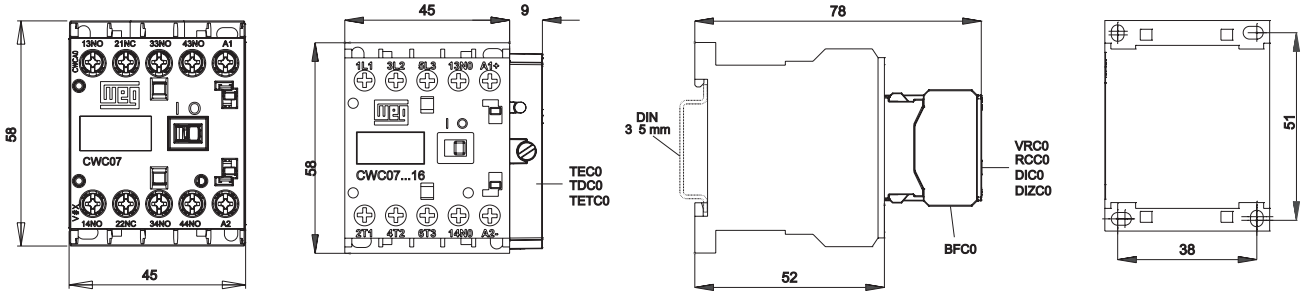

CWC07 до 16 и CWCA0 - (катушка перем. и DC) - Клемма с пружинным зажимом

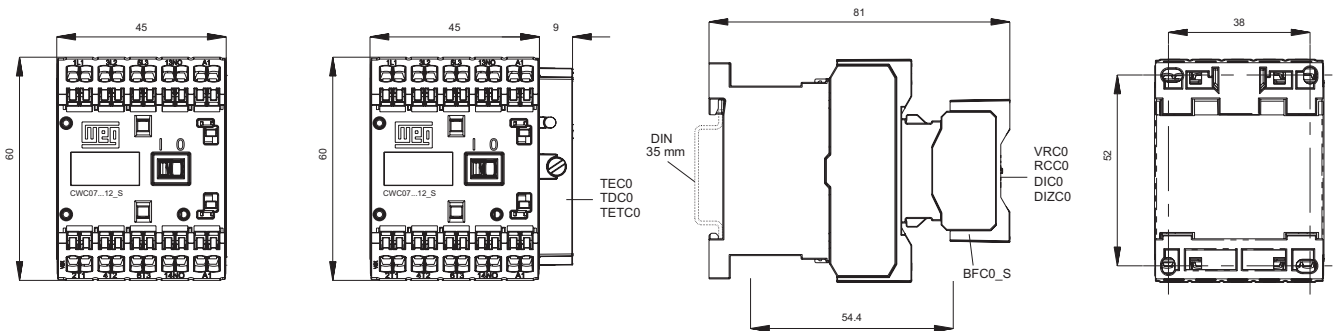

CWC107...16 или ECCO-R E CWCH07...16 - Клемма с винтовым креплением

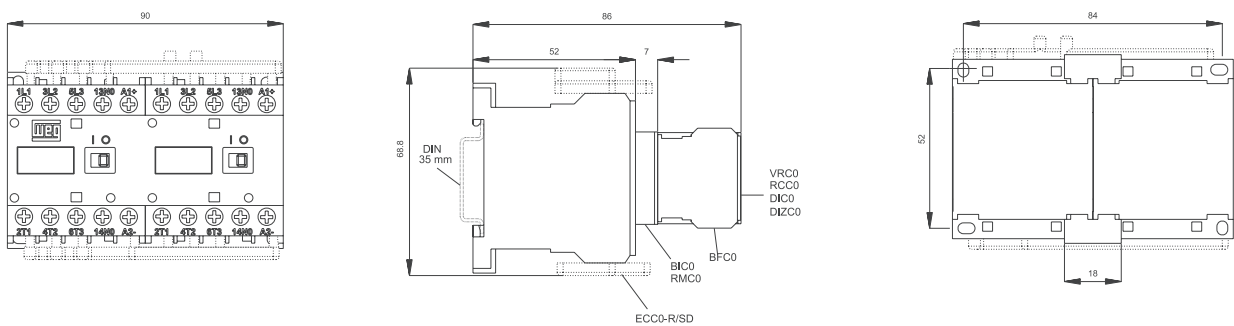

CWC107...16 + ECCO-R - Клемма с винтовым креплением

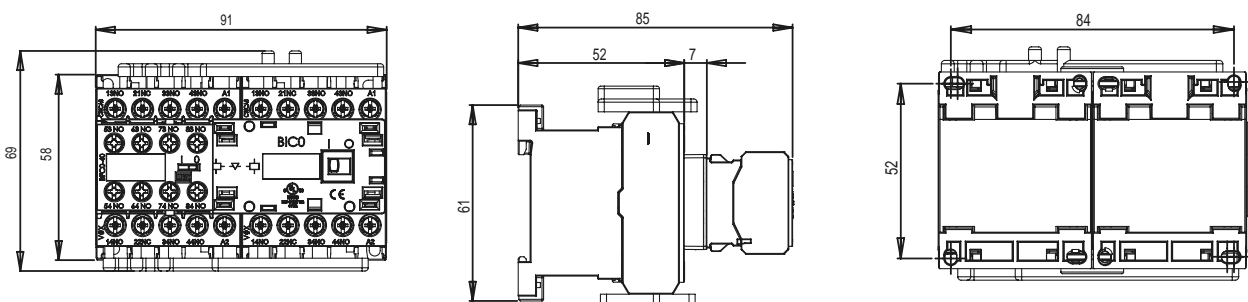

Мини-контакторы - Размеры (мм)

CWCI07...16 или CWCN07...16/CWCHA0 - Клемма с пружинным зажимом

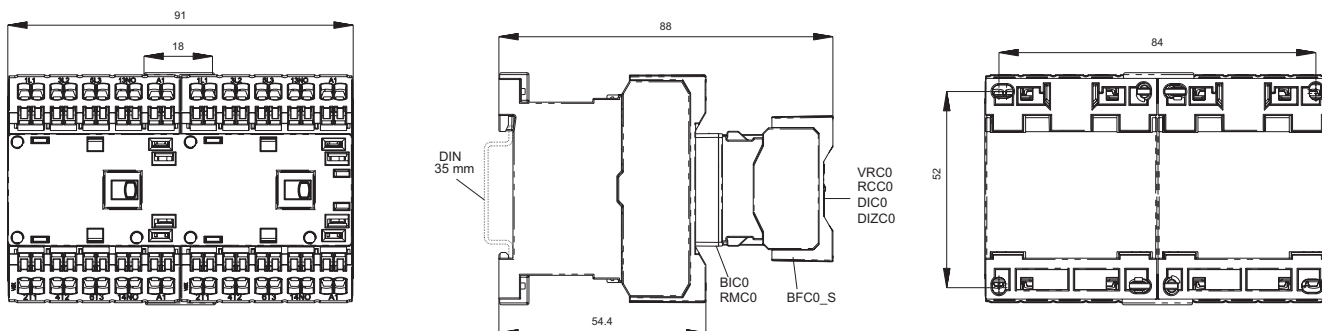

CWC07...16 I³

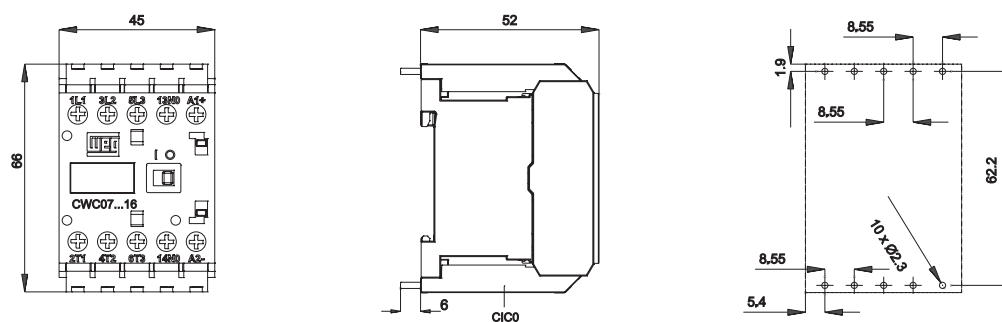

CWC025

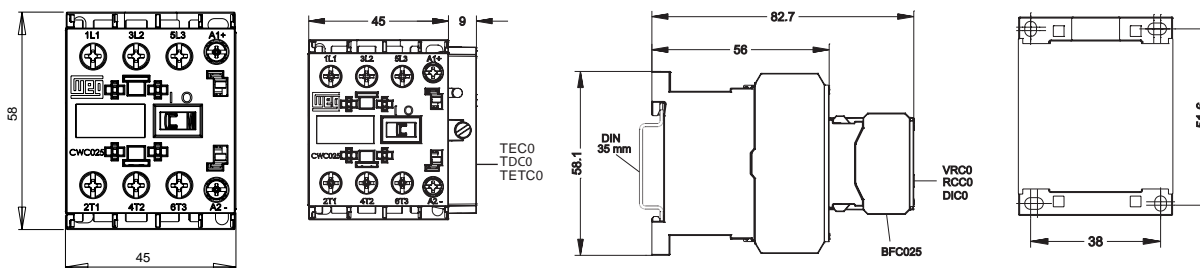

Положение установки всех мини-контакторов

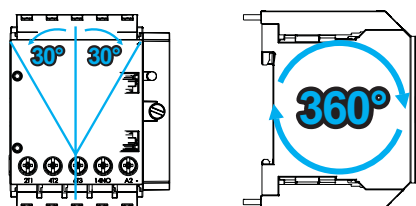

Контакторы

Линейка универсальных контакторов CWM разработана с учетом повышенных нагрузок в условиях промышленного применения и с учетом повышенных требований к надежности эксплуатации.

Имея полный модельный ряд контакторов с номинальной индуктивной нагрузкой до 800А или 440кВт при 380/400В, компания WEG имеет возможность подобрать контактор максимально отвечающий Вашим требованиям.

В контакторах CWM предусмотрена возможность полноценной оптимизации рабочего пространства панели, благодаря использованию всего нескольких типоразмеров компактных корпусов от 4 до 440кВт при 400/415В. Стандартные дополнительные принадлежности CWM позволяют сократить инвентарный запас. Например, блоки дополнительных контактов боковой установки являются идентичными в диапазоне от 9 до 300А (AC-3) при 440В.

Учитывая повышенную механическую и коммутационную износостойкость изделий, они способны обеспечить надежную коммутацию даже в самых тяжелых режимах эксплуатации. Вне зависимости от сложности решаемых задач, все контакторы WEG проходят испытания и получают одобрение на использование в условиях координации коротких замыканий типа "1" и типа "2".

Соответствие всех компонентов стандартам UL508 (США и Канада), IEC60947 и CE гарантирует получение допуска на применение изделий по всему миру.

Принятые в компании WEG производственные процессы, а также используемые комплектующие и материалы гарантируют высочайшее качество всех выпускаемых контакторов.

Таким образом, WEG предлагает надежные решения в сфере низковольтного оборудования для предприятий-сборщиков, производителей комплектного оборудования, дистрибьюторов и конечных пользователей электрических панелей управления.



Сертификаты



Контакторы



Трехполюсные CWM контакторы от 9 до 250А (AC-3) - Катушка AC

Номинал. раб. ток I_e AC-3 ($U_e \leq 440В$) А	Ток термич. стойкости $I_{th} = I_e$ AC-1 А	Максимальная расчетная рабочая мощность трехфазных двигателей 50/60 Гц ¹⁾						Доп. контактов на контактор		Блоки дополнительных контактов, поставляются отдельно		Номер по каталогу	Вес, кг
		220В 230В кВт / л.с.	380В кВт / л.с.	400В 415В кВт / л.с.	440В кВт / л.с.	500В кВт / л.с.	660В 690В кВт / л.с.	*3 *4 НО	*1 *2 НЗ	BCXMF10 НО	BCXMF01 НЗ		
9	25	2,2 / 3	4 / 5	4 / 5	4,5 / 6	4,5 / 6	5,5 / 7,5	1	0	встроен.	-	CWM9-10-30♦	0,360
								0	1	-	встроен.	CWM9-01-30♦	
								1	1	встроен.	1	CWM9-11-30♦	
12	25	3 / 4	5,5 / 7,5	5,5 / 7,5	5,5 / 7,5	5,5 / 7,5	7,5 / 10	2	2	1	2	CWM9-22-30♦	0,360
								1	0	встроен.	-	CWM12-10-30♦	
								0	1	-	встроен.	CWM12-01-30♦	
18	32	4,5 / 6	7,5 / 10	7,5 / 10	9,2 / 12,5	9,2 / 12,5	11 / 15	1	1	встроен.	1	CWM12-11-30♦	0,360
								2	2	1	2	CWM12-22-30♦	
								1	0	встроен.	-	CWM18-10-30♦	
25	45	5,5 / 7,5	11 / 15	11 / 15	11 / 15	11 / 15	11 / 15	0	1	-	встроен.	CWM18-01-30♦	0,390
								1	1	встроен.	1	CWM18-11-30♦	
								2	2	1	2	CWM18-22-30♦	
32	60	9,2 / 12,5	15 / 20	15 / 20	15 / 20	15 / 20	18,5 / 25	0	0	-	-	CWM25-00-30♦	0,620
								1	0	1	-	CWM25-10-30♦	
								0	1	-	1	CWM25-01-30♦	
40	60	11 / 15	18,5 / 25	18,5 / 25	22 / 30	22 / 30	22 / 30	1	1	1	1	CWM25-11-30♦	0,650
								2	2	2	2	CWM25-55-30♦	
								0	0	-	-	CWM32-00-30♦	
50	90	15 / 20	22 / 30	22 / 30	30 / 40	30 / 40	30 / 40	1	0	-	-	CWM32-10-30♦	1,205
								0	1	-	1	CWM32-01-30♦	
								1	1	1	1	CWM32-11-30♦	
65	110	18,5 / 25	30 / 40	30 / 40	37 / 50	37 / 50	37 / 50	2	2	2	2	CWM32-22-30♦	1,215
								0	0	-	-	CWM40-00-30♦	
								1	1	1	1	CWM40-11-30♦	
80	110	22 / 30	37 / 50	45 / 60	45 / 60	45 / 60	45 / 60	2	2	2	2	CWM40-22-30♦	1,220
								0	0	-	-	CWM50-00-30♦	
								1	1	1	1	CWM50-11-30♦	
95	140	22 / 30	45 / 60	55 / 75	55 / 75	55 / 75	55 / 75	2	2	2	2	CWM50-22-30♦	1,525
								0	0	-	-	CWM65-00-30♦	
								1	1	1	1	CWM65-11-30♦	
105	140	30 / 40	55 / 75	55 / 75	55 / 75	55 / 75	55 / 75	2	2	2	2	CWM65-22-30♦	1,505
								0	0	-	-	CWM80-00-30♦	
								1	1	1	1	CWM80-11-30♦	
112	180	30 / 40	55 / 75	55 / 75	55 / 75	55 / 75	75 / 100	2	2	-	-	CWM80-22-30♦	3,1
								0	0	-	-	CWM95-00-30♦	
								12	1	1	1	CWM95-11-30♦	
180	225	55 / 75	90 / 125	90 / 125	110 / 150	110 / 150	110 / 150	2	2	-	-	CWM95-22-30♦	51,0
								0	0	-	-	CWM105-00-30♦	
								1	1	1	1	CWM105-11-30♦	
250	350	75 / 100	132 / 175	132 / 175	150 / 200	160 / 220	160 / 220	2	2	-	-	CWM105-22-30♦	6,66
								0	0	-	-	CWM112-00-30♦	
								2	2	-	-	CWM112-22-30♦	

Для получения полного каталожного номера подставьте вместо символа "♦" соответствующий код напряжения обмотки ²⁾

Катушка AC – 50/60Гц											
Коды напряжения обмотки	D02	D07	D13	D23	D24	D25	D33	D34	D35	D36	D39
В AC – 50/60Гц	24	48	110	220	230	240	380	400	415	440	480

Примечания:

- 1) Характеристики указаны только для стандартных трехфазных, четырехполюсных двигателей WEG с частотой 50/60Гц. Указанные значения приведены только в качестве справочной информации и могут варьироваться в зависимости от количества полюсов и модели двигателя;
- 2) Другие величины напряжений также доступны;
- 3) Для выбора дополнительных принадлежностей см. стр. 41.

Контакты



Трехполюсные контакторы CWM от 9 до 105A (AC-3) - Катушка DC

Номин. раб. ток I_e AC-3 ($U_e \leq 440V$)	Ток термич. стойкости $I_{th} = I_e$ AC-1	Максимальная расчетная рабочая мощность трехфазных двигателей 50/60 Гц ¹⁾						Доп. контактов на контактор		Блоки дополнительных контактов, поставляются отдельно		Номер по каталогу	Вес, кг
		220В 230В	380В	400В 415В	440В	500В	660В 690В	3 4	1 2	BCXMF10	BCXMF01		
A	A	кВт / л.с.	кВт / л.с.	кВт / л.с.	кВт / л.с.	кВт / л.с.	кВт / л.с.	НО	НЗ	НО	НЗ		
9	25	2,2 / 3	4 / 5	4 / 5	4,5 / 6	4,5 / 6	5,5 / 7,5	1	0	встроен.	-	CWM9-10-30♦	0,520
								0	1	-	встроен.	CWM9-01-30♦	
								1	1	встроен.	1	CWM9-11-30♦	
								2	2	1	2	CWM9-22-30♦	
12	25	3 / 4	5,5 / 7,5	5,5 / 7,5	5,5 / 7,5	5,5 / 7,5	7,5 / 10	1	0	встроен.	-	CWM12-10-30♦	0,520
								0	1	-	встроен.	CWM12-01-30♦	
								1	1	встроен.	1	CWM12-11-30♦	
								2	2	1	2	CWM12-22-30♦	
18	32	4,5 / 6	7,5 / 10	7,5 / 10	9,2 / 12,5	9,2 / 12,5	11 / 15	1	0	встроен.	-	CWM18-10-30♦	0,520
								0	1	-	встроен.	CWM18-01-30♦	
								1	1	встроен.	1	CWM18-11-30♦	
								2	2	1	2	CWM18-22-30♦	
25	45	5,5 / 7,5	11 / 15	11 / 15	11 / 15	11 / 15	11 / 15	0	0	-	-	CWM25-00-30♦	0,520
								1	0	1	-	CWM25-10-30♦	
								0	1	-	1	CWM25-01-30♦	
								1	1	1	1	CWM25-11-30♦	
								2	2	2	2	CWM25-22-30♦	
32	60	9,2 / 12,5	15 / 20	15 / 20	15 / 20	15 / 20	18,5 / 25	0	0	-	-	CWM32-00-30♦	0,640
								1	0	1	-	CWM32-10-30♦	
								0	1	-	1	CWM32-01-30♦	
								1	1	1	1	CWM32-11-30♦	
								2	2	2	2	CWM32-22-30♦	
40	60	11 / 15	18,5 / 25	18,5 / 25	22 / 30	22 / 30	22 / 30	0	0	-	-	CWM40-00-30♦	0,640
								1	1	1	1	CWM40-11-30♦	
								2	2	2	2	CWM40-22-30♦	
50	90	15 / 20	22 / 30	22 / 30	30 / 40	30 / 40	30 / 40	0	0	-	-	CWM50-00-30♦	1,463
								1	1	1	1	CWM50-11-30♦	
								2	2	2	2	CWM50-22-30♦	
65	110	18,5 / 25	30 / 40	30 / 40	37 / 50	37 / 50	37 / 50	0	0	-	-	CWM65-00-30♦	1,463
								1	1	1	1	CWM65-11-30♦	
								2	2	2	2	CWM65-22-30♦	
80	110	22 / 30	37 / 50	45 / 60	45 / 60	45 / 60	45 / 60	0	0	-	-	CWM80-00-30♦	1,463
								1	1	1	1	CWM80-11-30♦	
								2	2	2	2	CWM80-22-30♦	
95	140	22 / 30	45 / 60	55 / 75	55 / 75	55 / 75	55 / 75	0	0	-	-	CWM95-00-30♦	1,463
								12	1	1	1	CWM95-11-30♦	
								2	2	2	2	CWM95-22-30♦	
105	140	30 / 40	55 / 75	55 / 75	55 / 75	55 / 75	55 / 75	0	0	-	-	CWM105-00-30♦	1,463
								1	1	1	1	CWM105-11-30♦	
								2	2	2	2	CWM105-22-30♦	

Для получения полного каталожного номера подставьте вместо символа " " соответствующий код напряжения обмотки ²⁾

Коды напряжения обмотки (CWM9...25)	C02	C03	C07	C09	C12	C15
B DC	12	24	48	60	110	220

Коды напряжения обмотки (CWM32...105)	C34	C37	C40	C44
B DC	24-28	42-50	110-130	208-240

Примечания:

- 1) Характеристики указаны только для стандартных трехфазных, четырехполюсных двигателей WEG с частотой 50/60Гц. Указанные значения приведены только в качестве справочной информации и могут варьироваться в зависимости от количества полюсов и модели двигателя;
- 2) Другие величины напряжений также доступны;
- 3) Контактoram CWM32-105 с катушками DC не требуются блоки ограничителей перенапряжения;
- 4) Для выбора дополнительных принадлежностей см. стр. 41.

Контакторы



Трехполюсные контакторы CWM от 112 до 300A (AC-3) - Электронный модуль (AC/DC)

Номинал. раб. ток I _e AC-3 (U _e ≤ 440В) А	Ток термич. стойкости I _{th} = I _e AC-1 А	Максимальная расчетная рабочая мощность трехфазных двигателей 50/60 Гц ¹⁾						Доп. контактов на контактор		Блоки дополнительных контактов BCXML 1НО+1НЗ	Номер по каталогу	Вес, кг
		220В 230В	380В	400 В 415В	440 В	500 В	690 В	3 4	1 2			
		кВт / л.с.	кВт / л.с.	кВт / л.с.	кВт / л.с.	кВт / л.с.	кВт / л.с.	НО	НЗ			
112	180	30 / 40	55 / 75	55 / 75	55 / 75	55 / 75	75 / 100	2	2	2	CWM112-22-30♦	3,12
150	225	45 / 60	75 / 100	75 / 100	90 / 125	90 / 125	110 / 150	2	2	2	CWM150-22-30♦	3,20
180	225	50 / 75	90 / 125	90 / 125	110 / 150	110 / 150	110 / 150	2	2	2	CWM180-22-30♦	5,01
250	350	75 / 100	132 / 175	132 / 175	150 / 200	160 / 220	160 / 200	2	2	2	CWM250-22-30♦	6,86
300	410	90 / 125	150 / 200	160 / 220	185 / 250	200 / 270	200 / 270	2	2	2	CWM300-22-30♦	6,73

Для получения полного каталожного номера подставьте вместо символа " " соответствующий код напряжения обмотки²⁾

Коды напряжения обмотки	E02	E06	E07	E10	E13	E16	E21
50/60Гц / DC *	24-28В	42-50В	60-72В	110-130В	208-250В	360-415В	430-500В

* Ограничитель перенапряжения уже встроено



Трехполюсные контакторы CWME от 400 до 800A (AC-3) - Электронный модуль (AC/DC)

Номинал. раб. ток I _e AC-3 (U _e ≤ 440В) А	Ток термич. стойкости I _{th} = I _e AC-1 А	Максимальная расчетная рабочая мощность трехфазных двигателей 50/60 Гц ¹⁾						Доп. контактов на контактор		Блоки дополнительных контактов BCXML 1НО+1НЗ	Номер по каталогу	Вес, кг
		220 В 230В	380В	400 В 415В	440 В	500 В	690 В	3 4	1 2			
		кВт / л.с.	кВт / л.с.	кВт / л.с.	кВт / л.с.	кВт / л.с.	кВт / л.с.	НО	НЗ			
400	450	125 / 150	220 / 300	220 / 300	220 / 300	220 / 300	250 / 330	2	2	2	CWME400-22 ♦	10
630	660	190 / 250	330 / 450	330 / 450	330 / 450	330 / 450	330 / 450	2	2	2	CWME630-22 ♦	23,2
800	900	220 / 300	440 / 600	440 / 600	440 / 600	500 / 700	500 / 700	2	2	2	CWME800-22 ♦	23,3

Для получения полного каталожного номера подставьте вместо символа " " соответствующий код напряжения обмотки²⁾

Коды напряжения обмотки (CWME400)	E36	D80	D81	D82
50/60Гц / DC *	100-240В AC / 100-220В DC	-	-	-
50/60Гц *	-	265-347В	380-450В	440-575В

Коды напряжения обмотки (CWME630/800)	E35	E39	D80	D81	D82
50/60Гц / DC *	100-127В AC / 100-110В DC	200-240В AC / 200-220В DC	-	-	-
50/60Гц *	-	-	265-347В	380-450В	440-575В

* Ограничитель перенапряжения уже встроено

Примечания:

- 1) Характеристики указаны только для стандартных трехфазных, четырехполюсных двигателей WEG с частотой 50/60Гц. Указанные значения приведены только в качестве справочной информации и могут варьироваться в зависимости от количества полюсов и модели двигателя;
- 2) Другие величины напряжений также доступны;

Контакторы



Контакторы CWMC для коммутации конденсаторов (AC-6b)

Катушка AC		CWMC18	CWMC25	CWMC32	CWMC50	CWMC65
Реактивная мощность AC-6b при 55°C	220 - 230 В	8	11	15	25	30
	380 - 415 В	15	20	25	40	50
	440 В	16	23	30	45	60
	480 В	17	25	33	50	65
	660 - 690 В	25	34	45	65	87
AC-6b ток (I_n) (55°C)	кВАр	21	30	40	60	77
Тепловой ток (I_{th}) (55°C)		32	45	60	90	110
AC-6b ток (I_n) (70°C)		15	22	34	50	62
Макс. класс предохран. (gL/gG)		35	50	63	100	125
Сечение кабеля		мм ²	6	2 x 10	16 + 16	35 + 35
	AWG	10	2 x 7	6 + 6	2 + 2	2 + 2
Момент затяжки	Нм	1...1,7	1,6 ... 3	2,5 ... 4	4 ... 6	4 ... 6
Макс. срабатываний в час	срабат./час	120				
Макс. кол. доп. контактов		1	1	3	5	
Коммутационная износостойкость	10 ³ срабат.	100	100	100	100	100
Размеры (ш/в/г)	мм	45/129/113	45/116/114	55/127/125	66/145/185	66/145/185
Потребление катушки (AC)	ВА	75/9,3		123/12,5	308/25	308/25
Срабатывания/Замыкания						
Вес	кг	0,619		0,670	1,370	1,389

- Один дополнительный контакт НО установлен в контакторах CWMC;

- Примеры каталожных номеров: - CWMC25-10-30 ; - CWMC32-10-30 ; - CWMC50-10-30 ; - CWMC-65-10-30 .

Схема

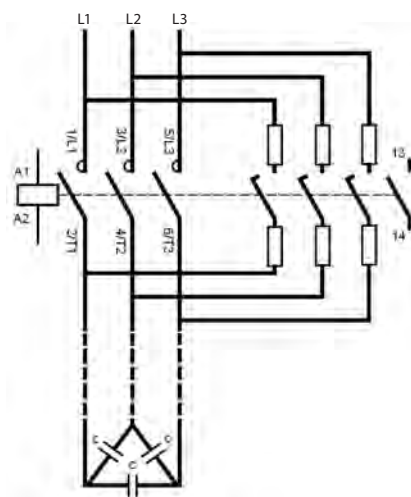

Для получения полного каталожного номера подставьте вместо символа " " соответствующий код напряжения обмотки ¹⁾

Коды напряжения обмотки	X06	X18	X32	X37	X42	X47	X50	X56
50 Гц	24В	110В	220В	230-240В	380В	400-415В	440В	500В
Коды напряжения обмотки	X04	X15	X26	X28	X30	X41	X42	X47
60 Гц	24В	110В	220В	230В	240В	380В	440В	480В

Примечание: 1) Другие величины напряжений также доступны по запросу.

Контакторы

Четырехполюсные контакторы CWM от 25 до 32 А (AC-1)

$I_e = I_{th}$ $(U_e \leq 690V)$ $\theta \leq 55^\circ C$ AC-1 A	Количество полюсов		Номер по каталогу	Вес, кг
25	2	2	CWM9-00-22 ♦	0,360
	4	-	CWM9-00-40 ♦	
25	2	2	CWM12-00-22 ♦	0,360
	4	-	CWM12-00-40 ♦	
32	2	2	CWM18-00-22 ♦	0,360
	4	-	CWM18-00-40 ♦	



Для получения полного каталожного номера подставьте вместо символа " " соответствующий код напряжения обмотки ¹⁾













Катушка AC – 50/60Гц											
Применяется в моделях CWC07...CWC025											
Коды напряжения обмотки	D02	D07	D13	D23	D24	D25	D33	D34	D35	D36	D39
В AC – 50/60Гц	24	48	110	220	230	240	380	400	415	440	480

Примечание: 1) Другие величины напряжений также доступны по запросу.

Контакторы - Дополнительные принадлежности

Блоки дополнительных контактов для CWM9 - CWME800

- 9 Маркировка зажимов в соответствии с EN 50 005 и EN 50 012
- 9 Положительные ведомые контакты в соответствии с IEC/EN 60947-4-1 и IEC/EN60947-5-1

Иллюстрация	Применяется с моделями	Макс. кол. контактов/контактор	Доп. контакты		Маркировка зажимов	Номер по каталогу	Вес, кг
			НО	НЗ			
	CWM9...105	4 / CWM9...25	1	0		BCXMF10	0,015
			0	1		BCXMF01	
			1 ¹⁾	0		BCXMF10	
			0	1 ²⁾		BCXMF01	
	CWM9...300	8 / CWM50...105	2	0		BCXML20	0,050
			1	1		BCXML11	
			2	0		BCXMRL20 ³⁾	
			1	1		BCXMRL11 ³⁾	
	CWME400...800	8 / CWME400...800	1	1		BCXML11 CWME800	0,045
						BCXML11 CWME800 ³⁾	

Механическая блокировка для контакторов⁵⁾

Иллюстрация	Применяется с моделями	Номер по каталогу	Вес, кг
	CWM9...CWM105	BLIM9-105	0,050
		BLIM.02 ⁴⁾	
	CWM112...CWM300	BLIM112-300	0,150
	CWME400	BLIM CWME400	0,100
	CWME630...800 - 3 полюса	BLIM CWME800	15,0
	CWME630...800 - 4 полюса	BLIM CWME800-4P	16,0

- Примечания: 1) Контакт мгновенного действия;
 2) Контакт с временной задержкой;
 3) Для комбинации более чем 2 дополнительных контактов боковой установки;
 4) Эта дополнительная принадлежность предусматривает использование механической и электрической блокировки;
 5) Может использоваться только с 2 контакторами в одинаковом корпусе.

Для получения полного каталожного номера подставьте вместо символа " " соответствующий код напряжения обмотки²⁾

Коды напряжения обмотки (CWME400)	E36	D80	D81	D82
50/60Гц / DC *	100-240В AC / 100-220В DC	-	-	-
50/60Гц *	-	265-347В	380-450В	440-575В

Коды напряжения обмотки (CWME630/800)	E35	E39	D80	D81	D82
50/60Гц / DC *	100-127В AC / 100-110В DC	200-240В AC / 200-220В DC	-	-	-
50/60Гц *	-	-	265-347В	380-450В	440-575В

* Ограничитель перенапряжения уже встроен

Контактыры - Дополнительные принадлежности

Запасные катушки

Иллюстрация	Описание	Применяется с моделями	Номер по каталогу	Вес, кг
	Катушка AC	CWM9...25. CWMC25	BCA4-25♦	0,065
		CWM32...40. CWMC32	BCA4-40♦	0,110
		CWM50...105. CWMC50...65	BCA-105♦	0,140
		CWM112	BCA-112♦	0,235
		CWM180	BCA-180♦	0,400
	CWM250	BCA-250♦	0,675	
	Катушка DC	CWM9...25	BCC-25♦	0,120
		CWM32...40	BECC4-40♦	0,180
		CWM50...105	BECC-105♦	0,220
	Катушки на 2 напряжения AC/DC (контактыры с электронным модулем)	CWM112...150	BCE-150♦	0,235
		CWM180	BCE-215♦	0,400
		CWM250...300	BCE-300♦	0,675
CWME400		BCE400♦	1	
CWME630...800	BCE800♦			

Переменный модуль

Иллюстрация	Тип управления	Применяется с моделями	Номер по каталогу	Вес, кг
	AC/DC	CWM112...300	ME-300♦*	0,140

* Код напряжения обмотки должен совпадать с кодом напряжения обмотки выбранной модели

Для получения полного каталожного номера подставьте вместо символа " " соответствующий код напряжения обмотки ¹⁾

Контактыры CWM9...300

Коды напряжения обмотки (CWM9...250 и CWMC25...65)	D02	D07	D13	D24	D25	D34	D35
50/60Гц	24B	48B	110B	230B	240B	400B	415B

Коды напряжения обмотки (CWM9...25)	C02	C03	C07	C09	C12	C15
B DC	12	24	48	60	110	220

Коды напряжения обмотки (CWM32...105)	C34	C37	C40	C44
B DC	24-28B	42-50B	110-130B	208-240B

Коды напряжения обмотки (CWM112...300)	E02	E06	E07	E10	E13	E16	E21
50/60Гц / DC *	24-28B	42-50B	60-72B	110-130B	208-250B	360-415B	430-500B

* Ограничитель перенапряжения уже встроено

Контактыры CWMC25...65

Коды напряжения обмотки	X06	X18	X32	X37	X42	X47	X50	X56
50 Гц	24B	110B	220B	230-240B	380B	400-415B	440B	500B
Коды напряжения обмотки	X04	X15	X26	X28	X30	X41	X42	X47
60 Гц	24B	110B	220B	230B	240B	380B	440B	480B

Контактыры CWME400...800

Коды напряжения обмотки (CWME400)	E36	D80	D81	D82
50/60Гц / DC *	100-240B AC / 100-220B DC	-	-	-
50/60Гц *	-	265-347B	380-450B	440-575B

Коды напряжения обмотки (CWME630/800)	E35	E39	D80	D81	D82
50/60Гц / DC *	100-127B AC / 100-110B DC	200-240B AC / 200-220B DC	-	-	-
50/60Гц *	-	-	265-347B	380-450B	440-575B

* Ограничитель перенапряжения уже встроено

Примечание: 1) Другие величины напряжений также доступны по запросу.

Контакторы - Дополнительные принадлежности

Ограничитель перенапряжения

Подсоединяется напрямую к клеммам катушки A1 - A2

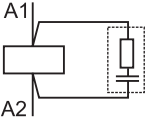
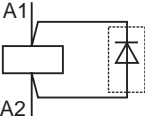
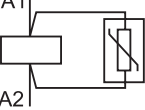
Иллюстрация	Применяется с моделями	Напряжение	Принципиальная схема	Номер по каталогу	Вес, кг
	CWM9...40	24 - 48 В 50/60Гц		BAMRC4 D53	0,014
		50 - 127 В 50/60Гц		BAMRC5 D55	
		130 - 250 В 50/60Гц		BAMRC6 D63	
	CWM50...105	24 - 48 В 50/60Гц		BAMRC7 D53	
		50 - 127 В 50/60Гц		BAMRC8 D55	
		130 - 250 В 50/60Гц		BAMRC9 D63	
	CWM112...250	24 - 48 В 50/60Гц		BAMRC13 D53	
		50 - 250 В 50/60Гц		BAMRC14 D56	
	CWM9...25	12 - 600 В DC			
	CWM9...105	270 - 380 В 50/60Гц		BAMB1 D68	
		400 - 510 В 50/60Гц		BAMB2 D73	
	CWM112...250	270 - 380 В 50/60Гц		BAMB3 D68	
400 - 510 В 50/60Гц		BAMB4 D73			

Крышка зажимов

Защита от прикосновения согласно регулирующим правилам установки

Иллюстрация	Применяется с моделями	Описание	Номер по каталогу	Вес, кг
	CWME400...800	1 комплект из 2 принадлежностей	BMP CWME400	0,120
			BMP CWME800	0,280

Терминал для подключения кабеля

Иллюстрация	Применяется с моделями	Описание	Номер по каталогу	Вес, кг
	CWME400	1 комплект из 3 принадлежностей	BMJ CWME400	0,495
	CWME630...800	1 комплект из 3 принадлежностей	BMJ CWME400	1,0

Контакторы - Дополнительные принадлежности

Реверсивные соединительные комплекты

Номинальный рабочий ток I _e AC - 3 (U _e ≤ 440В) А	Макс. расчетная рабочая мощность трехфазных двигателей 50/60 Гц			Контакторы K1 = K2	Номер по каталогу	Вес, кг
	220-230В кВт/л.с.	400-415В кВт/л.с.	660-690В кВт/л.с.			
9	2,2 / 3	4 / 5	5,5 / 7,5	CWM9	EC-R-7,5	0,033
12	3 / 4	5,5 / 7,5	7,5 / 10	CWM12		
18	4,5 / 6	7,5 / 10	11 / 15	CWM18		
25	5,5 / 7,5	11 / 15	11 / 15	CWM25	EC-RC-11	0,5
32	9,2 / 12,5	15 / 20	18,5 / 25	CWM32	EC-RC-18,5	
40	11 / 15	18,5 / 25	22 / 30	CWM40		
50	15 / 20	22 / 30	30 / 40	CWM50	EC-RC-37	
65	18,5 / 25	30 / 40	37 / 50	CWM65		
80	22 / 30	45 / 60	45 / 60	CWM80		

Соединительные комплекты звезда-треугольник

Номинальный рабочий ток I _e AC - 3 (U _e ≤ 440В) А	Макс. расчетная рабочая мощность трехфазных двигателей 50/60 Гц			Контакторы		Номер по каталогу	Вес, кг
	220-230В кВт/л.с.	400-415В кВт/л.с.	660-690В кВт/л.с.	K1 = K2	K3		
25	5,5 / 7,5	11 / 15	18,5 / 25	CWM18	CWM9	EC-SD-15	0,051
32	7,5 / 10	15 / 20	18,5 / 25	CWM18	CWM12	EC-SD-22	
40	7,5 / 10	18,5 / 25	22 / 30	CWM25	CWM18		
50	11 / 15	22 / 30	22 / 30	CWM25	CWM18		
54	15 / 20	22 / 30	30 / 40	CWM32	CWM18	EC-SD-25	0,5
60	15 / 20	30 / 40	37 / 50	CWM40	CWM25	EC-SD-30	
80	18,5 / 25	37 / 50	45 / 60	CWM50	CWM25	EC-SD-37	
85	22 / 30	45 / 60	55 / 75	CWM50	CWM32	EC-SD-55	
105	30 / 40	55 / 75	55 / 75	CWM65	CWM40		
138	37 / 50	75 / 100	75 / 100	CWM80	CWM50	EC-SD-75	
140	37 / 50	75 / 100	90 / 125	CWM95	CWM50	EC-SD-90	
175	45 / 60	90 / 125	110 / 150	CWM105	CWM65		

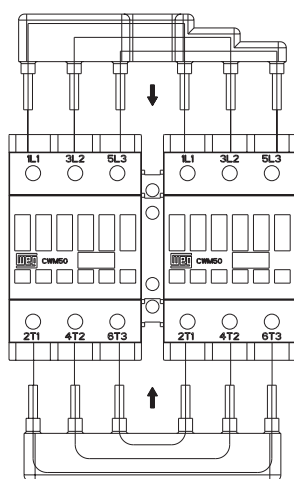

Соединительный комплект для реверсивных пускателей

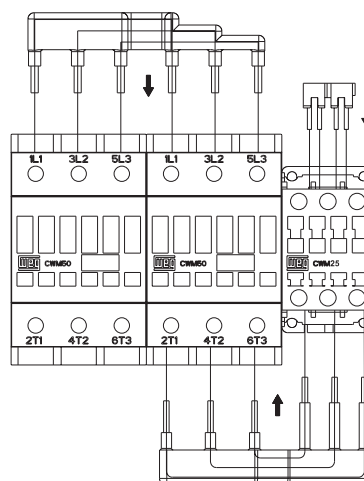

Соединительный комплект для пускателей звезда-треугольник

Контакты - Reversing Starters

Дополнительные принадлежности для реверсивных пускателей

Макс. расчетная рабочая мощность трехфазных двигателей 50/60 Гц				Дополнительные принадлежности для реверсивных пускателей				Механическая блокировка	Соединит. комплект
220-230 В кВт / л.с.	400-415 В кВт / л.с.	500 В кВт / л.с.	660-690 В кВт / л.с.	Контактор K1	Контактор K2	Зпасные дополнительные контакты			
				Тип	Тип	K1	K2		
2,2 / 3	4 / 5	4,5 / 6	5,5 / 7,5	CWM9-11	CWM9-11	-	-	BLIM9-105	EC-5D
3 / 4	5,5 / 7,5	5,5 / 7,5	7,5 / 10	CWM12-11	CWM12-11	-	-		
4,5 / 6	7,5 / 10	9,2 / 12,5	11 / 15	CWM18-11	CWM18-11	-	-		
5,5 / 7,5	11 / 15	11 / 15	11 / 15	CWM25-11	CWM25-11	-	-		
9,2 / 12,5	15 / 20	15 / 20	18,5 / 25	CWM32-11	CWM32-11	-	-		
11 / 15	18,5 / 25	22 / 30	22 / 30	CWM40-11	CWM40-11	-	-		
15 / 20	22 / 30	30 / 40	30 / 40	CWM50-11	CWM50-11	-	-		
18,5 / 25	30 / 40	37 / 50	37 / 50	CWM65-11	CWM65-11	-	-		
22 / 30	45 / 60	45 / 60	45 / 60	CWM80-11	CWM80-11	-	-		
22 / 30	55 / 75	55 / 75	55 / 75	CWM95-11	CWM95-11	-	-		
30 / 40	55 / 75	55 / 75	55 / 75	CWM105-11	CWM105-11	-	-	BLIM112-300	-
30 / 40	55 / 75	55 / 75	75 / 100	CWM112-22	CWM112-22	1HO/1H3	1HO/1H3		
45 / 60	75 / 100	90 / 125	110 / 150	CWM150-22	CWM150-22	1HO/1H3	1HO/1H3		
55 / 75	90 / 125	110 / 150	110 / 150	CWM180-22	CWM180-22	1HO/1H3	1HO/1H3		
75 / 100	132 / 175	160 / 220	160 / 220	CWM250-22	CWM250-22	1HO/1H3	1HO/1H3		
90 / 125	160 / 220	200 / 270	200 / 270	CWM300-22	CWM300-22	1HO/1H3	1HO/1H3		

Реверсивные пускатели

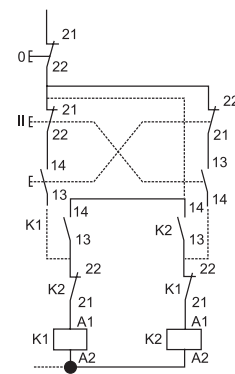
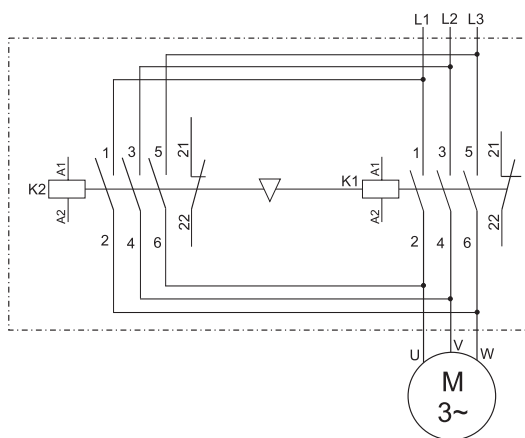
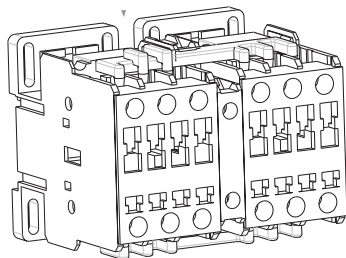

Контакторы - Пускатели звезда-треугольник

Дополнительные принадлежности для пускателей звезда-треугольник

Максимальная расчетная рабочая мощность трехфазных двигателей 50/60 Гц				Дополнительные принадлежности для пускателей звезда-треугольник							
220-230 В кВт/л.с.	400-415 В кВт/л.с.	500 В кВт/л.с.	660-690 В кВт/л.с.	Главный контактор K1	Контактор "треугольник" K2	Контактор "звезда" K3	Таймер	Зapasные дополнительные контакты			Соединит. комплект
				Тип	Тип	Тип		K1	K2	K3	
5,5 / 7,5	11 / 15	15 / 20	18,5 / 25	CWM18-10 + BCXMF10	CWM18-11	CWM9-11	RTW-ET...	-	-	-	EC-SD...
7,5 / 10	15 / 20	15 / 20	18,5 / 25	CWM18-10 + BCXMF10	CWM18-11	CWM12-11		-	-	-	
7,5 / 10	18,5 / 25	22 / 30	22 / 30	CWM25-00 + 2 x BCXMF10	CWM25-11	CWM18-11		-	-	-	
11 / 15	22 / 30	22 / 30	22 / 30	CWM25-00 + 2 x BCXMF10	CWM25-11	CWM18-11		-	-	-	
15 / 20	30 / 40	37 / 50	37 / 50	CWM40-00 + 2 x BCXMF10	CWM40-11	CWM25-11		-	-	-	
18,5 / 25	37 / 50	37 / 50	45 / 60	CWM50-00 + 2 x BCXMF10	CWM50-11	CWM25-11		-	-	-	
22 / 30	45 / 60	45 / 60	55 / 75	CWM50-00 + 2 x BCXMF10	CWM50-11	CWM32-11		-	-	-	
30 / 40	55 / 75	55 / 75	55 / 75	CWM65-00 + 2 x BCXMF10	CWM65-11	CWM40-11		-	-	-	
37 / 50	75 / 100	75 / 100	90 / 125	CWM95-00 + 2 x BCXMF10	CWM95-11	CWM50-11		-	-	-	
45 / 60	90 / 125	110 / 150	110 / 150	CWM105-00 + 2 x BCXMF10	CWM105-11	CWM65-11		-	-	-	
55 / 75	110 / 150	110 / 150	132 / 175	CWM150-22	CWM150-22	CWM65-11		2H3	1HO/H3	-	
75 / 100	132 / 175	132 / 175	132 / 175	CWM180-22	CWM180-22	CWM80-11		2H3	1HO/H3	-	
90 / 125	160 / 220	160 / 220	200 / 300	CWM250-22	CWM250-22	CWM105-11		2H3	1HO/H3	-	
110 / 150	200 / 270	250 / 330	-	CWM300-22	CWM300-22	CWM150-22		2H3	1HO/H3	1HO/H3	

Пускатели звезда-треугольник

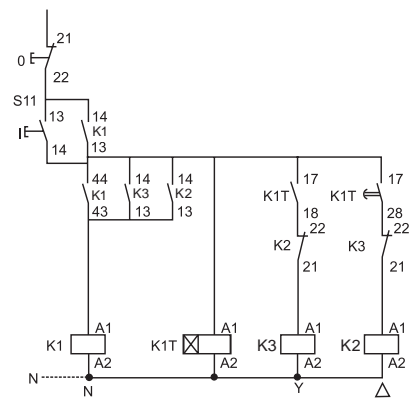
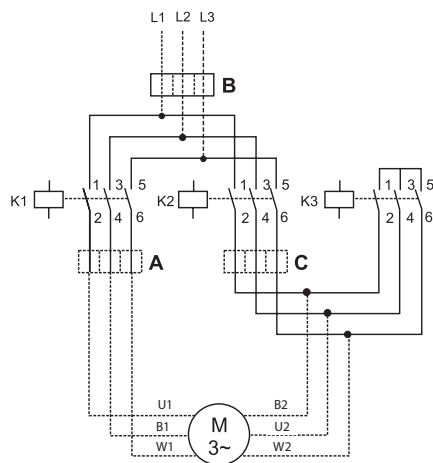
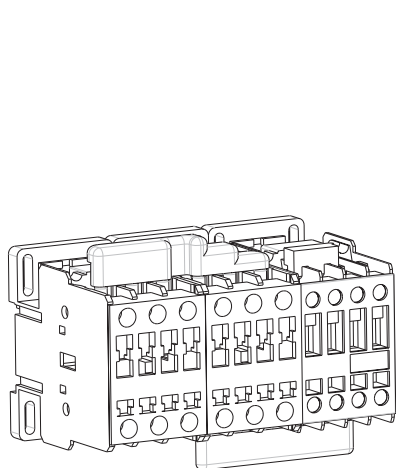

- A: 0,58 x I_r, Защита двигателя в положении "звезда" и "треугольник"
- B: 1 x I_r, Только частичная защита двигателя в положении звезда
- C: 0,58 x I_r, Защита двигателя в положении звезда отсутствует

Контакторы - Технические характеристики

Номер по каталогу CWM	9	12	18	25	32	40	50	65	80	95	105	112	150	180	250	300
Стандарты	IEC/EN 60 947. DIN VDE 0660. UL. CSA											IEC/EN 60 947. DIN VDE 0660				
Номинальное напряжение изоляции U_i IEC/EN 60 947. DIN VDE 0660 UL. CSA	1000 В 600 В															
Макс. допустимое импульсн. напряжение U_{imp}	6кВ						8кВ									
Номинальная эксплуатационная частота	25 - 400 Гц															
Степень защиты	Защита от прямого контакта при работе с перпендикулярным тестовым пальцем (IEC 536)															
Силовые цепи	IP20			IP10						IP00						
Цепи управления и доп. контакты	IP20															
Температура окружающей среды																
Рабочая температура	-25°C to +55°C															
Температура хранения	-55°C to +80°C															
Высота																
Нормальные значения	до 3000 м															
90% I_e / 80% U_e	3000 - 4000 м															
80% I_e / 75% U_e	4000 - 5000 м															
Категория перенапряжения / Степень загрязнения	III / 3															
Климатическая устойчивость	Acc. IEC 60680-2															
Количество полюсов силовых цепей	3															
Номинальное рабочее напряжение U_e	690 В						1000 В									
Механическая износостойкость 10^6 срабат.	10															
Коммутац. износостойкость (AC - 3) 10^6 срабат.	1,6	1,8	1,2			1,1			1,0							
Монтаж	Винты или 35мм рейка (DIN EN50022)											Винт				

Цепь управления

Номер по каталогу CWM	9	12	18	25	32	40	50	65	80	95	105	112	150	180	250	300		
Номинальное напряжение изоляции U_i	IEC	1000 В																
	UL, CSA	600В																
Станд. напр. (Станд. катушка) U_s 50/60Гц	12...660В											12...550В	-	24...690		-		
Станд. напр. (Электрон. модуль) U_s 50/60Гц	-											24...500В						
Станд. напр. U_s DC	12...440В			24...240В													24...500В	
Время срабатывания ¹⁾	Вкл./Выкл. (AC) мс	8...20 / 6...13			10...19 / 5...25			15...30 / 9...15			60...70 / 13...17							
	Вкл./Выкл. (DC) мс	35...45 / 7...12			50...60 / 55...60			60...70 / 13...17			60...70 / 15...25							
Потребляемая мощность катушки AC 50/60 Гц ¹⁾																		
Срабатывание	(ВА)	69,5			98			255			213		214		229			
	cos	0,85			0,69			0,32			0,71		0,68		0,73			
Замыкание	(ВА)	4...7,2			6,6...12,3			13,1...19,1			14,8		14,1		14,1			
	cos	0,28			0,34			0,54			0,26		0,27		0,26			
Потребляемая мощность катушки - катушки DC ¹⁾																		
Срабатывание (W)	3,8...7,5			240			340			166		154		171				
Замыкание (W)	3,8...7,5			6			6,5			2,4		2,4		2,5				
Количество клемм	Катушка AC	4			4			3			2							
	Катушка DC	3			4			3			2							
Эксплуатац. ограничения катушки 50/60Гц ¹⁾																		
Двухчастотные катушки ¹⁾	Срабатывание	0,5...0,8			0,5...0,8			0,5...0,8			0,7...0,85		0,7...0,85		0,7...0,85			
	Замыкание	0,2...0,6			0,2...0,6			0,25...0,6			0,4...0,6		0,4...0,6		0,4...0,6			

Примечания:

1) Значения указаны для контакторов моделей CWM112...300 с электронным модулем. Для контакторов со стандартной катушкой предоставляются только по запросу;

2) Координация типа "2".

Контакты - Технические характеристики

Главные контакты

Номер по каталогу		CMM9	CMM12	CMM18	CMM25	CMM32	CMM40	CMM50	CMM65	CMM80	CMM95	CMM105	CMM112	CMM150	CMM180	CMM250	CMM300	
Номинальн. рабочий ток I _e	AC-3 (U _e ≤ 440В) (A)	9	12	18	25	32	40	50	65	80	95	105	112	150	180	250	300	
	AC-4 (U _e ≤ 440В) (A)	5	7	8	12	16	18,5	23	30	37	44	50	63	69	73	110	145	
	AC-1 (θ ≤ 55 °C, U _e ≤ 690В) (A)	25	25	32	45	60	60	90	110	110	140	140	180	225	225	350	410	
Номинальн. рабочее напряж. U _e	IEC/EN 60947-4-1, VDE 0660 (B)	690						1000										
	UL, CSA (B)	600																
Номинальн. тепловой ток I _{th} (θ ≤ 55°C)	(A)	25	25	32	45	60	60	90	110	110	140	140	180	225	225	350	410	
Включающая способность - IEC/EN 60947	(A)	300	300	300	450	550	550	1000	1000	1000	1280	1280	1430	1820	2100	2600	3000	
Отключающая способность IEC/EN 60947	(U _e ≤ 400В) (A)	250	250	250	350	450	450	920	920	920	1050	1050	1290	1350	1400	2000	-	
	(U _e = 500В) (A)	250	250	250	320	450	450	920	920	920	1050	1050	1290	1350	1400	2000	-	
	(U _e = 690В) (A)	130	130	130	170	205	205	780	780	780	950	950	-	-	-	-	-	
Кратковрем. ток	1 сек. (A)	455	455	570	630	1010	1265	1580	2530	2530	3300	3300	3165	3763	4649	4427	-	
	5 сек. (A)	205	205	254	280	450	450	710	1130	1130	1485	1485	1820	2164	2673	2546	-	
	10 сек. (A)	144	144	180	200	320	400	500	800	800	1050	1050	1430	1700	2100	2000	-	
	30 сек. (A)	85	85	104	115	185	230	290	460	460	600	600	826	980	1212	1155	-	
	1 мин. (A)	60	60	74	80	130	165	205	325	325	430	430	584	694	857	816	-	
Ток не подается в течение периода возврата длительностью 10 мин. и при ≤ 40 °C)	3 мин. (A)	35	35	46	50	90	100	120	185	185	250	250	337	401	495	471	-	
	Защита от кор. замык. при помощи предохранителей (gL/gG) (kA)	при 600В - UL/CSA	5						10				10		18			
Сопrotивление на полюс	Координация тип "1" (A)	50	50	63	63	100	125	200	200	200	250	250	-	355	355	500	630	
	Координация тип "2" (A)	25	35	35	50	63	80	100	125	125	160	200	224	250	250	400	500	
Расcеяние мощности на полюс	AC-1 (Вт) (mΩ)	2,4	2,4	2,4	1,7	1,3	1,0	0,9	0,9	0,9	0,8	0,8	0,5	0,5	0,45	0,3	0,3	
	AC-3 (Вт) (Вт)	1,5	1,5	2,5	3,3	4,6	3,4	6,7	10,4	10,4	14,9	14,9	16	25	21,6	35	45,7	
		0,2	0,3	0,8	1,0	1,3	1,5	2,1	3,6	5,5	6,9	8,4	6,2	11,1	13,8	17,9	25,7	
Категория применения AC-3																		
Номинальн. рабочий ток I _e (θ ≤ 55°C)	U _e ≤ 440 В (A)	9	12	18	25	32	40	50	65	80	95	105	112	150	180	250	300	
	U _e ≤ 500 В (A)	7,5	10,5	14	19	24	32	38	55	63	79	85	95	130	155	220	265	
	U _e ≤ 690 В (A)	7	9	13	15	22	25	34	44	48	60	80	82	110	135	185	220	
	U _e ≤ 1000 В (A)	Отсутствуют						19	25	30	37	42	42	48	71	112	136	
Номинальн. рабочая мощность	220 / 230 В (кВт) (л.с.)	2,2	3	4,5	5,5	9,2	11	15	18,5	22	22	30	30	45	55	75	90	
	380 / В (кВт) (л.с.)	3,7	5,5	7,5	11	15	18,5	22	30	37	45	55	55	75	90	132	150	
400 / 415 В	(кВт) (л.с.)	3,7	5,5	7,5	11	15	18,5	22	30	37	45	55	55	75	110	132	150	
	(кВт) (л.с.)	5	7,5	10	15	20	25	30	40	50	60	75	75	100	150	175	200	
440 В	(кВт) (л.с.)	4,5	5,5	9,2	11	15	22	30	37	45	55	55	55	90	110	150	185	
	(кВт) (л.с.)	6	7,5	12,5	15	20	30	40	50	60	75	75	75	125	150	200	250	
500 В	(кВт) (л.с.)	4,5	5,5	9,2	11	15	22	30	37	45	55	55	55	90	110	150	185	
	(кВт) (л.с.)	6	7,5	12,5	15	20	30	40	50	60	75	75	75	125	150	200	250	
660 / 690 В	(кВт) (л.с.)	5,5	7,5	11	11	18,5	22	30	37	45	55	55	75	110	110	150	185	
	(кВт) (л.с.)	7,5	10	15	15	25	30	40	50	60	75	75	100	150	150	200	250	
Работа в % от пикового рабочего тока при	600 срабат./час (%)	100	100	100	100	100	100	100	100	100	100	100	100	100	100	100	100	
	1200 срабат./час (%)	100	100	100	100	100	100	100	100	100	75	75	75	75	75	75	75	
	3000 срабат./час (%)	35	35	35	35	35	35	35	35	35	25	25	25	25	25	25	25	
Категория применения AC-4																		
Номинальн. рабочий ток I _e AC-4 (U _e ≤ 690В)	(A)	5	7	8	12	16	18,5	23	30	37	44	50	50	55	58	88	116	
Номинальн. рабочая мощность	220 / 230 В (кВт) (л.с.)	1,1	1,5	1,5	3	3,7	4,5	55	7,5	9,2	11	11	18,5	18,5	22	37	45	
	(кВт) (л.с.)	1,5	2	2	4	5	6	7,5	10	12,5	15	15	25	25	30	50	60	
380 / 400 В	(кВт) (л.с.)	2,2	3	3,7	5,5	7,5	9,2	11	15	18,5	22	22	30	30	37	55	75	
	(кВт) (л.с.)	3	4	5	7,5	10	12,5	15	20	25	30	30	40	40	50	75	100	
415 В	(кВт) (л.с.)	2,2	3,7	4,5	5,5	9,2	11	11	15	22	22	30	37	37	45	55	75	
	(кВт) (л.с.)	3	5	6	7,5	12,5	15	15	20	30	30	40	50	50	60	75	100	
440 В	(кВт) (л.с.)	2,2	3,7	4,5	5,5	9,2	11	11	15	22	22	30	37	37	45	55	75	
	(кВт) (л.с.)	3	5	6	7,5	12,5	15	15	20	30	30	40	50	50	60	75	100	
500 В	(кВт) (л.с.)	3	3,7	5,5	7,5	9,2	11	15	18,5	22	22	30	37	45	45	75	90	
	(кВт) (л.с.)	4	5	7,5	10	12,5	15	20	25	30	30	40	50	60	60	100	125	
660 / 690 В	(кВт) (л.с.)	3	4,5	5,5	7,5	11	11	15	18,5	22	30	30	45	45	55	90	90	
	(кВт) (л.с.)	4	6	7,5	10	15	15	20	25	30	40	40	60	60	75	125	125	

Контакторы - Технические характеристики

Главные контакты

Номер по каталогу		CWM9	CWM12	CWM18	CWM25	CWM32	CWM40	CWM50	CWM65	CWM80	CWM95	CWM105	CWM112	CWM150	CWM180	CWM300	
		Категория применения AC-1															
		3P(HO) ou 4P(4HO)			3P(HO)						3P(HO)						
Номинальн. тепловой ток I_{th} ($\theta \leq 55^\circ\text{C}$)	(A)	25	25	32	45	60	60	90	110	110	140	140	180	225	225	410	
Макс. рабочий ток при температуре окруж. среды (до 690В)	$\theta \leq 55^\circ\text{C}$	(A)	25	25	32	45	60	60	90	110	110	140	140	160	190	200	350
	$\theta \leq 70^\circ\text{C}$	(A)	20	20	25	32	48	48	72	88	88	110	110	120	145	145	250
	$\theta \leq 75^\circ\text{C}$	(A)	17	17	22	26	42	42	63	77	77	95	95	101	124	120	206
Макс. рабочее напряжение $\theta \leq 55^\circ\text{C}$ 3-фазные резисторы	220 / 230 В	(кВт)	9,5	9,5	12	17	22,5	22,5	34	42	42	53	53	68	85	85	156
	380 / 400 В	(кВт)	16,5	16,5	21	29,5	39,5	39,5	59	72,5	72,5	92	92	118	145	145	270
	415 / 440 В	(кВт)	19	19	24	34	45,5	45,5	68,5	84	84	106,5	106,5	130	160	160	295
	500 В	(кВт)	21,5	21,5	27,5	39	52	52	77	95	95	121	121	155	190	190	355
	575 / 600 В	(кВт)	24,1	24,1	30,9	43,4	57,9	57,9	86,8	106,1	106,1	135,1	135,1	180	225	225	400
	660 / 690 В	(кВт)	28,5	28,5	38	51	68,5	68,5	100	125	125	160	160	205	255	255	470
Размер кабеля	(мм ²)	4	4	6	10	16	16	35	35	35	50	50	120	120	120	2 x 150	
Текущие значения подсоединения	2 полюсов параллельно	$I_e \times 1,7$															
	3 полюсов параллельно	$I_e \times 2,4$															
	4 полюсов параллельно	$I_e \times 3,2$															
Работа в % от пикового рабочего тока при	600 срабат./час (%)	100	100	100	100	100	100	100	100	100	100	100	100	100	100	100	100
	1200 срабат./час (%)	100	100	100	100	100	100	100	100	100	80	80	80	80	80	80	80
	3000 срабат./час (%)	50	50	50	50	50	50	50	50	50	40	40	40	40	40	40	40
		2P(HO/H3) 4P(2HO+2H3)					2P(NA/NF)										
Макс. рабочее напряжение $\theta \leq 55^\circ\text{C}$ (Активная нагрузка)	220 / 230 В	(кВт)	5,5	5,5	7,04	9,9	13,2	14,9	22,2	27,5	27,5	34,1	34,1	-	-	-	-
	380 / 400 В	(кВт)	9,5	9,5	12,1	17,1	22,8	25,8	38,6	47,5	47,5	58,9	58,9	-	-	-	-
	415 / 440 В	(кВт)	10,3	10,3	13,2	18,6	24,9	28,2	42,3	51,8	51,8	64,3	64,3	-	-	-	-
	500 В	(кВт)	12,5	12,5	16	22,5	30	34	50,6	62,5	62,5	77,5	77,5	-	-	-	-
	660 / 690 В	(кВт)	16,5	16,5	21,1	29,7	39,6	44,8	66	82,5	82,5	102,3	102,3	-	-	-	-



Контакторы - Технические характеристики



Номер по каталогу	CWME400	CWME630	CWME800
Стандарты	IEC/EN 60 947. DIN VDE 0660. UL. CSA		
Номинальное напряжение изоляции U_i IEC/EN 60 947. DIN VDE 0660 UL. CSA	1000 В 600 В		
Макс. допустимое импульсн. напряжение U_{imp}	6кВ		
Номинальная эксплуатационная частота	25 - 400 Гц		
Степень защиты Силовые цепи Цепи управления и доп. контакты	IP00 IP20		
Температура окружающей среды Рабочая температура Температура хранения	-25°C to + 55°C -55°C to + 80°C		
Высота Нормальные значения 90% I_e / 80% U_e 80% I_e / 75% U_e	до 3000 м 3000 - 4000 м 4000 - 5000 м		
Категория перенапряжения / Степень загрязнения	III / 3		
Климатическая устойчивость	в соответствии с IEC 60680-2		
Количество полюсов силовых цепей	3		
Номинальное рабочее напряжение U_e	690 В		
Ток термич. стойкости I_{th} при < 55°C Номинальн. рабочий ток I_e /AC-1 (A)	450	660	900
Номинальн. рабочий ток I_e AC-4 ($U_e \leq 440$ В) (A)	300	400	630
Категория применения AC-3 Номинальн. рабочая мощность			
220-230 В (кВт)	125	190	220
400-415 В (кВт)	220	330	440
440 В (кВт)	220	330	440
500 В (кВт)	225	330	500
690 В (кВт)	250	330	500
Защита от короткого замыкания - макс. сила тока в предохранителе $I_{L/gG}$ (A)	630	800	1000
Макс. скорость в час			
AC-1 срабат./час	300	300	300
AC-3 срабат./час	1200	1200	1200
AC-4 срабат./час	150	150	150
no load срабат./час	1200	1200	1200
Механическая износостойкость 10^6 срабат.	5		
Коммутац. износостойкость (AC - 3) 10^6 срабат.	0,5		0,6

Схема управления

Номер по каталогу	CWME400	CWME630	CWME800
Диапазоны напряжений	100-240 В ACa 50/60Гц 100-220 В DC	100-127 В ACa 50/60Гц 100-110 В DC	200-240 В ACa 50/60Гц 200-220 В DC
Эксплуатац. ограничения катушки	0,85...1,1 x U_s		
Срабатывание (В)	77	77	150
Отпускание (В)	48	48	51
Потребление	Напряжение (В)	110 230	110 230
	Разомкнут. (ВА)	571	1000
	Замкнут. (ВА)	14	17
	Рассеяние (Вт)	4,4 5	6,3 7,8
Количество клемм	2		

Примечание: 1) Координация типа "2".

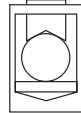
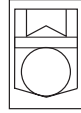
Контакты - Технические характеристики

Номер по каталогу	CWM9 - CWM18	CWM25	CWM32 - CWM40	CWM50 - CWM80	CWM95 - CWM105	CWM112 - CWM150	CWM180	CWM250 - CWM300	CWME400	CWME630 - CWME800
Тип винта	M3,5 Плоск./ Крест.	M4 Плоск./ Крест.		M8 Шестигр.	M10 Шестигр.	M6 Шестигр.	M8 Шестигр.	M10 Шестигр.	M12 Шестигр.	M16 Шестигр.
Сечен. подключаем. жил (мм ²)										
Одножильный. Скрученный и тонко скрученный без концевой муфты. Тонко скрученный с концевой муфтой.		2x (1...2,5) 2x (2,5...6) 2x (0,25...2,5) 2x (2,5...6)	2x (1...2,5) 2x (2,5...10) 2x (1...2,5) 2x (2,5...10)	-	-	-	-	-	-	-
Провода по AWG		2x (20...13) 2x (13...10)	2x (17...13) 2x (13...7)	-	-	-	-	-	-	-
Один проводник сверху				0,75...16	1...35	1,5...50				
Одножильный		-		0,75...16	1...35	1,5...50				
Скрученный с конц. муфтой				1...16	1,5...35	2,5...50				
Скрученный без конц. муфты				1...16	1,5...35	2,5...50				
Тонко скрученный				18...6	17...2	15...1				
Провода по AWG										
Один проводник снизу				1...16	2,5...35	4...35				
Одножильный				1...16	2,5...35	4...35				
Скрученный с конц. муфтой				1,5...16	6...35	6...35				
Скрученный без конц. муфты				1,5...16	6...35	6...35				
Тонко скрученный				16...6	13...2	11...2				
Провода по AWG										
Два проводника		сверху		0,75...16	1...35	1,5...50				
Одножильный				0,75...16	1...35	1,5...50				
Скрученный с конц. муфтой				1...16	1,5...35	2,5...50				
Скрученный без конц. муфты				1...16	1,5...35	2,5...50				
Тонко скрученный				18...6	16...2	16...1				
Провода по AWG										
Одножильный				1...16	2,5...35	4...35				
Скрученный с конц. муфтой				1...16	2,5...35	4...35				
Скрученный без конц. муфты				1,5...16	6...35	6...35				
Тонко скрученный				1,5...16	6...35	6...35				
Провода по AWG				16...6	14...2	10...2				
Одножильный и скрученный с концевой муфтой							2 x (25...70) 2 x (15x3)	2 x (50...120) 2 x (30x3)	2 x (50...150) 2 x (30x5)	2 x (120...185) 2 x (30x6) 2 x (40x10)
Момент затяжки (НМ)	1...1,7	1,6...3	2,5...4	4...6	5...6,5	10	13	17	23	57

Доп. контакты - Контакты CWM

Номер по каталогу		CWM9	CWM12	CWM18	BCXMF...	BCXML...
Номинальное напряжение изоляции U _i IEC/EN 60 947	(B)		1000			1000
UL/CSA	(B)		600			600
Номинальн. рабочее напрж. U _e	(B)		690			690
Ток термич. стойкости I _{th}	(A)		16			10
Номинальн. рабочий ток I _e						
AC-15	220 - 240 В (A)		10			6
	380 - 400 В (A)		6			4
	415 В (A)		5			3,5
	500 В (A)		4			2,5
UL/CSA			A600			A600
DC-13	24 В (A)		6			6
	48 В (A)		4			4
	110 В (A)		2			2
	220 В (A)		0,7			0,7
UL/CSA			P600			Q600
Включающая способность I _m						
AC-15/AC-11	U _e ≤ 400 В 50/60 Гц (A)		250			90
AC-13/DC-11	U _e ≤ 220 В AC (A)		250			90
Отключающая способность I _c						
AC-15/AC-11	U _e ≤ 400 В 50/60 Гц (A)		250			60
AC-13/DC-11	U _e ≤ 220 В DC (A)		2			0,95
Защита о короткого замыкания - макс. сила тока в предохранителе gL/gG	(A)		10			10
Безотказность цепи управления			I _e мин. = 5 мА. U _e мин. = 17 В			
Коммутац. износостойкость	срабат.		10 ⁶			
Механическая износостойкость	срабат.		15 x 10 ⁶			

Контакторы - Технические характеристики

Доп. контакты - Контакторы CWME

Номер по каталогу		BCXML11 CWME800 / BCXMRL11 CWME800	
Ток термич. стойкости I_{th} (A)		16	
Номинальн. рабочий ток I_e			
Категория AC (AC) (A600)		AC-15	AC-12
(A)	110B	6	10
	220B (A)	5	10
	440B (A)	3	5
	600B (A)	3	5
Категория DC (DC) (P600)		DC-13	DC-12
(A)	24B	6	5
	48B (A)	3	3
	110B (A)	1,2	1,3
	220B (A)	0,2	0,25
Механическая износостойкость		срабат. x 10 ⁶	
		10	
Коммутационная износостойкость	AC-15	0,5	
	AC-12	0,25	
	DC-13 / DC-12	0,5	
Кол-во срабатываний x 10 ⁶			
Макс. скорость в час		1800	

Контакторы - Технические характеристики

Контакторы для управления цепями освещения

Тип лампы	W	A	μF	Максимальное количество ламп на фазу при 220В										
				CWM9	CWM12	CWM18	CWM25	CWM32	CWM40	CWM50	CWM65	CWM80	CWM95	CWM105
Лампа накаливания	60	0,27	-	62	62	70	77	85	122	156	191	222	264	284
	100	0,45	-	40	40	50	60	66	73	95	116	133	160	170
	200	0,91	-	20	20	25	30	33	36	47	58	66	79	84
	300	1,36	-	13	13	17	20	22	24	31	38	44	53	56
	500	2,27	-	8	8	10	12	12	14	19	23	26	31	33
	1000	4,50	-	4	4	5	6	6	7	9	11	13	16	16
	2000	9,1	-	1	1	2	3	3	3	4	5	6	8	8
		AC-5b ¹⁾ (A)			18	18	23	27	30	33	43	52	60	73
Люминесцентная лампа Одиночная Без компенсации	15	0,23	-	88	98	126	155	224	237	355	390	434	496	553
	20	0,37	-	57	61	78	110	139	147	221	243	270	309	344
	40	0,44	-	48	51	66	93	118	124	186	204	227	260	289
	65	0,7	-	30	32	41	58	74	78	116	127	142	163	181
Люминесцентная лампа Одиночная С компенсацией	15	0,23	3,5	61	77	94	111	134	149	191	232	273	312	347
	20	0,25	4,5	48	61	74	87	103	115	148	180	212	243	270
	40	0,3	4,5	48	61	74	87	103	115	148	180	212	243	270
	65	0,45	7	31	39	47	56	66	74	95	115	136	155	173
Лампа высокого давления Ртутная Без компенсации	250	2,13	-	6	8	10	12	15	18	27	30	33	36	42
	400	3,25	-	4	5	6	8	10	12	18	20	22	24	28
	700	5,4	-	2	3	4	5	6	7	11	12	13	14	17
	1000	7,5	-	2	2	3	3	4	5	8	9	9	10	12
Лампа высокого давления Ртутная С компенсацией	250	1,3	20	11	14	18	22	27	33	49	55	60	66	77
	400	2,1	25	7	9	11	14	17	20	31	34	37	41	48
	700	3,6	40	4	5	6	8	10	12	18	20	22	24	28
	1000	5,3	60	3	3	4	5	7	8	12	13	15	16	19
Лампа высокого давления Натриевая Без компенсации	250	3	-	4	5	7	9	11	13	19	21	24	26	30
	400	4,4	-	3	4	5	6	7	9	13	15	16	18	20
	1000	10,3	-	1	2	2	2	3	4	6	6	7	7	9
Лампа высокого давления Натриевая С компенсацией	250	1,45	40	10	12	16	20	25	30	44	49	54	59	69
	400	2,5	45	6	7	9	11	14	17	26	29	31	34	40
	1000	5,5	100	3	3	4	5	6	8	12	13	14	16	18
Лампа с йодидами металлов Без компенсации	250	2,17	-	4	5	7	9	12	12	19	21	23	25	29
	400	3,48	-	3	3	4	6	8	8	12	13	14	16	18
	700	6,09	-	1	2	2	3	4	4	7	7	8	9	10
	1000	8,7	-	1	1	2	2	3	3	5	5	6	6	7
	2000	17,39	-	1	1	1	1	2	2	2	3	3	3	4
Лампа с йодидами металлов С компенсацией	250	1,4	32	7	9	11	16	21	21	32	36	39	43	50
	400	2	45	5	6	8	11	15	15	23	25	28	30	35
	700	3,6	65	3	3	4	6	8	8	13	14	15	17	19
	1000	5,3	85	2	2	3	4	6	6	8	9	10	11	13
	2000	10,6	100	1	1	2	2	3	3	4	5	5	6	7

Примечание: 1) Ориентировочные значения - Настоятельно рекомендуем принимать во внимание значения включающей способности и номинального тока категории применения AC-1 при выборе контактора категории применения AC-5b. (AC-5b - коммутация люминесцентных ламп).

Контакторы - Технические характеристики

Контакторы для управления цепями освещения

Тип лампы	W	A	μF	Максимальное количество ламп на фазу при 220В				
				CWM112	CWM150	CWM180	CWM250	CWM300
Лампа накаливания	60	0,27	-	318	404	467	578	667
	100	0,45	-	193	245	283	350	404
	200	0,91	-	95	121	140	173	200
	300	1,36	-	64	81	93	116	133
	500	2,27	-	38	49	56	69	80
	1000	4,50	-	19	24	28	35	40
	2000	9,1	-	10	12	14	17	20
	AC-5b ¹⁾ (A)			87	110	127	158	182
Люминесцентная лампа Одиночная Без компенсации	15	0,23	-	652	815	978	1522	1783
	20	0,37	-	405	507	608	946	1108
	40	0,44	-	341	426	511	795	932
	65	0,7	-	214	268	321	500	586
	100	1,5	-	100	125	150	233	273
Люминесцентная лампа Одиночная С компенсацией	15	0,23	3,5	409	520	600	743	857
	20	0,25	4,5	318	404	467	578	667
	40	0,3	4,5	318	404	467	578	667
	65	0,45	7	204	260	300	371	429
	100	0,7	18	79	101	117	144	167
Лампа высокого давления Ртутная Без компенсации	250	2,13	-	54	62	68	106	124
	400	3,25	-	36	40	45	69	81
	700	5,4	-	21	24	27	42	49
	1000	7,5	-	15	18	19	30	35
Лампа высокого давления Ртутная С компенсацией	250	1,3	20	79	100	116	143	165
	400	2,1	25	63	80	92	114	132
	700	3,6	40	39	50	58	72	83
	1000	5,30	60	26	33	39	48	55
Лампа высок. давления Натриевая Без компенсации	250	3,0	-	39	44	48	75	88
	400	4,4	-	26	30	33	51	60
	1000	10,3	-	11	13	14	22	26
Лампа высок. давления Натриевая С компенсацией	250	1,45	40	45	57	66	81	94
	400	2,5	45	40	51	58	72	83
	1000	5,5	100	18	23	26	33	38
Лампа с йодидами металлов Без компенсации	250	2,17	-	37	42	47	73	85
	400	3,48	-	23	26	29	45	53
	700	6,09	-	13	15	17	26	30
	1000	8,7	-	9	11	12	18	21
	2000	17,39	-	5	5	6	9	11
Лампа с йодидами металлов С компенсацией	250	1,4	32	56	71	82	102	117
	400	2	45	40	51	58	72	83
	700	3,6	65	28	35	40	50	58
	1000	5,3	85	21	27	31	38	44
	2000	10,6	100	18	23	26	33	38

Примечание: 1) Ориентировочные значения - Настоятельно рекомендуем принимать во внимание значения включающей способности и номинального тока категории применения AC-1 при выборе контактора категории применения AC-5b. (AC-5b - коммутация люминесцентных ламп).

Контакторы - Технические характеристики

Категория применения контакторов CWM9-105 - постоянный ток (DC)

Категория применения - DC-1 ($L/R \leq 1$ мс)

Номер по каталогу		CWM9	CWM12	CWM18	CWM25	CWM32	CWM40	CWM50	CWM65	CWM80	CWM95	CWM105
U_e	Полюса послед-но	Пиковый рабочий ток I_e (A)										
$\leq 24B$	1	18	18	18	25	32	40	50	65	65	80	80
	2	25	25	32	45	60	60	90	110	110	140	140
	3	25	25	32	45	60	60	90	110	110	140	140
	4	25	25	32	-							
$\leq 48B$	1	15	15	15	20	25	35	45	55	55	70	70
	2	25	25	32	45	60	60	90	110	110	140	140
	3	25	25	32	45	60	60	90	110	110	140	140
	4	25	25	32	-							
$\leq 60B$	1	12	12	12	18	18	32	40	50	50	65	65
	2	25	25	32	45	60	60	90	110	110	140	140
	3	25	25	32	45	60	60	90	110	110	140	140
	4	25	25	32	-							
$\leq 125B$	1	6	6	6	8	8	8	16	16	16	16	16
	2	18	18	18	25	45	45	80	90	90	110	110
	3	25	25	25	32	60	60	90	110	110	140	140
	4	25	25	32	-							
$\leq 220B$	1	0,8	0,8	0,8	0,8	1	1	2	2	2	2	2
	2	7,5	7,5	7,5	8	8	8	20	20	20	20	20
	3	25	25	25	32	50	50	90	110	110	140	140
	4	25	25	32	-							
$\leq 440B$	1	0,4	0,4	0,4	0,4	0,5	0,5	0,8	0,8	0,8	0,8	0,8
	2	0,8	0,8	0,8	0,8	1	1	2	2	2	2	2
	3	8	8	8	10	10	10	15	15	15	15	15
	4	15	15	15	-							
$\leq 600B$	1	-	-	-	-	-	-	-	-	-	-	-
	2	0,4	0,4	0,4	0,4	0,5	0,5	1	1	1	1	1
	3	4	4	4	5	5	5	7,5	7,5	7,5	7,5	7,5
	4	8	8	10	-							

Категория применения DC-3 ($L/R \leq 2,5$ мс)

Номер по каталогу		CWM9	CWM12	CWM18	CWM25	CWM32	CWM40	CWM50	CWM65	CWM80	CWM95	CWM105
U_e	Полюса послед-но	Пиковый рабочий ток I_e (A)										
$\leq 24B$	1	12	12	12	18	25	32	40	50	50	65	65
	2	18	18	18	25	40	40	65	80	80	105	105
	3	18	18	18	25	40	40	65	80	80	105	105
	4	18	18	18	-							
$\leq 48B$	1	9	9	9	12	18	20	30	35	35	45	45
	2	18	18	18	25	40	40	65	80	80	105	105
	3	18	18	18	25	40	40	65	80	80	105	105
	4	18	18	18	-							
$\leq 60B$	1	7,5	7,5	7,5	10	15	15	25	30	30	35	35
	2	18	18	18	25	40	40	65	80	80	105	105
	3	18	18	18	25	40	40	65	80	80	105	105
	4	18	18	18	-							
$\leq 125B$	1	2	2	2	2	3	3	3	3	3	3	3
	2	10	10	12	18	25	32	50	60	60	85	85
	3	15	15	18	25	32	40	65	80	80	105	105
	4	15	15	18	-							
$\leq 220B$	1	0,6	0,6	0,6	0,6	0,6	0,6	0,8	0,8	0,8	0,8	0,8
	2	2	2	2	2	2	2	7	7	7	7	7
	3	12	12	12	18	25	32	50	65	65	95	95
	4	12	15	18	-							
$\leq 440B$	1	-	-	-	-	-	-	-	-	-	-	-
	2	0,3	0,3	0,3	0,3	0,5	0,5	1	1	1	1	1
	3	1,5	1,5	1,5	1,5	3	3	3	3	3	3	3
	4	1,5	6	6	-							
$\leq 600B$	1	-	-	-	-	-	-	-	-	-	-	-
	2	-	-	-	-	-	-	-	-	-	-	-
	3	0,8	0,8	0,8	0,8	1,5	1,5	1,5	1,5	1,5	1,5	1,5
	4	1	2,5	2,5	-							

Контакторы - Технические характеристики

Категория применения контакторов CWM9-105 - постоянный ток (DC)

Категория применения - DC-5 ($L/R \leq 15$ мс)

Номер по каталогу		CWM9	CWM12	CWM18	CWM25	CWM32	CWM40	CWM50	CWM65	CWM80	CWM95	CWM105
U_e	Полюса послед-но	Пиковый рабочий ток I_e (A)										
$\leq 24B$	1	12	12	12	18	25	32	40	50	50	65	65
	2	18	18	18	25	40	40	65	80	80	105	105
	3	18	18	18	25	40	40	65	80	80	105	105
	4	18	18	18	-							
$\leq 48B$	1	9	9	9	12	18	20	30	35	35	45	45
	2	18	18	18	25	40	40	65	80	80	105	105
	3	18	18	18	25	40	40	65	80	80	105	105
	4	18	18	18	-							
$\leq 60B$	1	7,5	7,5	7,5	10	15	15	25	30	30	35	35
	2	18	18	18	25	40	40	65	80	80	105	105
	3	18	18	18	25	40	40	65	80	80	105	105
	4	18	18	18	-							
$\leq 125B$	1	0,8	0,8	0,8	0,8	1,2	1,2	1,2	1,2	1,2	1,2	1,2
	2	5	5	5	5	5	5	50	60	60	80	80
	3	15	15	15	20	25	32	60	70	70	95	95
	4	15	15	18	-							
$\leq 220B$	1	-	-	-	-	-	-	0,5	0,5	0,5	0,5	0,5
	2	0,8	0,8	0,8	0,8	0,8	0,8	3	3	3	4	4
	3	3	3	3	3	3	3	7	7	7	7	7
	4	10	10	10	-							
$\leq 440B$	1	-	-	-	-	-	-	-	-	-	-	-
	2	-	-	-	-	-	-	-	-	-	-	-
	3	0,4	0,5	0,5	0,5	0,7	0,7	1	1	1	1	1
	4	1,5	2	2	-							
$\leq 600B$	1	-	-	-	-	-	-	-	-	-	-	-
	2	-	-	-	-	-	-	-	-	-	-	-
	3	-	-	-	-	-	-	-	-	-	-	-
	4	0,5	0,75	0,75	-							

Категория применения DC-1 ($L/R \leq 1$ мс)

Номер по каталогу		CWM112	CWM150	CWM180	CWM250	CWM300
U_e	Полюса послед-но	Пиковый рабочий ток I_e (A)				
$\leq 24B$	1	160	160	200	300	300
	2	180	225	225	350	410
	3	180	225	225	350	410
$\leq 110B$	1	18	18	18	33	33
	2	112	150	170	250	280
	3	180	225	225	350	410
$\leq 220B$	1	-	-	-	-	-
	2	90	120	140	200	220
	3	180	225	225	350	410
$\leq 440B$	1	-	-	-	-	-
	2	-	-	-	-	-
	3	85	105	105	165	195

Контакторы - Технические характеристики

Категория применения - DC-3 / DC-5 (L/R ≤ 15 мс)

Номер по каталогу		CWM112	CWM150	CWM180	CWM250	CWM300
U _e	Полюса послед-но	Пиковый рабочий ток I _e (A)				
≤ 24В	1	112	112	180	250	250
	2	112	150	180	250	300
	3	112	150	180	250	300
≤ 110В	1	18	18	18	33	33
	2	80	95	105	185	205
	3	112	150	180	250	300
≤ 220В	1	-	-	-	-	-
	2	55	55	65	70	80
	3	80	120	150	200	200
≤ 440В	1	-	-	-	-	-
	2	-	-	-	-	-
	3	27	40	50	67	67

Категория применения - DC-1 (L/R ≤ 1 мс)

Номер по каталогу		CWME400	CWME630	CWME800
U _e	Полюса послед-но	Пиковый рабочий ток I _e (A)		
≤ 24В	2	400	630	800
	3	400	630	800
≤ 48В	2	240	630	800
	3	400	630	800
≤ 110В	2	200	630	630
	3	400	630	800
≤ 220В	2	200	630	630
	3	300	630	800

Категория применения - DC-2 / DC-4 (L/R ≤ 15 мс)

Категория применения		CWME400	CWME630	CWME800
U _e	Полюса послед-но	Пиковый рабочий ток I _e (A)		
≤ 24В	2	400	630	800
	3	400	630	800
≤ 48В	2	200	630	630
	3	280	630	630
≤ 110В	2	150	630	630
	3	200	630	630
≤ 220В	2	90	630	630
	3	150	630	630

1 Полюс послед-но



3 Полюса послед-но

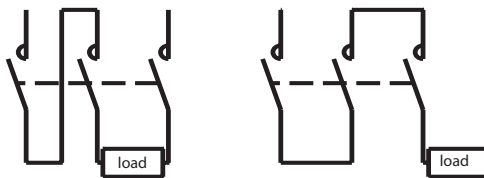

2 Полюса послед-но

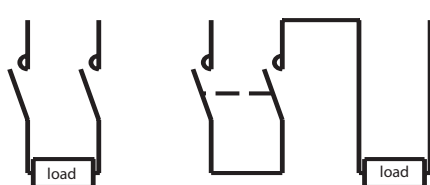

4 Полюса послед-но

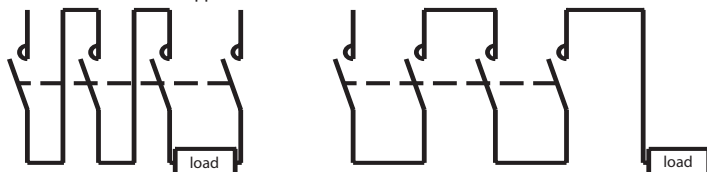

Контакторы - Технические характеристики

Маркировка зажимов согласно EN 50012

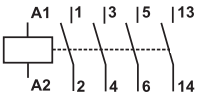
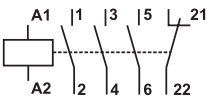
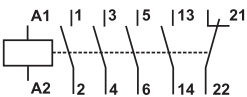
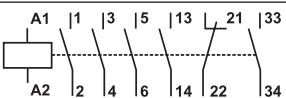
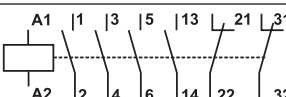
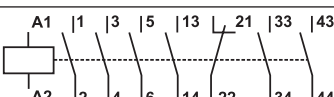
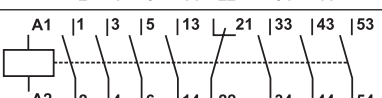
	Справочный номер и варианты комбинации контактов	НО	НЗ	Номер по каталогу	Доп. блоки доп. контактов
Без блоков дополнительных контактов					
	10E	1	0	CWM9-10 CWM12-10 CWM18-10	-
	01E	0	1	CWM9-01 CWM12-01 CWM18-01	-
Блоки дополнительных контактов BCXMF10 или BCXMF01 фронтального монтажа					
	11E	1	1	CWM9-10 CWM12-10 CWM18-10	+ BCXMF01
	21E	2	1	CWM9-10 CWM12-10 CWM18-10	+ BCXMF10 + BCXMF01
	12E	1	2	CWM9-10 CWM12-10 CWM18-10	+ 2 BCXMF01
	31E	3	1	CWM9-10 CWM12-10 CWM18-10	+ 2 BCXMF10 + BCXMF01
	41E	4	1	CWM9-10 CWM12-10 CWM18-10	+ 3 BCXMF10 + BCXMF01



Контакты - Технические характеристики

Маркировка зажимов согласно EN 50012

	Справочный номер и варианты комбинации контактов	НО	НЗ	Номер по каталогу	Доп. блоки доп. контактов
Блоки дополнительных контактов BCXMF10 или BCXMF01 фронтального монтажа					
	22E	2	2	CWM9-10 CWM12-10 CWM18-10	+ 2 BCXMF01 + BCXMF10
	32E	3	2	CWM9-10 CWM12-10 CWM18-10	+ 2 BCXMF01 + 2 BCXMF10
	13E	1	3	CWM9-10 CWM12-10 CWM18-10	+ 3 BCXMF01
	23E	2	3	CWM9-10 CWM12-10 CWM18-10	+ 3 BCXMF01 + BCXMF10
Блоки дополнительных контактов бокового монтажа (два контакта в каждом)					
	11E	1	1	CWM25-00 - CWM105-00	+ BCXML11
	31E	3	1	CWM25-00 - CWM105-00	+ BCXML11 + BCXML20
	22E	2	2	CWM25-00 - CWM105-00	+ 1 BCXML11 + 1 BCXMR11
Без блоков дополнительных контактов					
	-	0	0	CWM25-00 - CWM105-00	-
Блоки дополнительных контактов BCXMF10 или BCXMF01 фронтального монтажа					
	10E	1	0	CWM25-00 - CWM105-00	+ BCXMF10
	01E	0	1	CWM25-00 to CWM105-00	+ BCXMF01

Контакторы - Технические характеристики



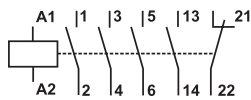
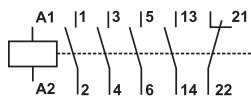
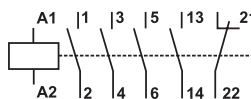
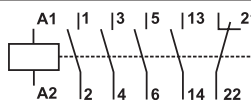
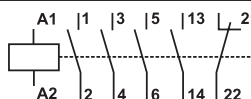
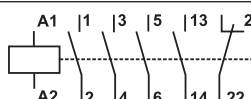
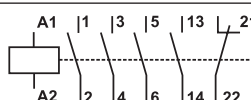
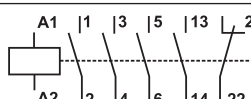
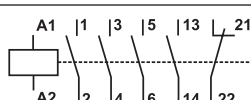







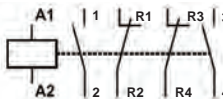

Маркировка зажимов согласно EN 50012

	Справочный номер и варианты комбинации контактов	НО	НЗ	Номер по каталогу	Доп. блоки доп. контактов
Блоки дополнительных контактов BCXMF10 или BCXMF01 фронтального монтажа					
	11E	1	1	CWM25-00 - CWM105-00	+ BCXMF10 + BCXMF01
	21E	2	1	CWM25-00 - CWM105-00	+ 2 BCXMF10 + BCXMF01
	12E	1	2	CWM25-00 - CWM105-00	+ BCXMF10 + 2 BCXMF01
	31E	3	1	CWM25-00 - CWM105-00	+ 3 BCXMF10 + BCXMF01
	41E	4	1	CWM50-00 - CWM105-00	+ 4 BCXMF10 + BCXMF01
	22E	2	2	CWM25-00 - CWM105-00	+ 2 BCXMF01 + 2 BCXMF10
	32E	3	2	CWM50-00 - CWM105-00	+ 2 BCXMF01 + 3 BCXMF10
	13E	1	3	CWM25-00 - CWM105-00	+ BCXMF10 + 3 BCXMF01
	23E	2	3	CWM50-00 - CWM105-00	+ 3 BCXMF01 + 2 BCXMF10

Контакторы без блоков дополнительных контактов + Блоки дополнительных контактов бокового монтажа (два контакта в каждом)					
	22	2	2	CWM112 а CWME800	+ 2 BCXML11
	44	4	4	CWM112 а CWME800	+ 2 BCXML11 + 2 BCXMR11

Контакты - Технические характеристики

Маркировка зажимов согласно EN 50012

	Конфигурация	Силовые контакты		Номер по каталогу
		НО	НЗ	
4-полюсные контакторы				
	-	4	0	CWM9-00-40♦ CWM12-00-40♦ CWM18-00-40♦
	-	2	2	CWM9-00-22♦ CWM12-00-22♦ CWM18-00-22♦
Блоки дополнительных контактов VSXMF10 или VSXMF01 фронтального монтажа				
	10	1	0	VSXMF10
	01	0	1	VSXMF01
	10	1	0	VSXMF10
	01	0	1	VSXMF01
Блоки дополнительных контактов бокового монтажа (два контакта в каждом)				
	20	2	0	BCXML20
	11	1	1	BCXML11
	20	2	0	BCXMR120
	11	1	1	BCXMR11
	11	1	1	BCXML11 CWME800
	11			BCXMR11 CWME800
Электрическая и механическая блокировка контактов				
	02	0	2	BLIM.02

Контакты - Технические характеристики

Коммутационная износостойкость

AC-3 ($U_e \leq 440V AC$)

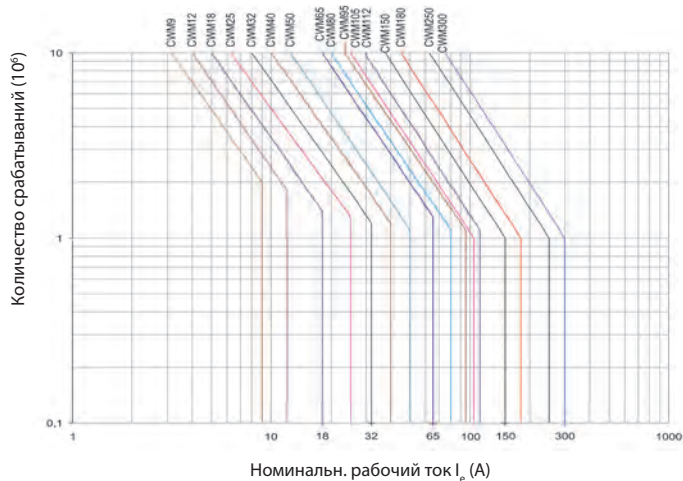

AC-4 ($U_e \leq 440V AC$)

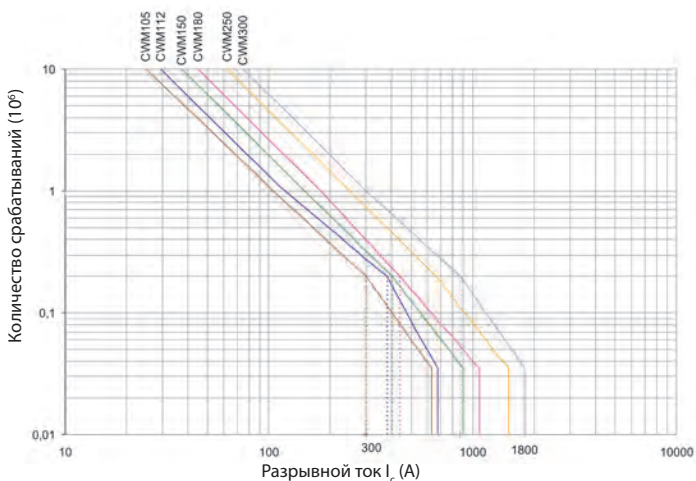
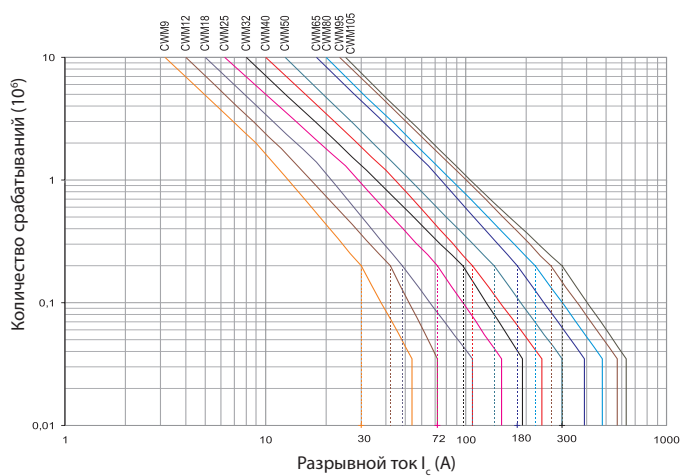

Контакты - Технические характеристики

Коммутационная износостойкость

$U_e \leq 220-240$ В AC

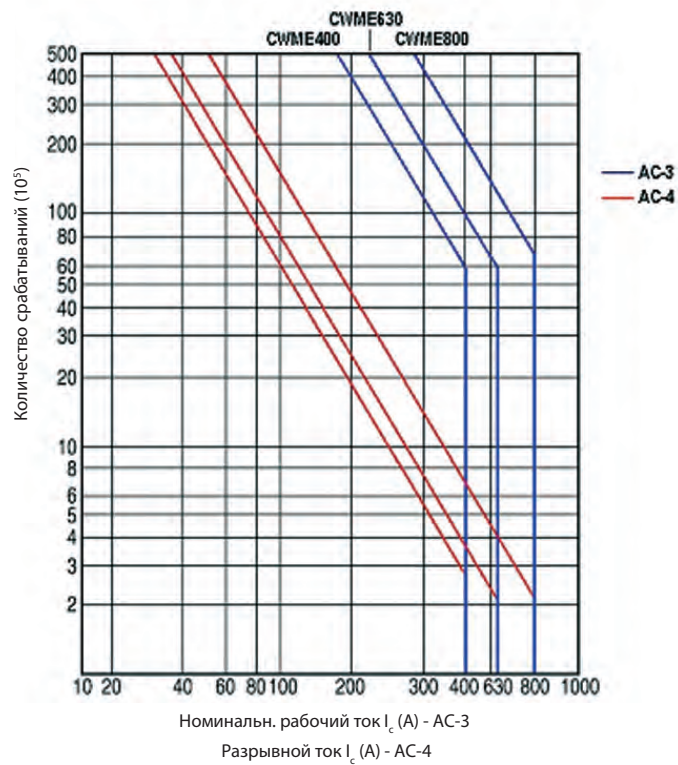

$U_e \leq 380-440$ В AC

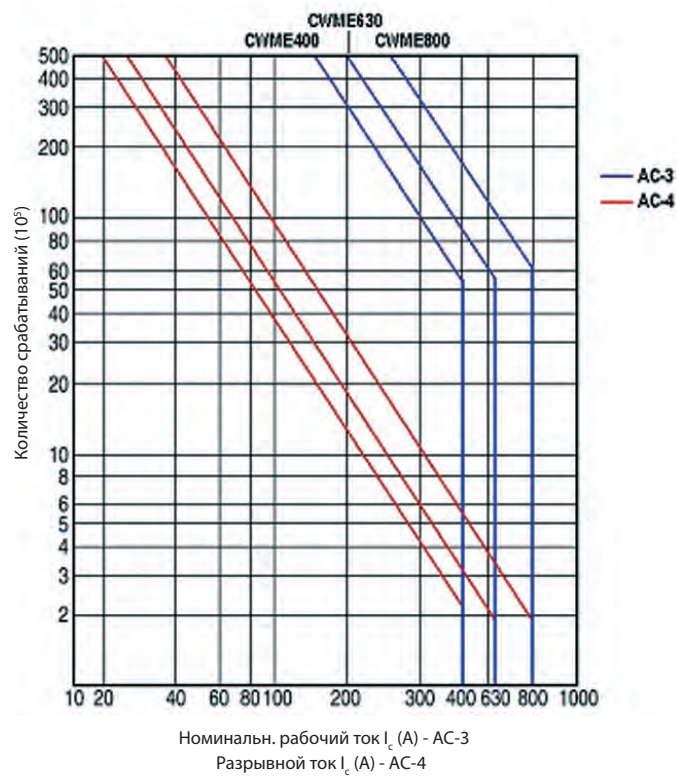

Контакторы – Размеры (мм)

Катушка	
AC	DC
A = 87	A = 115

CWM9, CWM12 и CWM18

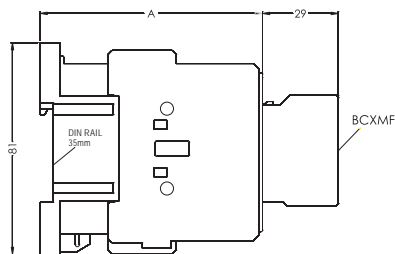
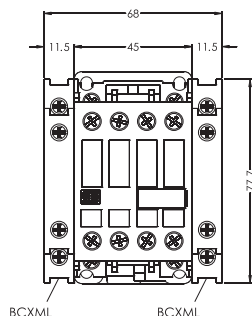
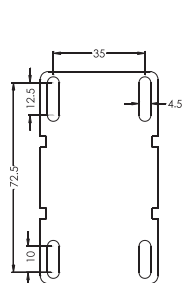

Катушка	
AC	DC
A = 87	A = 117

CWM25

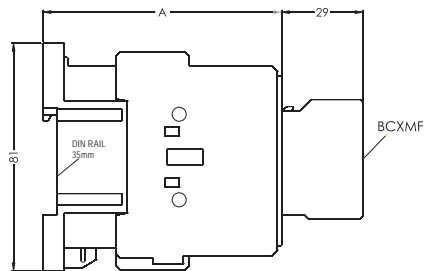
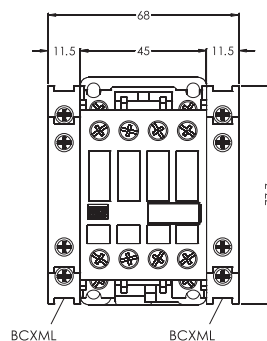
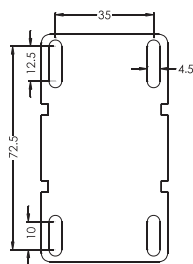

Катушка	
AC	DC
A = 98	A = 118

CWM32 и CWM40

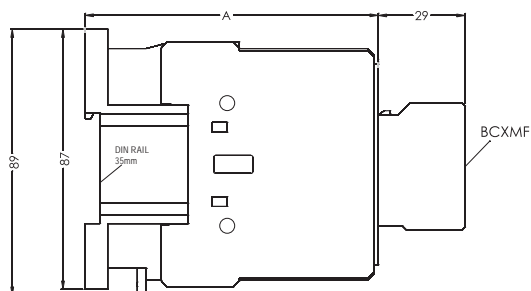
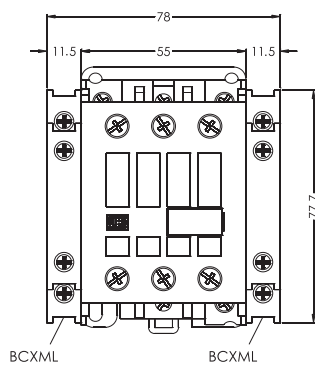
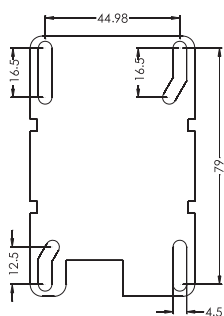

Катушка	
AC	DC
A = 116	A = 116

CWM50, CWM65 и CWM80

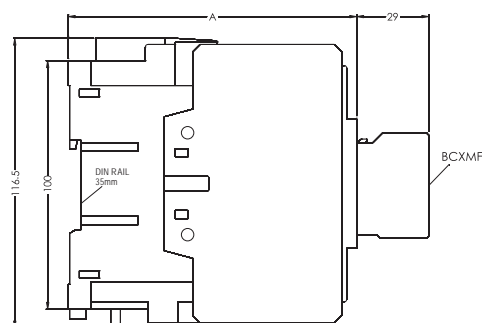
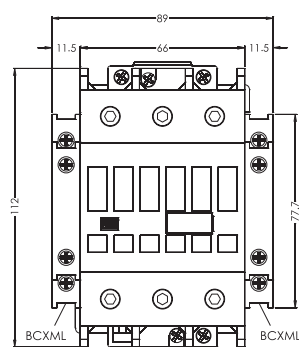
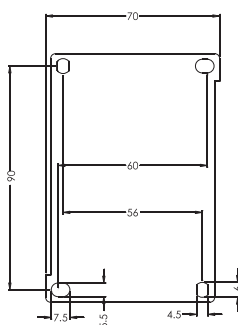

Контакторы – Размеры (мм)

Катушка	
AC	DC
A = 126	A = 126

CWM95 и CWM105

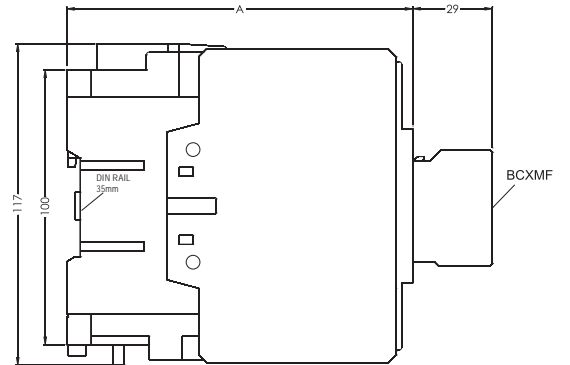
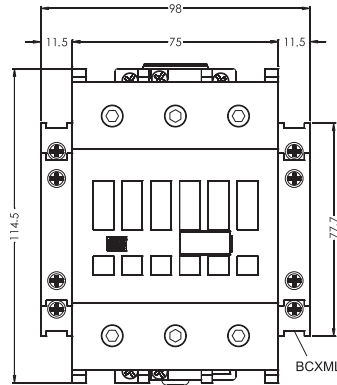
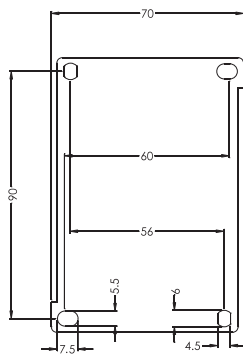

CWM112 и CWM150

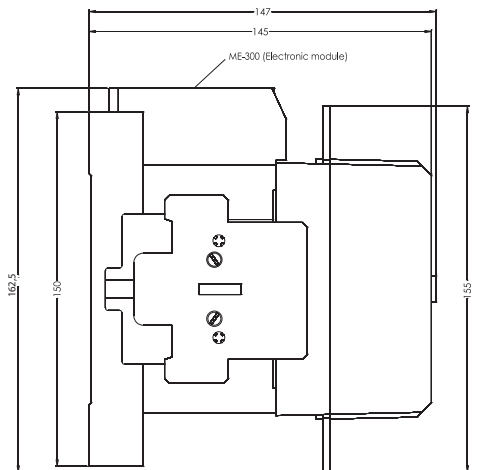
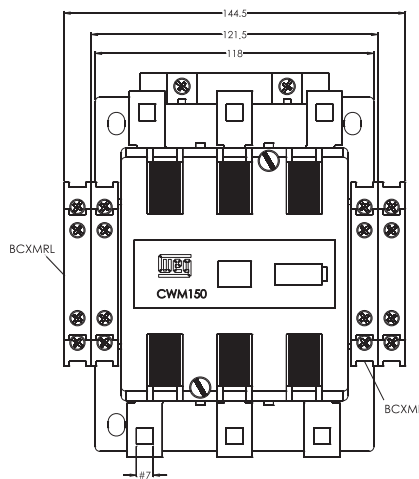
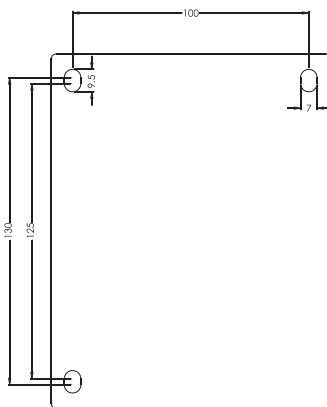

CWM180

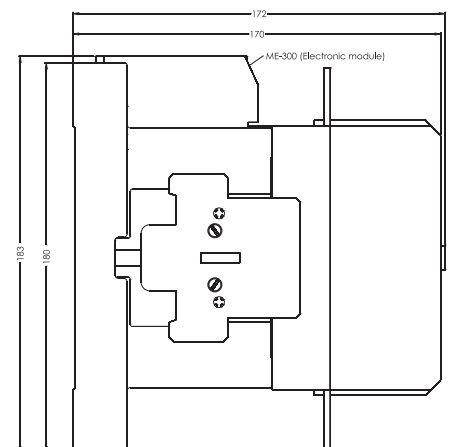
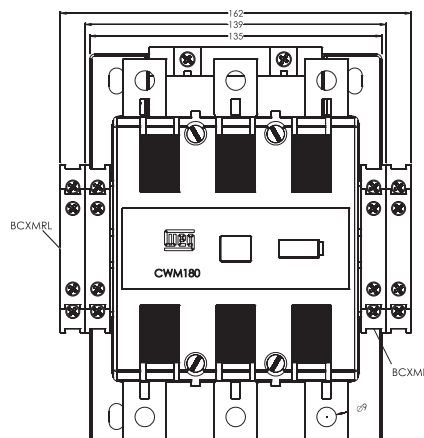
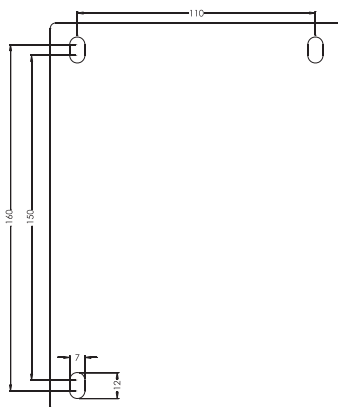

Контактыры – Размеры (мм)

CWM250 и CWM300

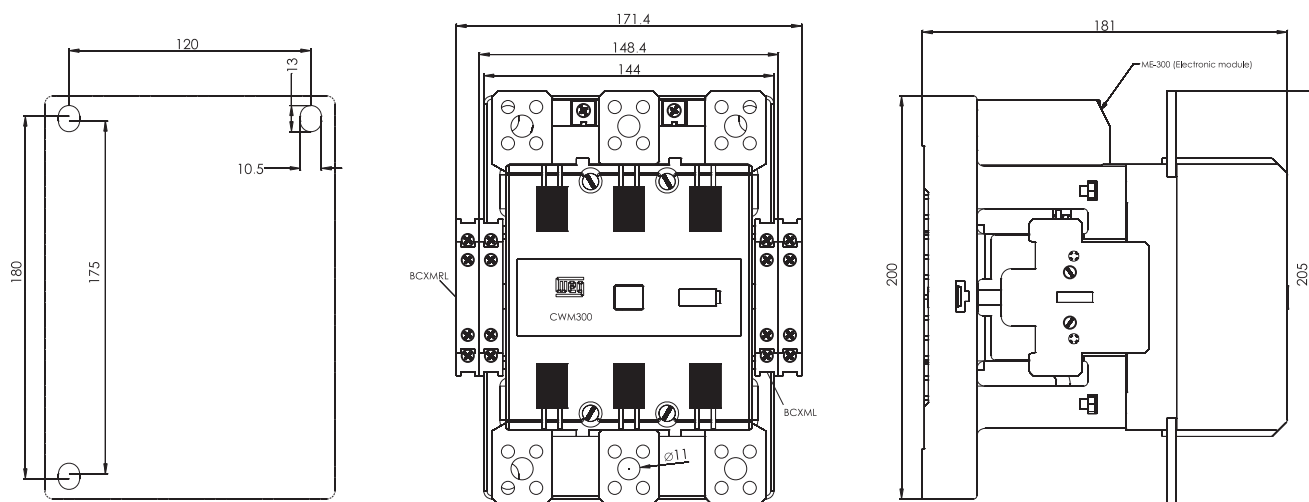

BLIM9-105

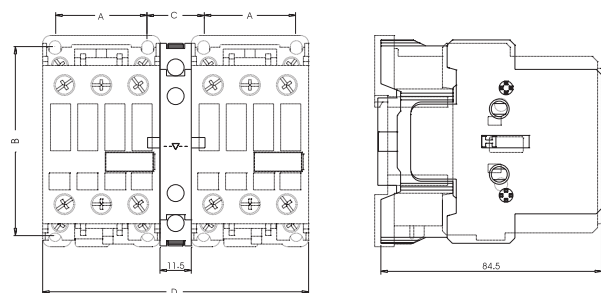

Модели	A	B	C	D
CWM9...25	35	72,5	22	102
CWM32...40	45	79	22	122
CWM50...80	57	90	21	144
CWM95...105	57	90	29,8	153

BLIM112-300

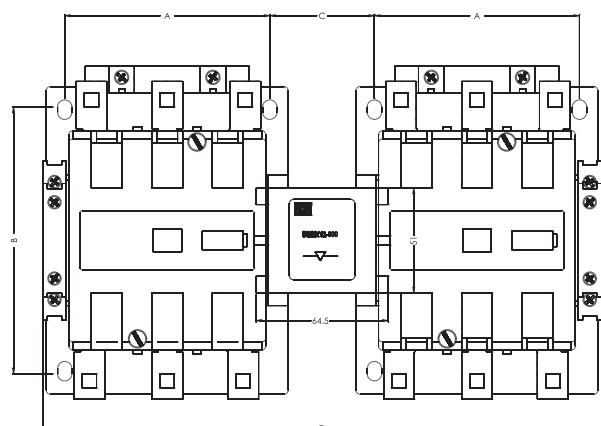

Модели	A	B	C	D
CWM112...150	100	130	51	272,5
CWM180	110	160	58,5	303,5
CWM250...300	120	180	57	325,4

Положение установки

CWM9...105

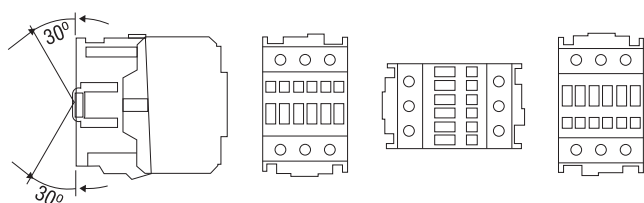

CWM112...300

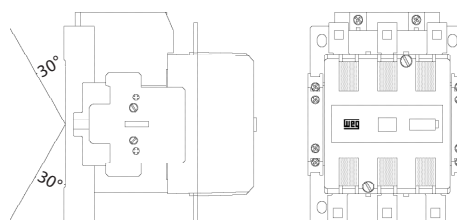

Контакты – Размеры (мм)

CWME400

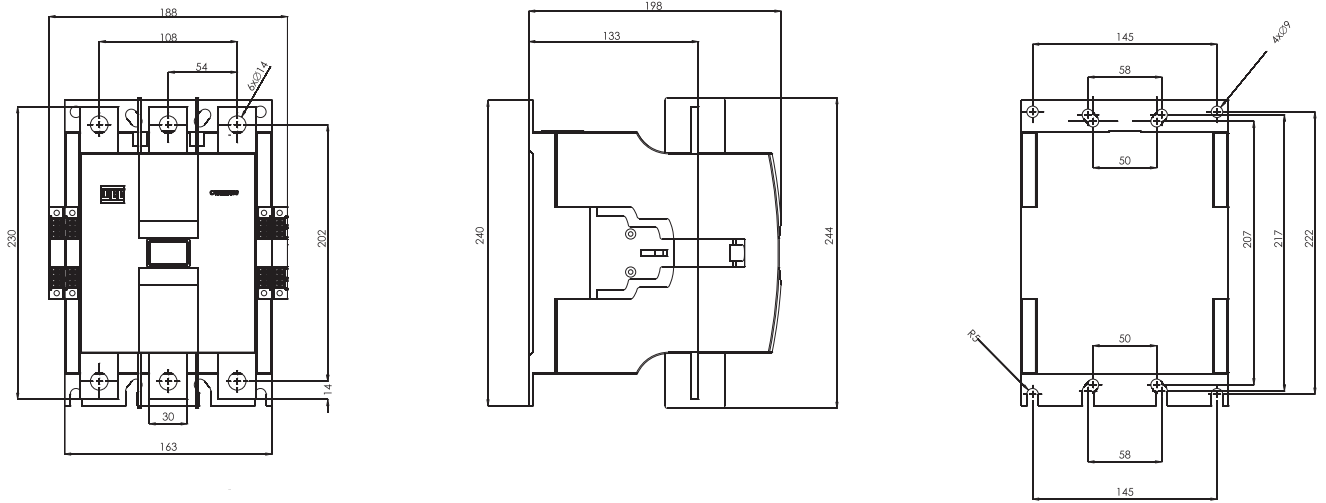

CWME630 и CWME800

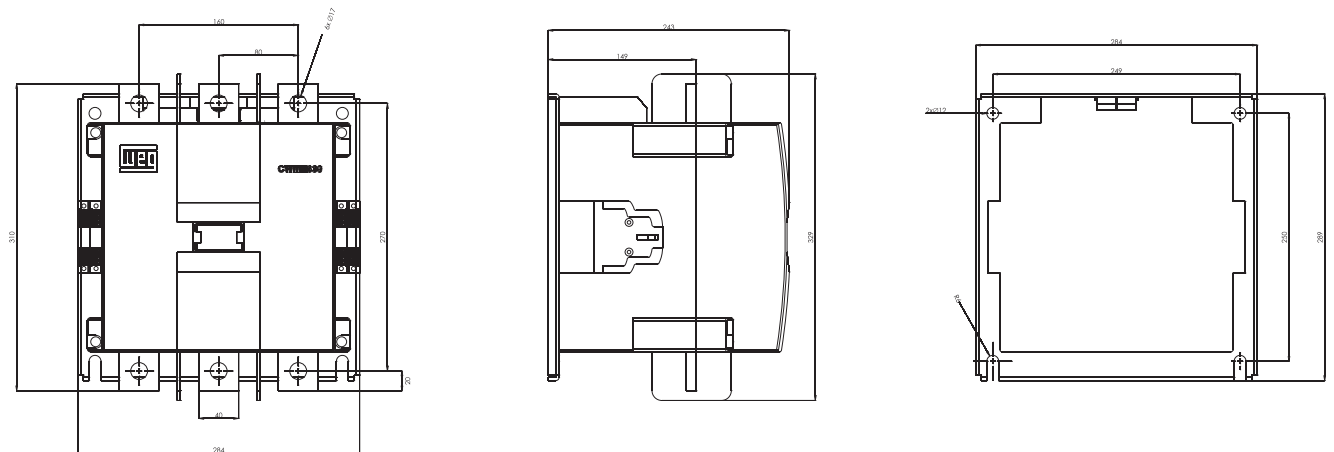

Контакторы – Размеры (мм)

BLIM CWME400

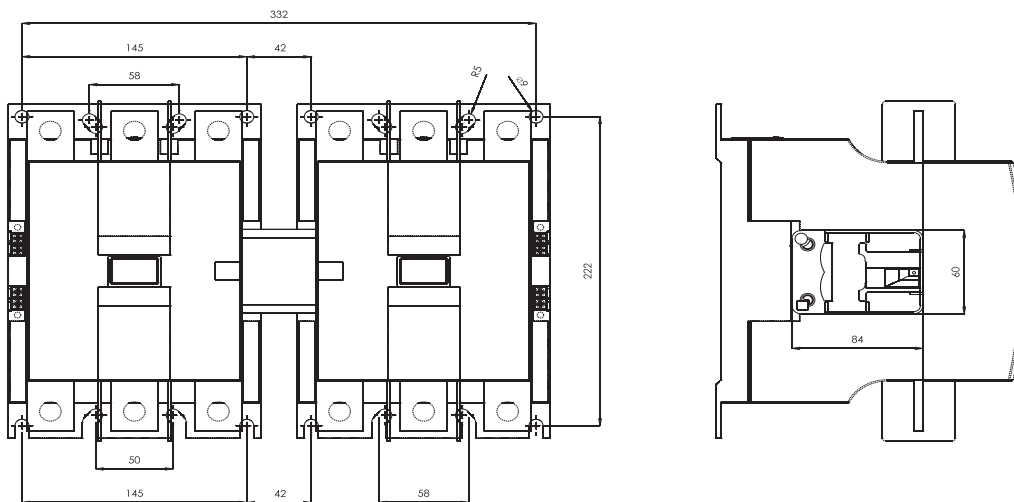

BLIM CWME800

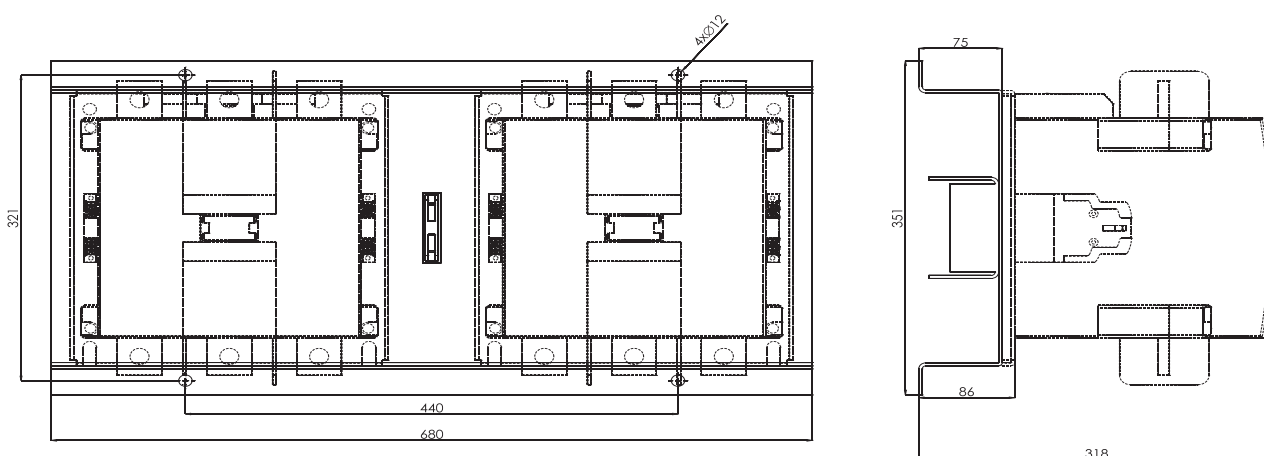

Контактыры – Размеры (мм)

CWME400 + BMJ

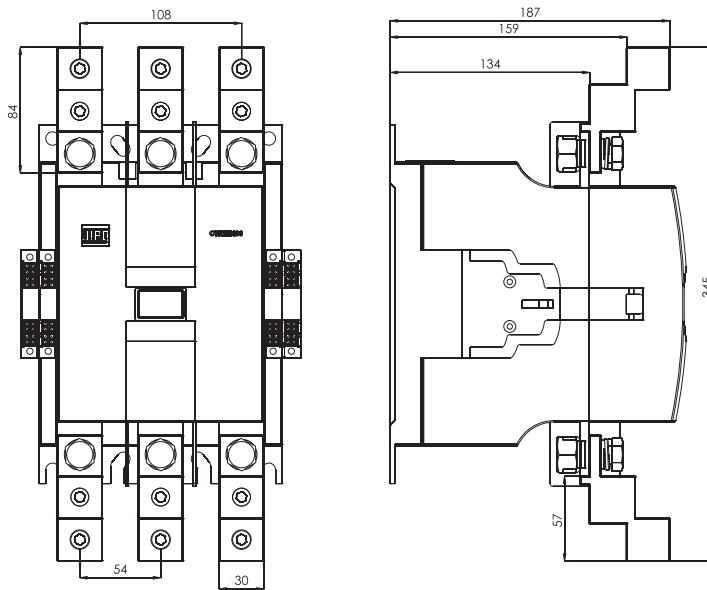

CWME 630...800 + BMJ

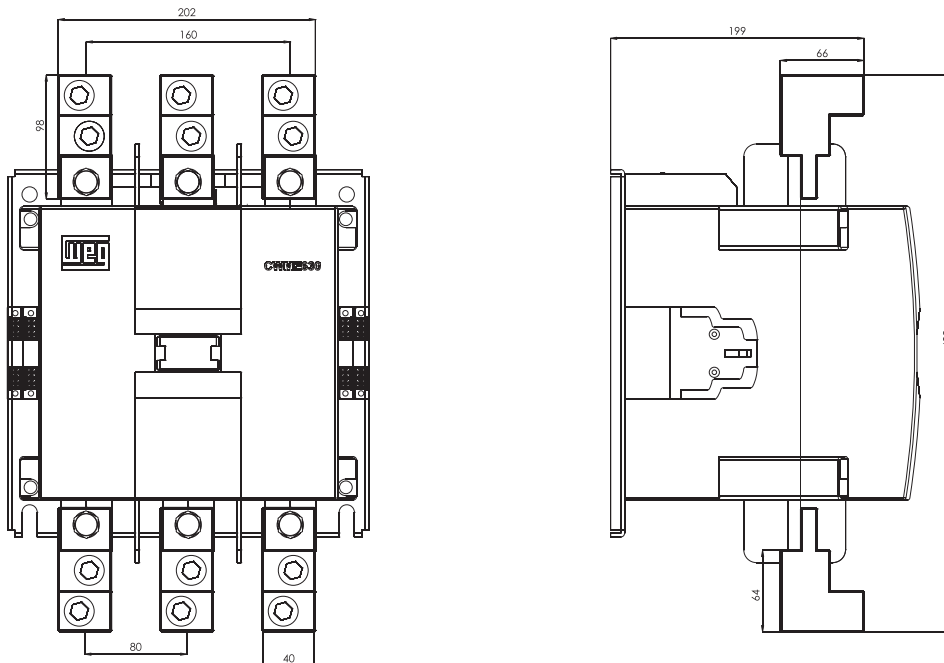

Положение установки

CWME 400...800

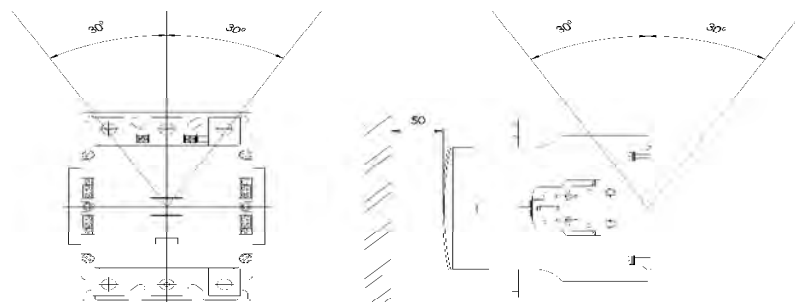

Контакторы – Размеры (мм)

CWMC25

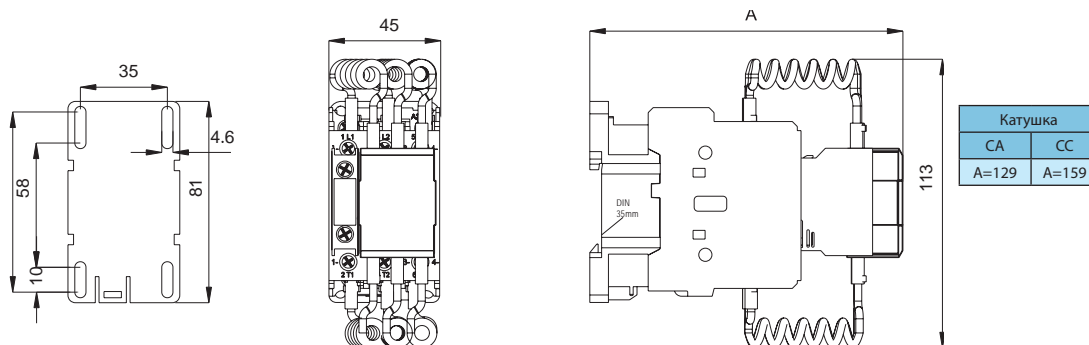

CWMC32

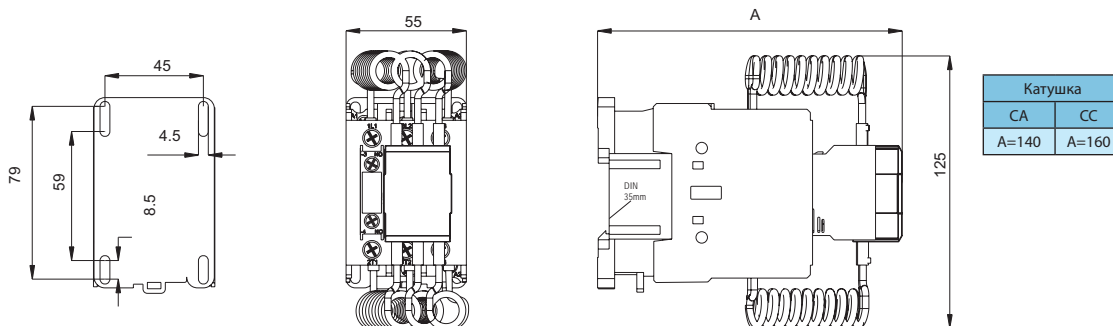

CWMC50 и CWMC65

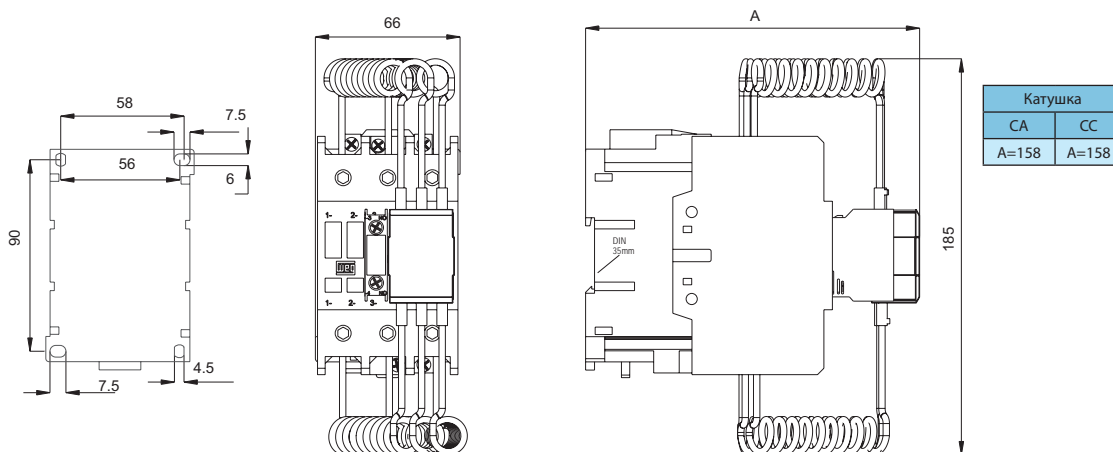

Реле перегрузки

Реле перегрузки RW занимают важное место в ряду защитной аппаратуры, выпускаемой компанией WEG. Линейку RW отличает увеличенный срок эксплуатации изделий, что впрочем, характерно для всей продукции WEG. Тепловые реле перегрузки RW класса 10 предназначены для применения с мини-контакторами и контакторами. Реле перегрузки RW могут устанавливаться непосредственно на мини-контакторы и контакторы WEG, выполняя функцию пускателя прямого пуска от сети (открытого исполнения), обеспечивая тем самым защиту электрической части и механики. Также возможна дополнительная установка различных принадлежностей.

Реле перегрузки RW имеют неподвижные узлы, выполненные из двух металлов, что позволяет устанавливать их в полевых условиях без нагревательных элементов или использовать в дальнейшем с более мощными двигателями. Реле всех представленных типоразмеров обеспечивают полную защиту двигателей благодаря наличию:

- Компенсации температуры окружающей среды
- Защиты от обрыва фазы

Настройка шкалы тока полной нагрузки

Порог срабатывания устанавливается с помощью бесступенчато регулируемой шкалы, спроектированной с учетом тока двигателя при полной нагрузке.

Компенсация температуры окружающей среды

Благодаря наличию в реле перегрузки RW четвертой биметаллической пластины в дополнение к трем пластинам, нагревающимся напрямую за счет тока двигателя, обеспечивается надежная защита Ваших двигателей даже в самых тяжелых условиях эксплуатации, в т.ч. диапазоне температур окружающей среды от -20°C до +60°C.

Защита от обрыва фазы

В реле перегрузки WEG стандартного исполнения предусмотрена защита от обрыва фазы. Благодаря данной функции происходит быстрое отключение в случае обрыва фазы, и тем самым обеспечивается надежная защита Вашего двигателя, которая позволяет избежать дорогостоящего ремонта и внепланового технического обслуживания.

Многофункциональная кнопка

Для программируемой кнопки сброса «RESET» можно установить Ручной или Автоматический режим, с возможностью диагностики изолированных дополнительных НЗ контактов «отключения» или НО контактов «аварийной сигнализации». Многофункциональная кнопка сброса/диагностики («RESET»/«TEST») может быть установлена в 4 различных положениях: Н (сброс только в ручном режиме), HAND (сброс/диагностика в ручном режиме), AUTO (сброс/диагностика в автоматическом режиме) и А (сброс только в автоматическом режиме). В положениях HAND и AUTO, при нажатии кнопки сброса, происходит изменение состояния как НО (97-98), так и НЗ (95-96) контактов.



Сертификаты



Реле перегрузки

- 9 Тепловые реле перегрузки
- 9 Чувствительность обрыва фазы в соответствии с IEC/EN 60 947-4-1, DIN VDE 0660 T. 102
- 9 Класс расцепления 10
- 9 Доп. контакты 1НО + 1НЗ
- 9 Компенсация температуры
- 9 Кнопка Ручн. реж./Авт. реж./Сброса



Применяется с моделями	Диапазон установок для отключения при перегрузке Ir (A)	Принципиальная схема	Предохранитель gL-gG ¹⁾ A	Номер по каталогу	Вес, кг	
CWC07...16	0,28...0,4		2	RW17-1D3-D004	0,15	
	0,4...0,63		2	RW17-1D3-C063		
	0,56...0,8		2	RW17-1D3-D008		
	0,8...1,2		4	RW17-1D3-D012		
	1,2...1,8		6	RW17-1D3-D018		
	1,8...2,8		6	RW17-1D3-D028		
	2,8...4,0		10	RW17-1D3-U004		
	4,0...6,3		16	RW17-1D3-D063		
	5,6...8,0		20	RW17-1D3-U008		
	7,0...10		25	RW17-1D3-U010		
	8,0...12,5		25	RW17-1D3-D125		
	10,0...15,0		35	RW17-1D3-U015		
CWC025	7...10		35	RW17-1D3-U017	0,15	
	8...12,5		25	RW17-2D3-U010		
	10...15		25	RW17-2D3-D125		
	11...17		35	RW17-2D3-U015		
	15...23		35	RW17-2D3-U017		
	22...32		50	RW17-2D3-U023		
CWM9...CWM32	0,28...0,4		63	RW17-2D3-U032	0,147	
	0,4...0,63		25	RW27-1D3-U010		
	0,56...0,8		25	RW27-1D3-D125		
	0,8...1,2		35	RW27-1D3-U015		
	1,2...1,8		35	RW27-1D3-U017		
	1,8...2,8		50	RW27-1D3-U023		
	2,8...4,0		63	RW27-1D3-U032		
	4,0...6,3		80	RW27-1D3-U040		
	5,6...8,0		100	RW27-1D3-U050		
	7,0...10		100	RW27-2D3-U040		
	8,0...12,5		100	RW27-2D3-U057		
	10...15		100	RW27-2D3-U063		
	11...17		125	RW27-2D3-U070		
	15...23		125	RW27-2D3-U080		
22...32	200	RW117-1D3-U097				
CWM32...CWM40	25...40		250	RW117-1D3-U112	0,520	
CWM50...CWM80	32...50		200	RW117-2D3-U080		
	40...57		200	RW117-2D3-U097	0,550	
	50...63		250	RW117-2D3-U112		
57...70	250		RW117-2D3-U112			
CWM95...CWM105	63...80			315	RW317-1D3-U150	2,3
	63...80			355	RW317-1D3-U215	
CWM112	75...97			500	RW317-1D3-U310	
	90...112					
CWM150...CWM250	100...150					
	140...215					
	200...310					

Примечание: 1) Координация типа "2".

Реле перегрузки

- Тепловые реле перегрузки
- Чувствительность обрыва фазы в соответствии с IEC/EN 60 947-4-1, DIN VDE 0660 T. 102
- Класс расцепления 10
- Доп. контакты 1НО + 1НЗ
- Компенсация температуры
- Кнопка Ручн. реж./Авт. реж./Сброса

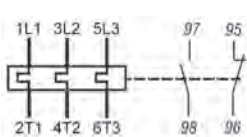

Применяется с моделями	Диапазон установок для отключения при перегрузке  Ir (A)	Принципиальная схема	Предохранитель gL-gG ¹⁾ A	Номер по каталогу	Вес, кг
CWM300	275...420		700	RW317-1D3-U420	2,3
CWME400			1000	RW407-1D3-U600	3,12
CWME400...800	400...600		1250	RW407-1D3-U840	
	560...840				

Реле перегрузки - Дополнительные принадлежности

Установочный комплект

Иллюстрация	Описание	Применяется с моделями	Номер по каталогу	Вес, кг
	Позволяет устанавливать реле перегрузки прямо на панель при помощи винтов или DIN-рейки	RW17	A17	0,015
		RW27-1D	BF27D	0,050
		RW67-1D RW67-2D	BF67-1D BF67-2D	0,095
		RW117-1D	BF117D	0,110

Соединительные перемычки для соединения контакторов CWM/CWME и реле перегрузки RW

Иллюстрация	Реле перегрузки	Контакторы	Номер по каталогу	Вес, кг
	RW117-2D	CWM112	GA117D	0,135
	RW317	CWM150	GA317-1D	0,250
		CWM180	GA317-2D	0,270
		CWM250...300	GA317-3D	0,630
		CWME400	GA317-10D	0,500
	RW407	CWME630...800	GA407-1D	1,580

Реле перегрузки - Технические данные

Номер по каталогу	RW17	RW27	RW67	RW117	RW317	RW407
Стандарты	IEC/EN 60 947. DINVDE 0660. UL. CSA			IEC/EN 60 947. DINVDE 0660		
Ток уставки (A)	0,28...17	0,28...32	25...80	75...112	100...420	400...840
Класс срабатывания	10					
Температурная компенсация	Непрерывная					
Номинальное напряжение изоляции U_i IEC/EN 60 947/DINVDE 0660 UL/CSA	(B)	690			1000	
	(B)	600				
Допустимое импульсное выдерживаемое напряжение U_{imp}	(кВ)	6			8	
Номинальная эксплуатационная частота	(Гц)	0...400				
Степень защиты Защита от прямого контакта спереди при включении перпендикулярно пальцем (IEC 536)		IP 20 Защита от прикосновения пальцами				
Температура окружающей среды Рабочая температура Температура хранения		-25 °C до +60 °C -40 °C до +70 °C				
Защита от погодных условий IEC 60 068-2-3 IEC 60 068-2-30		Подтверждена испытаниями в спец. камере Подтверждена испытаниями в спец. камере				
Тепловые потери						
Нижнее значение уставки (Вт)	0,9	0,9	1,5	2,3	1	
Верхнее значение уставки (Вт)	1,4	1,7	4,7	4,7	1,9	
Сечение подключаемых жил						
одножильный	мм ²	2x 1,5 ... 6		1x 6 ...35	1x 25 ... 35	
гибкий (многожильный) без зажима	мм ²	2x 1,5 ... 10		1x 6 ...35	1x 25 ... 35	-
гибкий с зажимом	мм ²	2x 1,5 ... 6		1x 6 ...35	1x 25 ... 35	-
одножильный и многожильный	AWG	14 ... 6		18 ... 2	8 ... 1/0	8...1/0
рейка	мм	-		-	2x (25x5)	2x (60x10)
Момент затяжки						
Силовые контакты	Нм	1,4...2,3		4 ... 6	4 ... 6	14...26
Дополнительные и контрольные контакты	Нм	1...1,5		1...1,5	1...1,5	1...1,5

Вспомогательные контакты

Номер по каталогу	RW17	RW27	RW67	RW117	RW317	RW407
Номинальное напряжение изоляции U_i IEC/EN 60 947/DINVDE 0660 UL/CSA	(B)	690				
	(B)	600				
Допустимый рабочий ток I_n						
AC-15	120B (A)	3				
	240B (A)	2				
	415B (A)	1,5				
	500B (A)	0,5				
	UL/CSA			C600		
DC-13	24B DC (A)	1				
	60B DC (A)	0,5				
	110B DC (A)	0,25				
	220B DC (A)	0,1				
	UL/CSA			R300		

Характеристики срабатывания от перегрузки RW

На рисунке показана зависимость времени срабатывания от величины перегрузки. Указано среднее время срабатывания при 20°C, при холодном пуске. Время срабатывания расцепителей перегрузки при рабочей температуре уменьшается примерно на 25% от приведенных значений.

В обычных условиях эксплуатации все три фазы должны быть под нагрузкой.

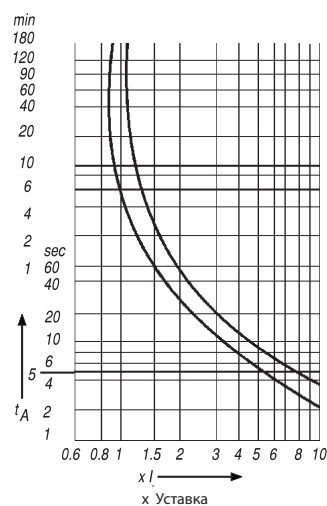

Технические данные

Схемы

Защита электродвигателя - постоянный ток



Защита электродвигателя - переменный ток

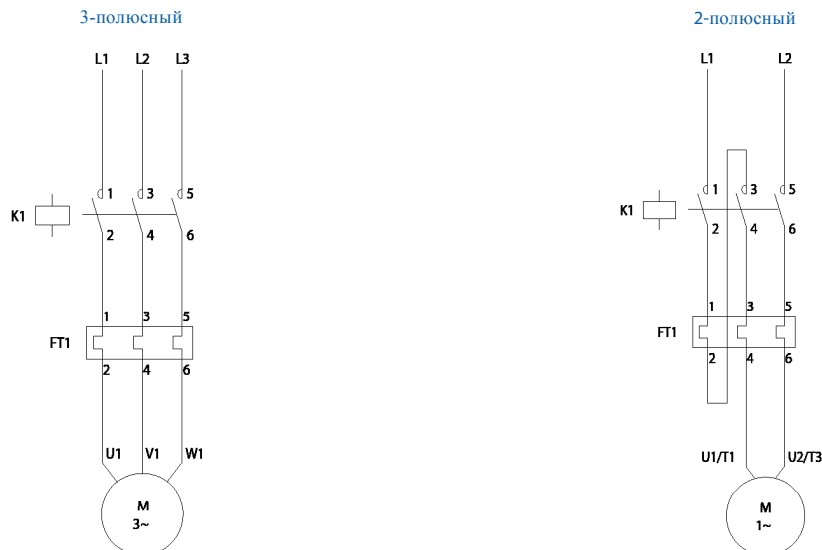

Совет по соединению - контактор + реле перегрузки

Пускатель для прямого пуска от сети (1 направление вращения)

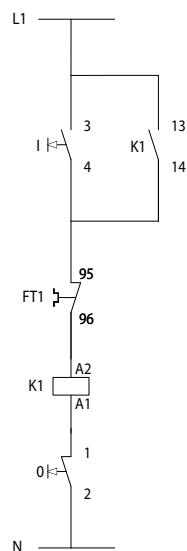

Пускатель для прямого пуска от сети (2 направления вращения)

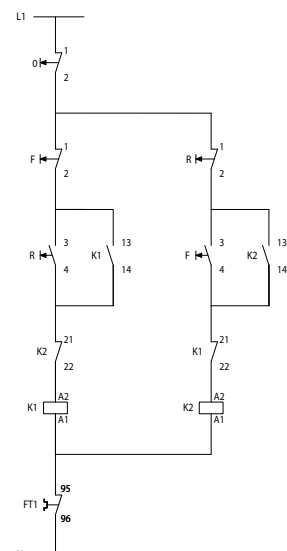

Реле перегрузки - Размеры (мм)

RW17-1D

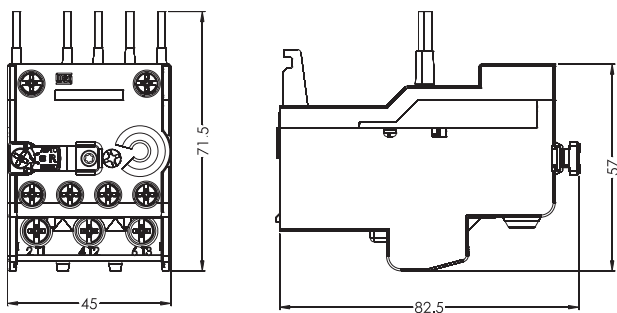

RW17-2D

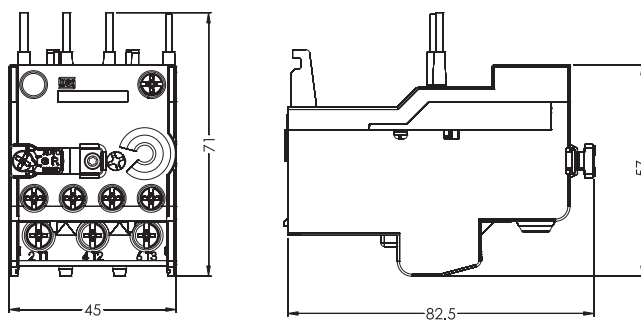

RW27

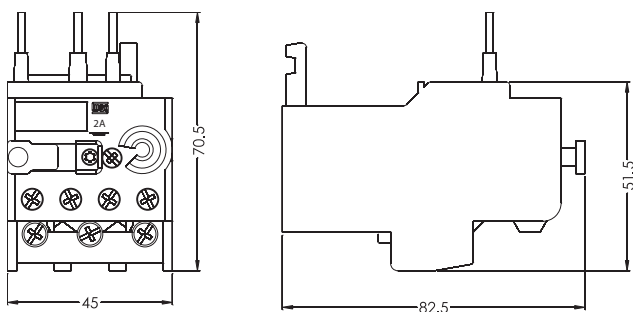

RW27 + BF27

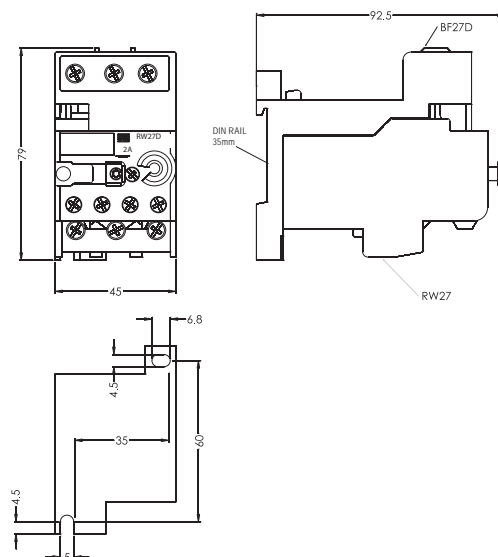

RW67-1D

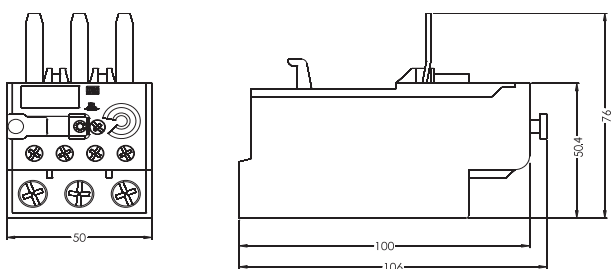

RW67-2D

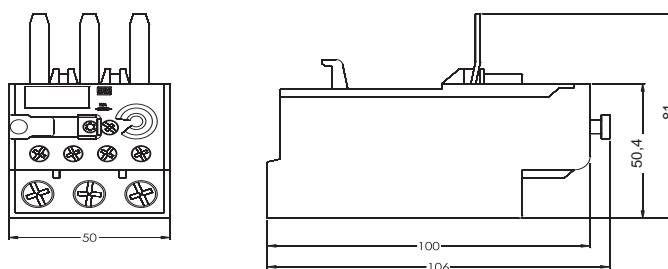

Реле перегрузки - Размеры (мм)

RW67 + BF67

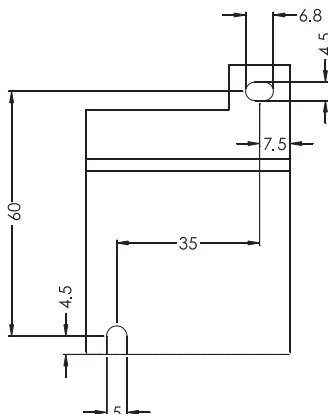
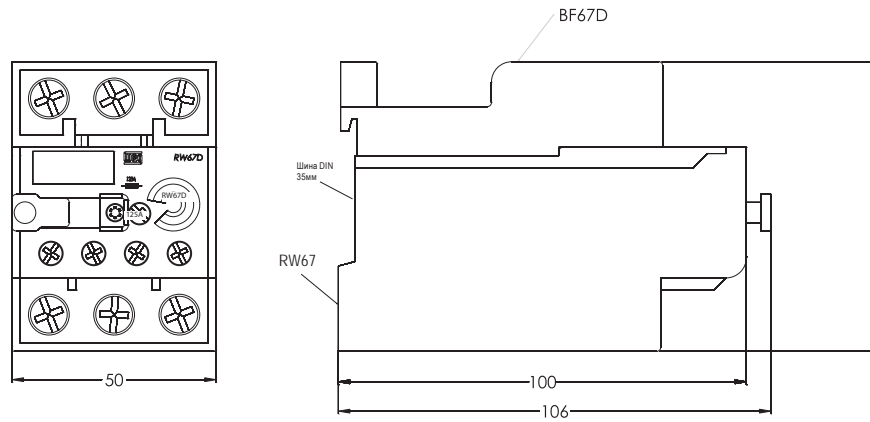

RW117-1D

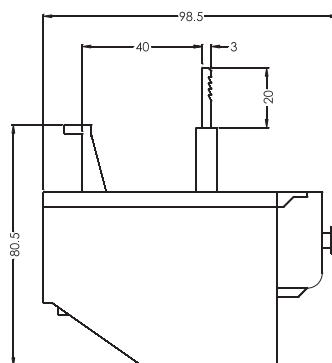
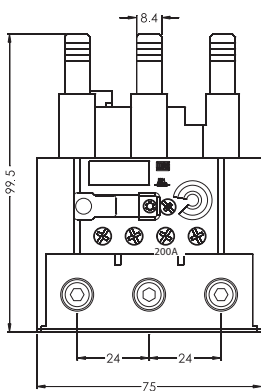

RW117-2D

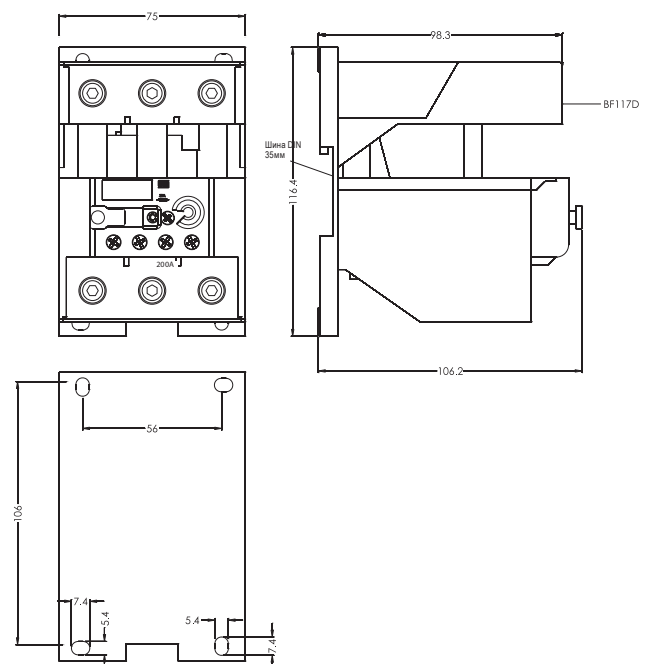

Реле перегрузки - Размеры (мм)

RW317

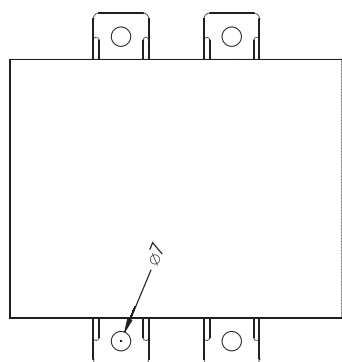
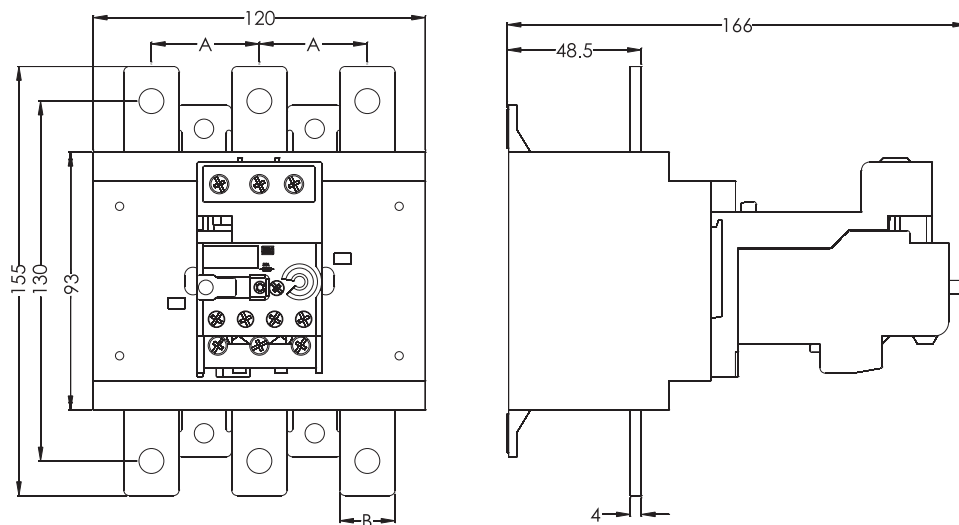

Диапазоны токов	A	B
100...150A	39	20
140...215A		
200...310A	45	25
275...420A		

RW407

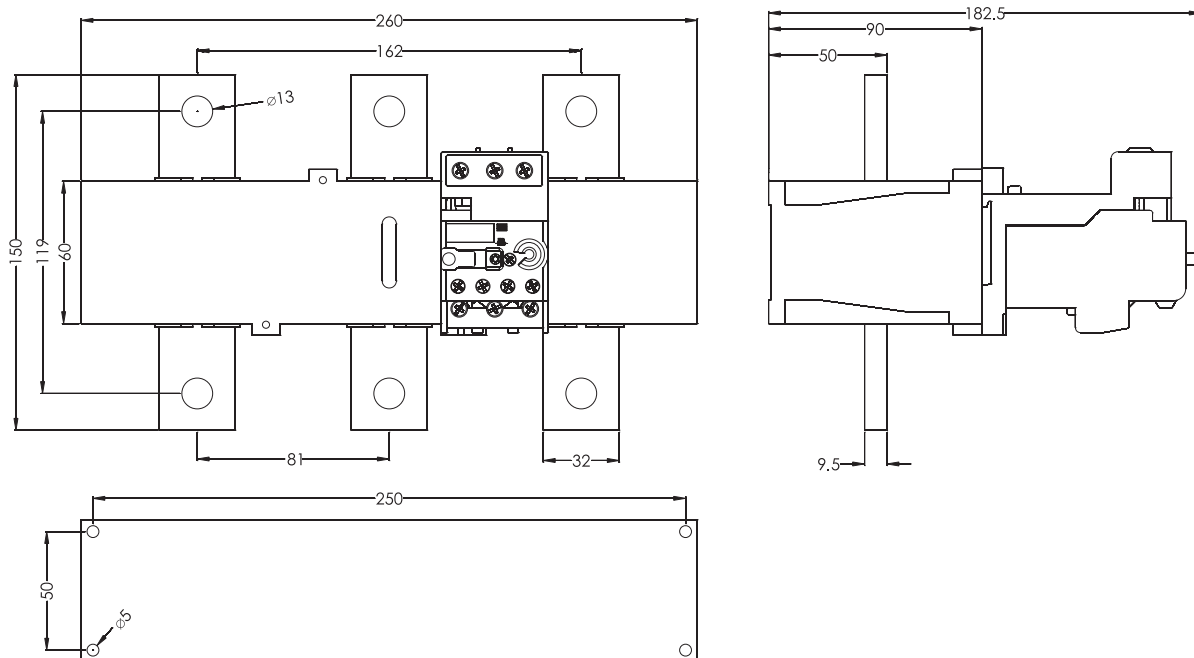

Соединители и реле перегрузки - Размеры (мм)

CWC07...16 + RW17-1D

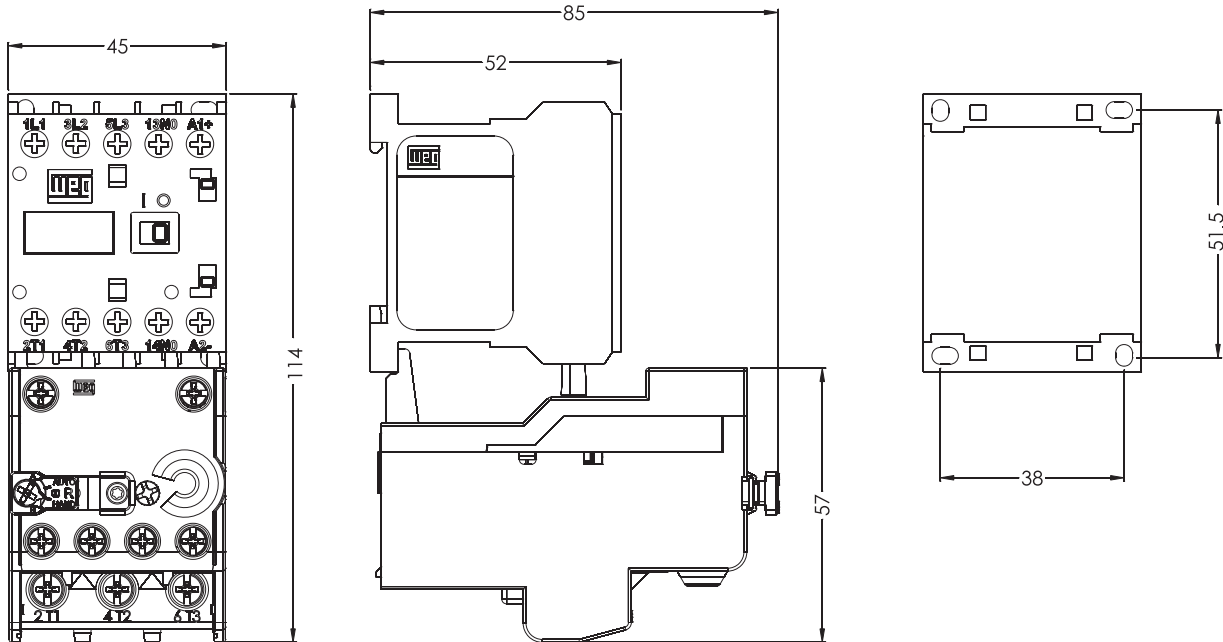

CWC025 + RW17-2D

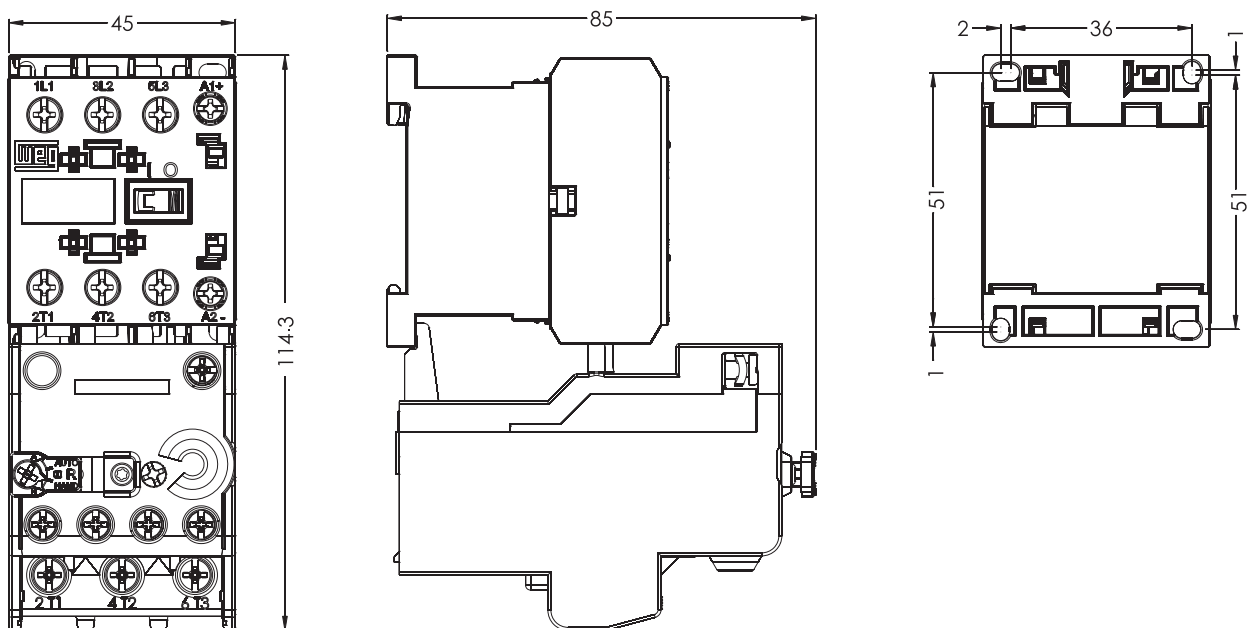

Соединители и реле перегрузки - Размеры (мм)

CWM9...25 + RW27

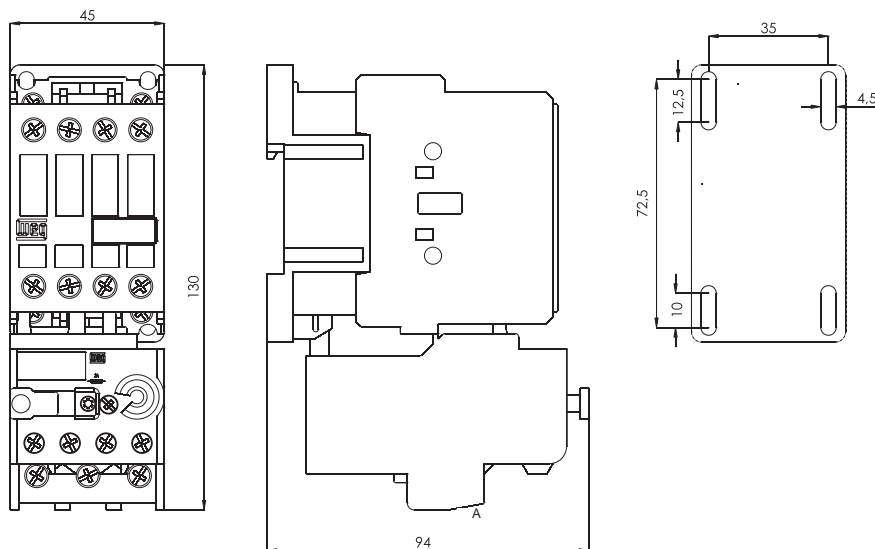

CWM9...25	A
Катушка AC	94
Катушка DC	124

CWM32 + RW27

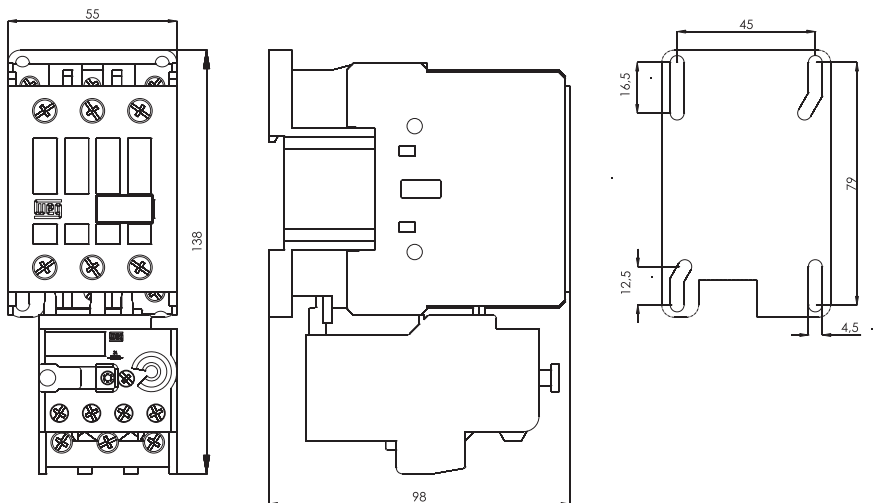

CWM32	A
Катушка AC	98
Катушка DC	118



Соединители и реле перегрузки - Размеры (мм)

CWM32/40 + RW67-1D

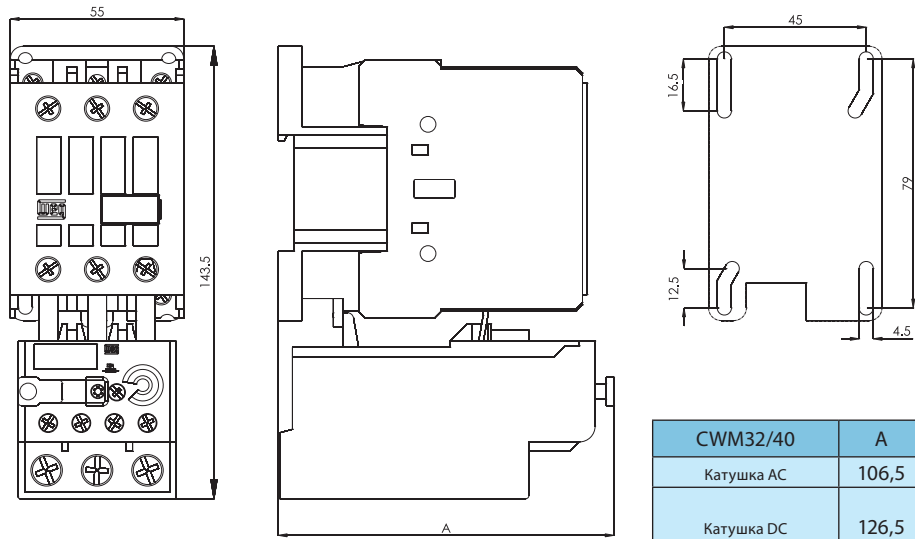

CWM50...80 + RW67-2D

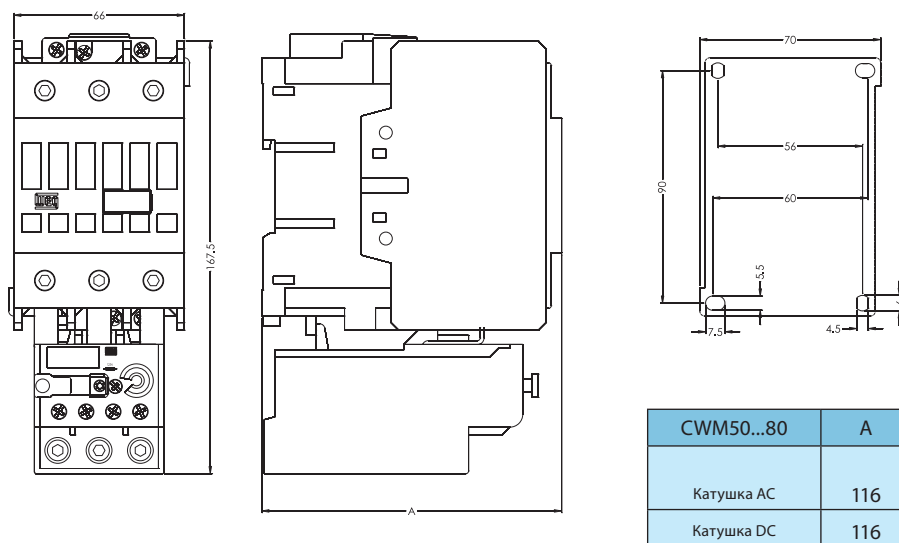

Соединители и реле перегрузки - Размеры (мм)

CWM95/105 + RW117-1D

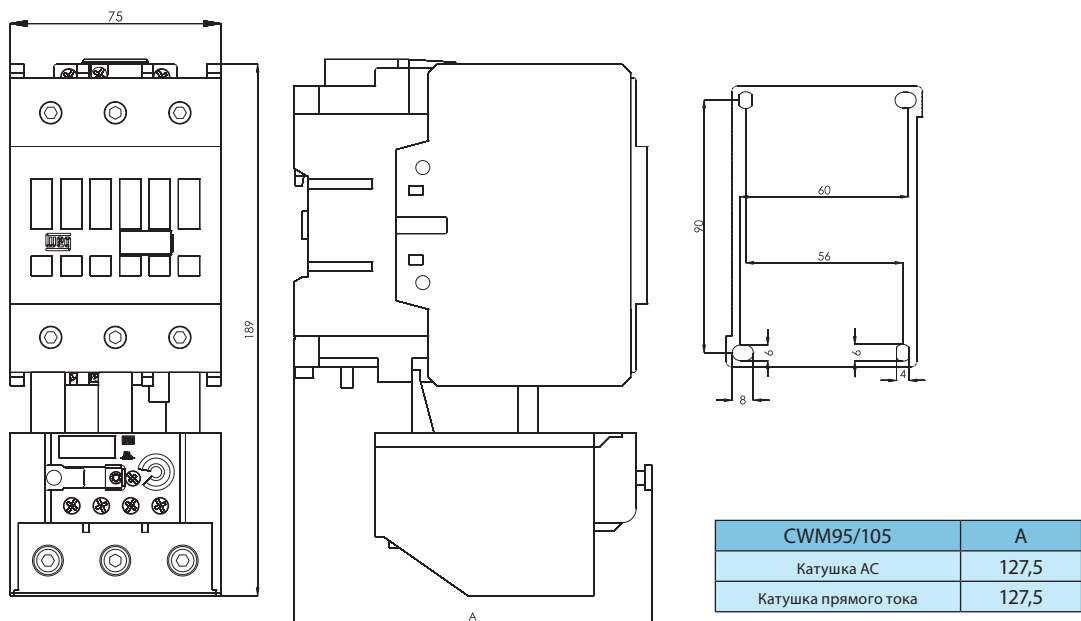

CWM112 + RW117-2D

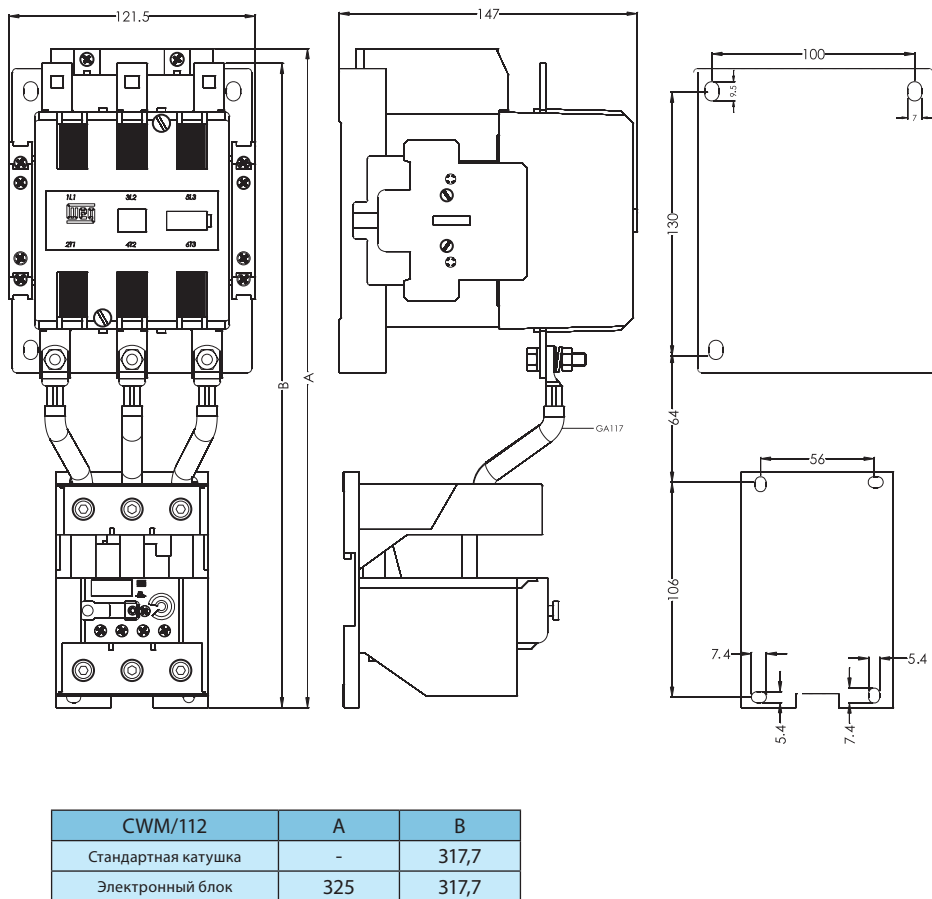

Соединители и реле перегрузки - Размеры (мм)

CWM112/150 + RW317

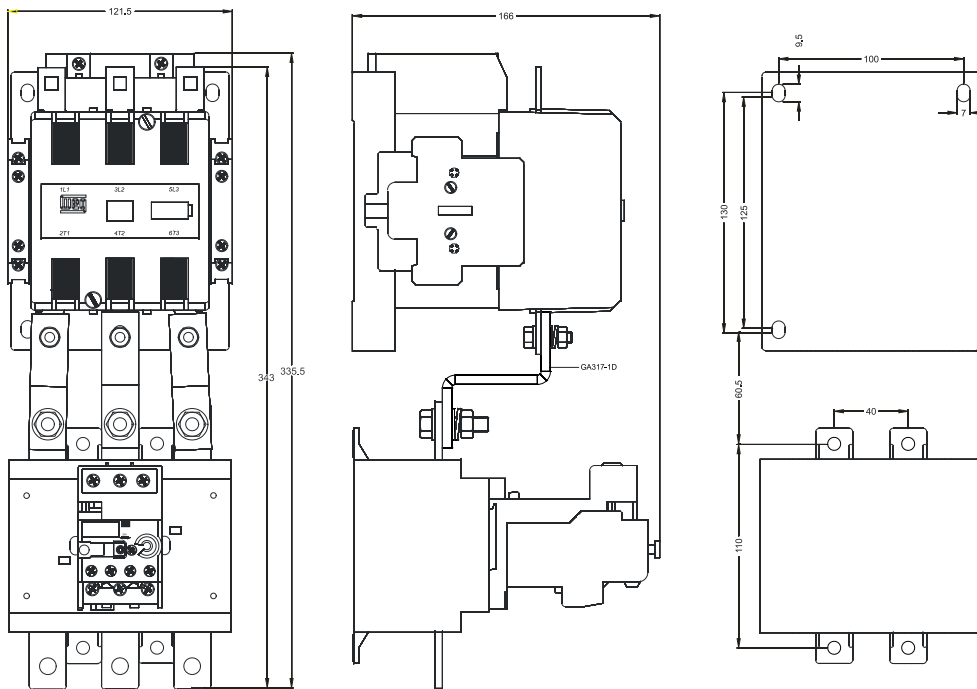

Соединители и реле перегрузки - Размеры (мм)

CWM180 + RW317

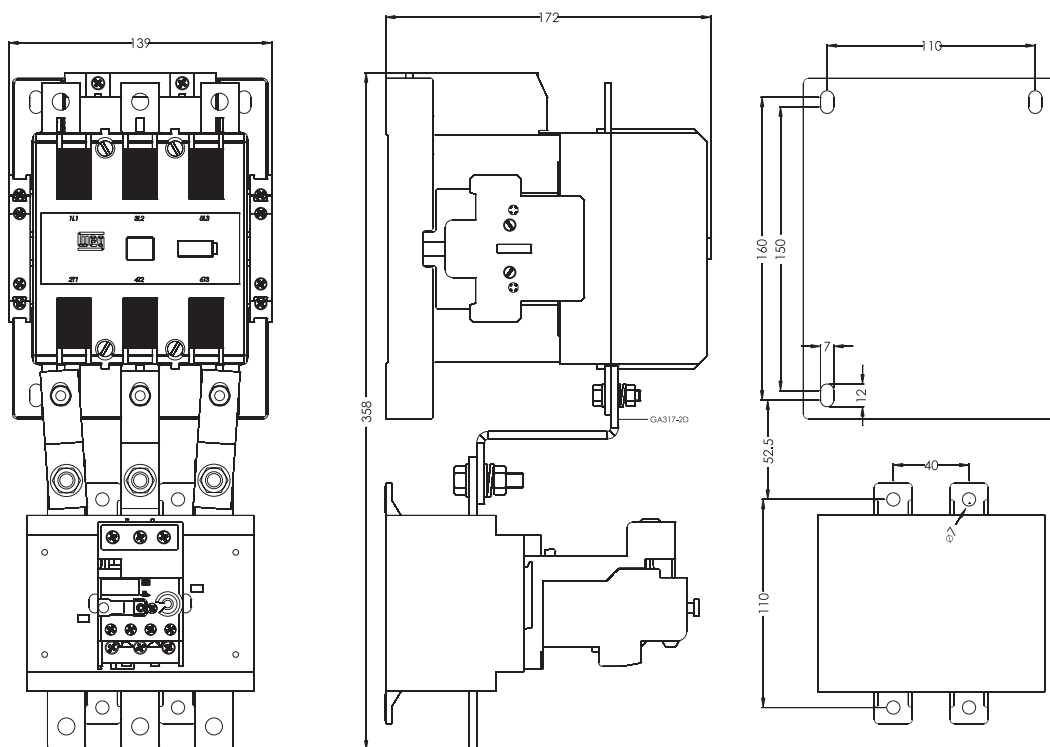

CWM250/300 + RW317

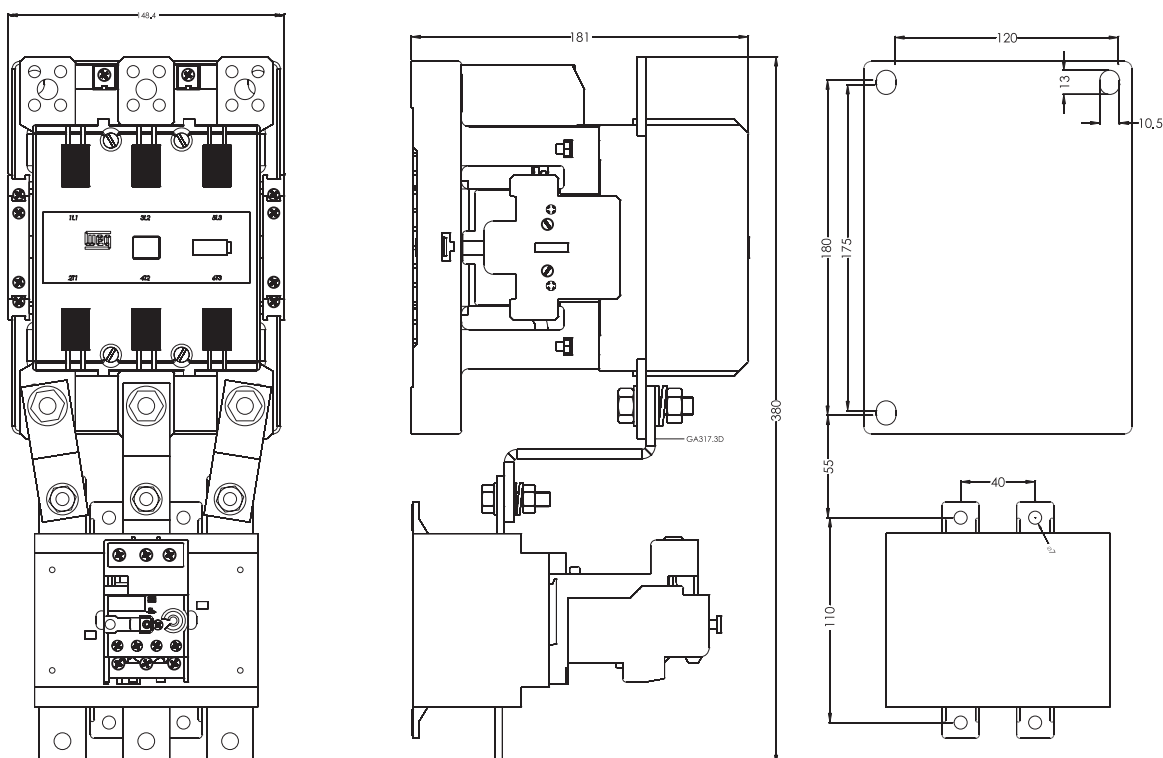

Соединители и реле перегрузки - Размеры (мм)

CWME400 + RW317

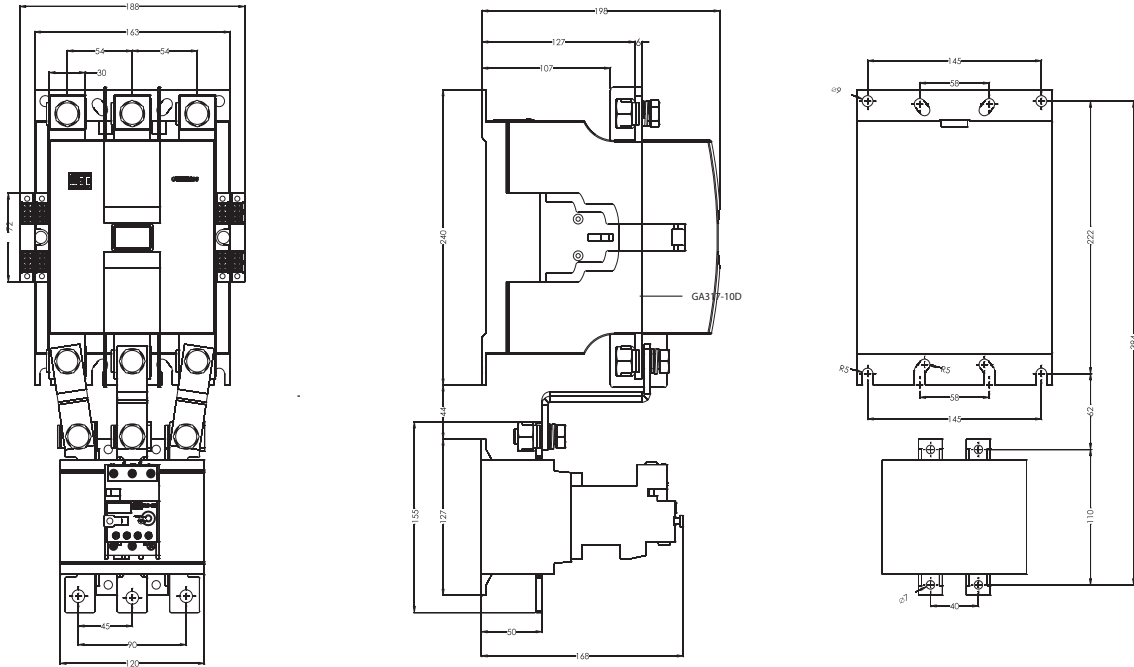

Позиция установки

RW17...407

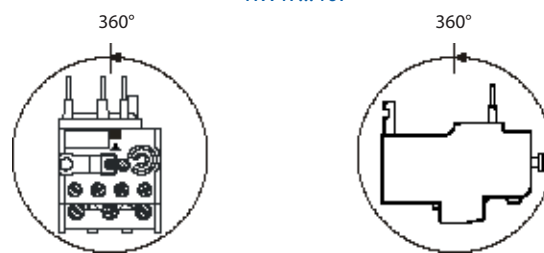

SRW01

Интеллектуальное реле

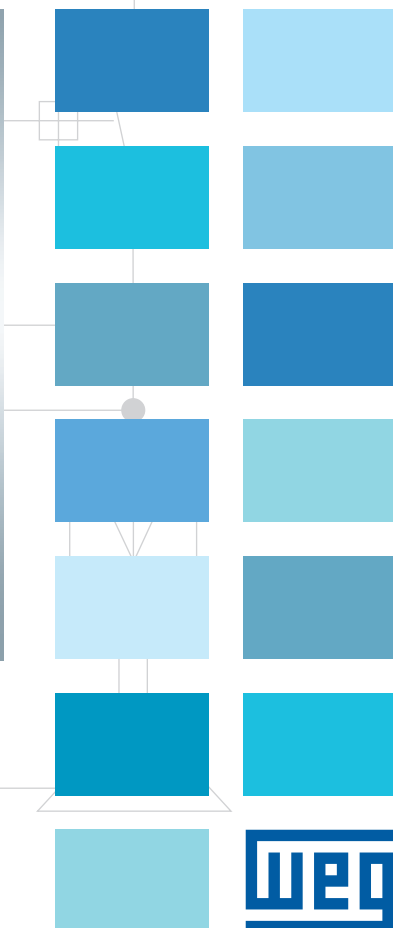
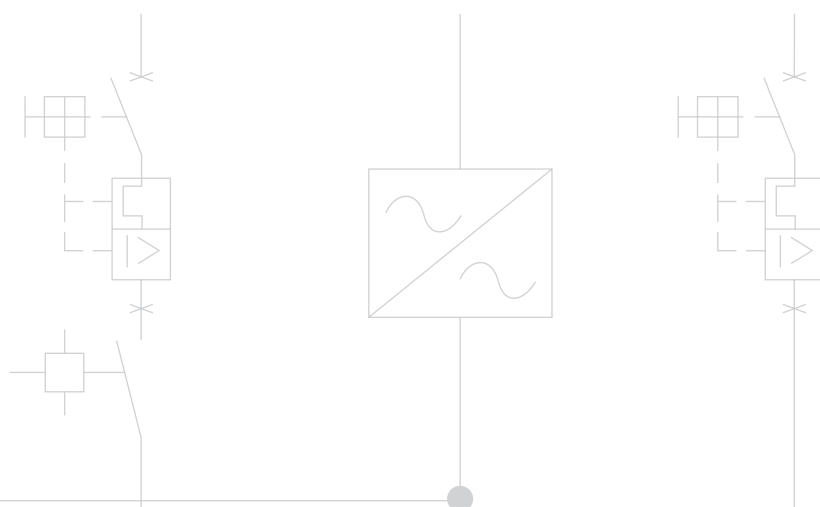

SRW01

SRW01 - это система управления и контроля низковольтных электродвигателей, использующая передовые технологии и возможностями сетевой передачи данных. Кроме того, её модульная концепция позволяет расширить ее функциональные возможности, использовать автоматическое конфигурирование аппаратных средств PnP, бесплатное программное обеспечение WLP и связь через порт USB.



Универсальность

SRW01 поддерживает следующие сетевые протоколы связи: DeviceNet, Modbus-RTU и ProfiBus-DP. Замена модульных связей возможна благодаря автоматическому конфигурированию аппаратных средств. Также пульт управления (ПУ) можно использовать для быстрой проверки исправности системы и настройки параметров реле. Кроме того, SRW01 имеет порт USB для программирования с компьютера с помощью программного обеспечения WLP. SRW01 имеет модуль памяти “тепловой модели” двигателя на основе измеренных значений токов, работающий даже при отключенном питании.

Удобство эксплуатации

SRW01 имеет модульное конструктивное исполнение, обеспечивающее легкий монтаж и подключение в существующую систему. Блок управления (УС) может быть смонтирован вместе с блоком измерения тока (УМС), образуя единый блок, или отдельные (до двух метров). Он может работать в “прозрачном” режиме передачи данных в соответствии с Вашими потребностями, что делает SRW01 пригодным для самого разнопланового практического применения. SRW01 фирмы WEG имеет предустановленные алгоритмы работы, что позволяет выбирать требуемый режим пуска и мониторинга. Цифровые функции входов и выходов определены простым и доступным образом, в соответствии с вашими конфигурациями. SRW01 также может смоделировать тепловую модель двигателя, даже с отключенным питанием.



Модульное исполнение

SRW01 включает главный блок управления (SRW01-UC) и блок измерения тока (SRW01-UMC), что обеспечивает гибкость вариантов сборки.

SRW01-UC и SRW01-UMC электрически связаны с использованием SRW01-CB плоского кабеля.

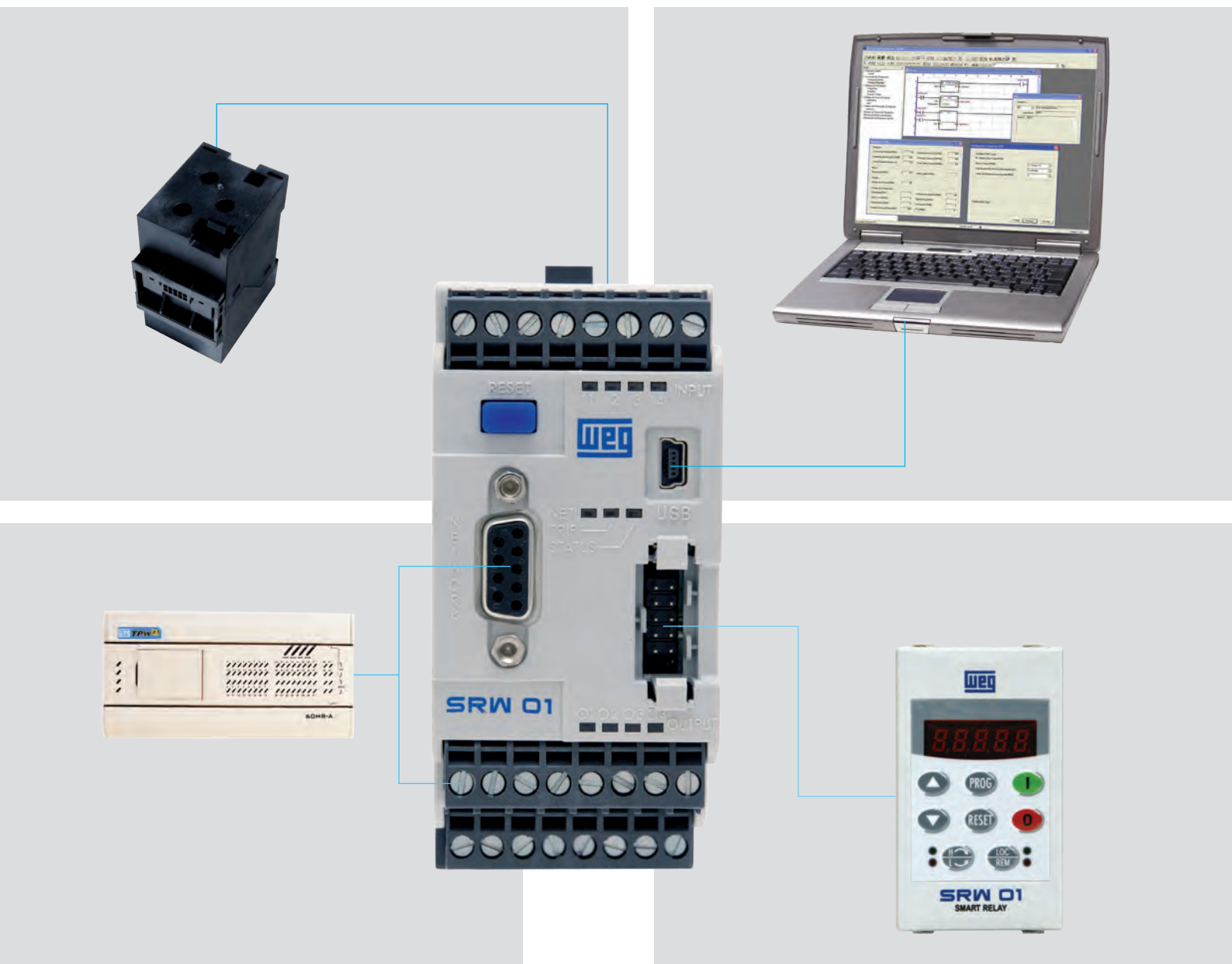

Управление реле может осуществляться тремя способами:

- Через шину Fieldbus (ModBus, DeviceNet, Profibus)
- Посредством ПУ SRW01-HMI

- С использованием программного обеспечения – WLP (USB)

Используя Fieldbus, пользователь может управлять, осуществлять мониторинг и конфигурировать SRW01 удаленно через программируемый логический контроллер или систему контроля.

Характеристики

- Уменьшенный размер, компактная структура
- Диапазон входного напряжения блока управления (УС): 110-240В переменного тока или 24В постоянного тока
- Блок управления (УС) имеет 4 цифровых входа и 4 цифровых выхода
- Монтаж на DIN-рейки или болты
- Легкая замена сетевого модуля с использованием эксклюзивной секционной системы
- Программирование с помощью бесплатного программного обеспечения WLP или ПУ (по выбору)

Вход устройства с положительным температурным коэффициентом или датчика утечки на землю

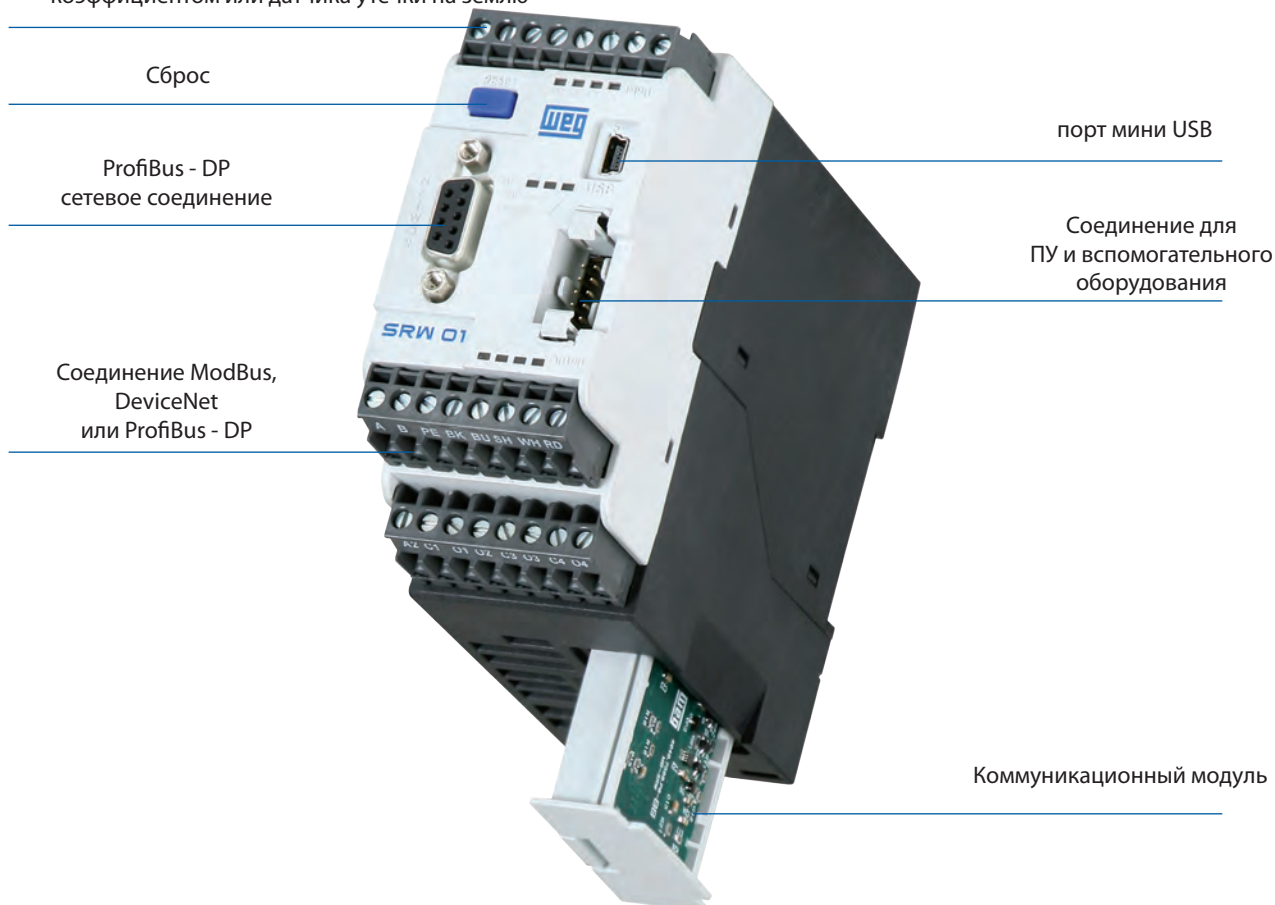

Блок управления SRW01-УС оснащен светодиодами для индикации режимов работы и сигналов тревоги. Монтаж блока управления может быть произведен 35мм DIN-рейкой или на заднюю панель.

Коммуникационные протоколы: DeviceNet, Modbus, и Profibus определены с использованием надлежащего протокола, интегрированного в коммуникационную секцию.

Концепция plug-and-play автоматически распознает и конфигурирует SRW01 для безопасного управления, во избежание ошибок подключения в ручном режиме.



Модульное конструктивное исполнение

Цифровой блок расширения (EDU)



Обеспечивает возможность увеличения количества цифровых входов и выходов.

Имеет 6 цифровых входов и 4 цифровых выхода, суммарно образуя 10 цифровых входов и 8 цифровых выходов с выходами и входами блока управления (UC).

Его можно использовать для передачи информации, аварийной сигнализации или сигнализации состояния внешних устройств.

*Максимум 1 цифровой блок расширения (EDU) на 1 блок управления (UC)

Блок измерения тока (UMC)



Блок измерения тока (UMC) измеряет силу тока трех фаз двигателя. Среднеквадратичные значения каждой фазы оцифрованными передаются блоку управления (UC).

Бесплатное – WLP (WEG, на языке Ladder)

- Измерение параметров, программирование, управление и мониторинг SRW01
- Конфигурирует, редактирует параметры и программы языком "Ladder" (язык релейных схем) с математическим блоком и блоком управления
- Помощник конфигурирования
- Сетевое соединение USB или ModBus



USB подключение

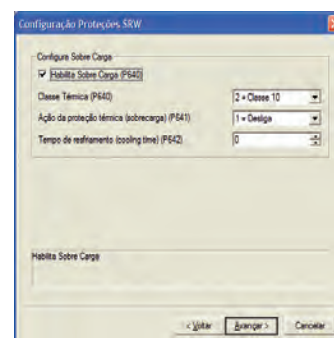
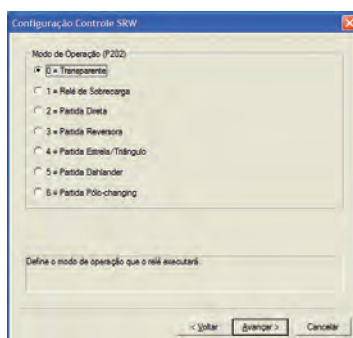

Помощник конфигурирования

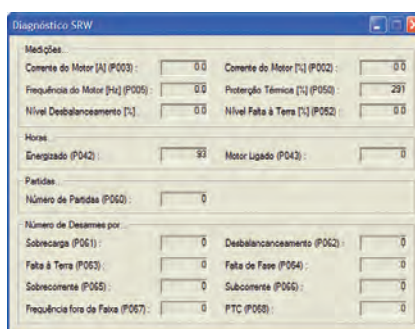

Мониторинг диагностики

Преимущества

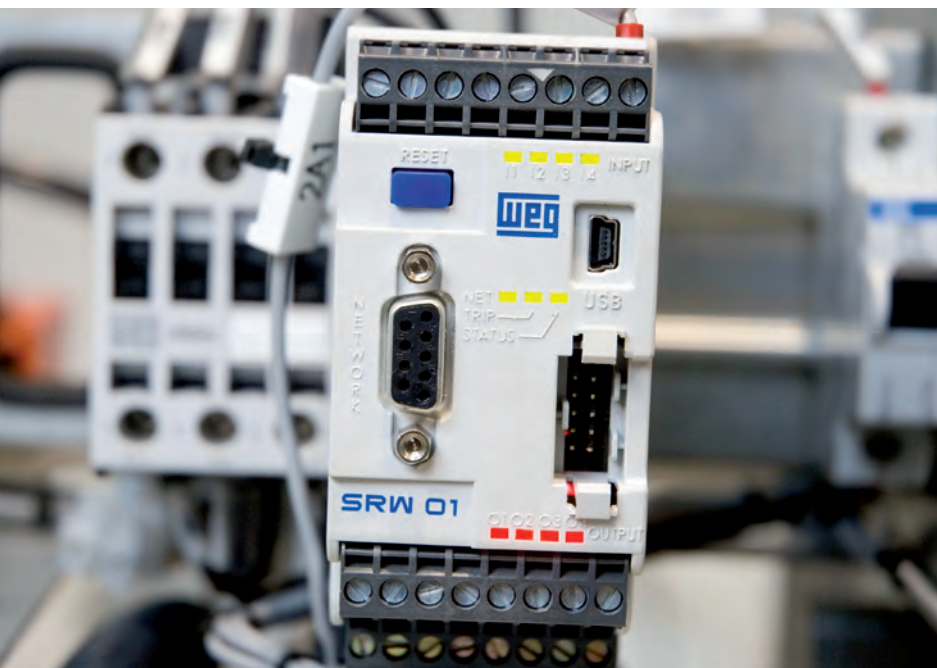

- Повышенная надежность системы защиты.
- Безопасность оператора при управлении, надзоре и обслуживании.
- Модульность системы и простая возможность расширения.
- Уменьшение количества цепей управления.
- Уменьшение количества защитной аппаратуры двигателя.
- Удаленный мониторинг, надзор и управление посредством сети на полевой шине, микрокомпьютера (WLP) или интерфейса человек-машина.
- Удаленный сброс реле.
- Быстрая и точная идентификация причин срабатывания.
- Автоматический учет срабатывания защиты и статистики.

Функции

Защитные, контрольные и управляющие функции SRW01 увеличивают надежность и точность системы защиты. Управляющие режимы работы автоматически регулируются, это означает, что пользователь выбирает управляющий режим и реле ищет соответствующие параметры автоматически. Эта особенность обеспечивает быструю и надежную параметризацию. Все управляющие режимы позволяют контролировать электродвигатель. Его удобный режим параметризации позволяет пользователям получить доступ ко всем цифровым входам и выходам, тем самым увеличивая гибкость и обеспечивая множество практических применений.

Защита

- Защита от перегрузки (регулируемое отключение класса 5-45).
- Тепловая защита (вход для датчиков РТС).
- Защита от обрыва фазы.
- Защита от дисбаланса тока между фазами.
- Защита от перегрузки по току и блокировки ротора.
- Защита от минимального тока.
- Внутренняя защита от замыкания на землю.
- Защита от частот вне диапазона.

Мониторинг

- Активация цифровых входов и выходов.
- Среднеквадратичное значение тока по фазам и средняя величина тока уставки в амперах или в %.
- Частота двигателя.
- Количество срабатываний по типам неисправностей.
- Количество включений двигателя.
- Количество часов работы двигателя.
- Количество часов работы реле.
- Уровни дисбаланса фаз.
- Внутренние замыкания на землю.

Управляющие режимы

- Прозрачное управление - цифровые входы и выходы могут быть сконфигурированы в соответствии с прикладными задачами.
- Работа в качестве реле перегрузки – аналогично реле перегрузки.
- Обычный пускатель - стандартный пуск одно- или трехфазных электродвигателей от сети.
- Реверс пускателя - для трехфазных электродвигателей.
- Пускатель звезда-треугольник - схема пуска с переключением звезда-треугольник для трехфазных электродвигателей.
- Пускатель Даландера - пускатель для трехфазных электродвигателей Даландера.
- Двухобмоточный пускатель - пускатель для трехфазных электродвигателей с двумя обмотками.
- Режим программируемого логического контроллера. В этом режиме SRW01 – UMC не используется.



Практическое применение

Главная функция SRW01 - защита и управление электродвигателями в различных областях промышленного применения.

Высокая надежность и точность делают SRW01 пригодными для применения в самых тяжелых промышленных условиях.

Опции мониторинга в реальном времени, диагностика и статистика отказов обеспечивают более эффективное плановое техническое обслуживание, тем самым уменьшая количество простоев.

Это способствует их широкому применению на установках с непрерывным процессом в следующих сегментах рынка:

- Химия и нефтехимия
- Целлюлоза и бумага
- Добыча и цемент
- Пищевая и питьевые напитки
- Металл и изготовление
- Пластмассы и резина
- Автотранспорт
- Керамика
- Текстиль
- Холодильные установки
- Другие сегменты

Благодаря своим уменьшенным размерам и модульному исполнению, реле часто используются там, где пространство для сборки является определяющим фактором, например, в интеллектуальных щитах управления электродвигателями.



Руководство по выбору

UC - Блок управления

SRW01-UCPT 1 E47



Коммуникационный протокол
 B = без передачи информации
 D = DeviceNet
 M = ModBus
 P = ProfiBus

S1 и S2 входные функции
 E - утечка на землю
 T - PTC

Управляющее напряжение
 на цифровом входе
 1 = 24В DC
 2 = 110В AC

Источник напряжения
 E26 - 24В AC (50-60Гц) / DC
 E47 - 110-240В AC / DC

Индекс	S1-S2 функция	Источник напряжения	Протокол коммуникации	Напряжение на цифровом входе
SRW01-UC-BE1E47	Утечка на землю	110-240В AC (50-60Гц) / B DC	Нет	24В DC
SRW01-UC-BE1E26	Утечка на землю	24В AC (50-60Гц) / B DC		24В DC
SRW01-UC-BE2E47	Утечка на землю	110-240В AC (50-60Гц) / B DC		110В AC
SRW01-UC-BE2E26	Утечка на землю	24В AC (50-60Гц) / B DC		110В AC
SRW01-UC-BT1E47	PTC	110-240В AC (50-60Гц) / B DC		24В DC
SRW01-UC-BT1E26	PTC	24В AC (50-60Гц) / B DC		24В DC
SRW01-UC-BT2E47	PTC	110-240В AC (50-60Гц) / B DC		110В AC
SRW01-UC-BT2E26	PTC	24В AC (50-60Гц) / B DC		110В AC
SRW01-UC-DE1E47	Утечка на землю	110-240В AC (50-60Гц) / B DC	Devicenet	24В DC
SRW01-UC-DE1E26	Утечка на землю	24В AC (50-60Гц) / B DC		24В DC
SRW01-UC-DE2E47	Утечка на землю	110-240В AC (50-60Гц) / B DC		110В AC
SRW01-UC-DE2E26	Утечка на землю	24В AC (50-60Гц) / B DC		110В AC
SRW01-UC-DT1E47	PTC	110-240В AC (50-60Гц) / B DC		24В DC
SRW01-UC-DT1E26	PTC	24В AC (50-60Гц) / B DC		24В DC
SRW01-UC-DT2E47	PTC	110-240В AC (50-60Гц) / B DC		110В AC
SRW01-UC-DT2E26	PTC	24В AC (50-60Гц) / B DC		110В AC
SRW01-UC-PE1E47	Утечка на землю	110-240В AC (50-60Гц) / B DC	Profibus-DP	24В DC
SRW01-UC-PE1E26	Утечка на землю	24В AC (50-60Гц) / B DC		24В DC
SRW01-UC-PE2E47	Утечка на землю	110-240В AC (50-60Гц) / B DC		110В AC
SRW01-UC-PE2E26	Утечка на землю	24В AC (50-60Гц) / B DC		110В AC
SRW01-UC-PT1E47	PTC	110-240В AC (50-60Гц) / B DC		24В DC
SRW01-UC-PT1E26	PTC	24В AC (50-60Гц) / B DC		24В DC
SRW01-UC-PT2E47	PTC	110-240В AC (50-60Гц) / B DC		110В AC
SRW01-UC-PT2E26	PTC	24В AC (50-60Гц) / B DC		110В AC
SRW01-UC-ME1E47	Утечка на землю	110-240В AC (50-60Гц) / B DC	Modbus	24В DC
SRW01-UC-ME1E26	Утечка на землю	24В AC (50-60Гц) / B DC		24В DC
SRW01-UC-ME2E47	Утечка на землю	110-240В AC (50-60Гц) / B DC		110В AC
SRW01-UC-ME2E26	Утечка на землю	24В AC (50-60Гц) / B DC		110В AC
SRW01-UC-MT1E47	PTC	110-240В AC (50-60Гц) / B DC		24В DC
SRW01-UC-MT1E26	PTC	24В AC (50-60Гц) / B DC		24В DC
SRW01-UC-MT2E47	PTC	110-240В AC (50-60Гц) / B DC		110В AC
SRW01-UC-MT2E26	PTC	24В AC (50-60Гц) / B DC		110В AC

Блок измерения тока

Блок измерения тока SRW01-UMC должен быть выбран в соответствии с номинальным током электродвигателя от 0,25А до 840А

Индекс	Диапазон тока (А)
SRW01-UMC1	0,5-5
SRW01-UMC2	1,25-12,5
SRW01-UMC3	2,5-25
SRW01-UMC4	12,5-125
SRW01-UMC5	42-420
SRW01-UMC6	84-840

Для диапазона тока от 0,25 до 2,5А используется SRW01-UMC1 с двумя первичными обмотками.



Ширина (мм)	Сила тока (А)	Подключ. к источнику тока
45	0,25 - 2,5	Кабель через UMC
	0,5 - 5	
	1,25 - 12,5	
	2,5 - 25	



Ширина (мм)	Сила тока (А)	Подключ. к источнику тока
66	12,5 - 125	Кабель через UMC



Ширина (мм)	Сила тока (А)	Подключ. к источнику тока
120	42 - 420	Шина

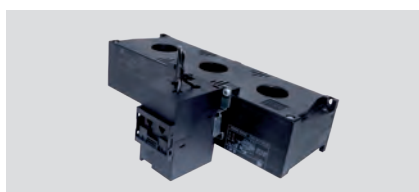

Ширина (мм)	Сила тока (А)	Подключ. к источнику тока
265	84 - 840	Кабель через UMC или шина

Для областей применения с более высокими токами или токами вне диапазонов UMC, указанных выше, возможно использование внешнего трансформатора тока, предоставленного пользователем.

SRW01-CB соединительный кабель

SRW01-CB соединяет SRW01-UC с SRW01-UMC, позволяя соединять два отдельных модуля на расстоянии до двух метров.



Индекс	Длина (мм)
SRW01-CB0	60
SRW01-CB1	120
SRW01-CB2	500
SRW01-CB3	2000
SRW01-CB4	1000

Комплектующие

Цифровой блок расширения – EDU



Индекс	Цифровые входы	Внешнее напряжение на цифровом входе	Цифровые выходы
SRW01-EDU1	6	24В DC	4
SRW01-EDU2	6	110В AC	4

Интерфейс человек-машина - ПУ

ПУ подсоединяется к передней части реле посредством коммуникационного кабеля, делая конфигурирование и управление удобнее и проще.



Индекс	Описание
SRW01-ПУ	Интерфейс человек-машина - ПУ
SRW01-ПУ2	Интерфейс человек-машина - ПУ (Горизонтальный)

Соединительный кабель UC-ПУ



Индекс	Длина (мм)
SRW01-CH1	500
SRW01-CH2	1000
SRW01-CH3	1500
SRW01-CH4	2000

Датчик утечки на землю (ELS)

Датчик утечки на землю должен быть установлен отдельно от блока управления (УС).

Он может быть установлен в любом положении и подсоединен к блоку управления (УС) посредством витой пары и/или экранированного кабеля, подсоединенного к датчику и S1 и S2 клеммами, рекомендуемое расстояние - максимум 10 м.



Блок измерения тока (UMC)	Датчик утечки на землю (ELS)
SRW01-UMC0 SRW01-UMC1 SRW01-UMC2 SRW01-UMC3	SRW01-EL1
SRW01-UMC4	SRW01-EL2
SRW01-UMC5	SRW01-EL3

Рекомендуется использовать блок измерения тока (UMC) и датчики утечки в сочетаниях, указанных в таблице выше.

Аксессуары

Кабель USB



Индекс	Длина (мм)
SRW01-USB	2000

Коммуникационный модуль



Индекс	Коммуникационный протокол
SRW01-MCD	Devicenet
SRW01-MCM	Modbus
SRW01-MCP	Profibus-DP

Для замены частей или блока управления (УС) без сетевого модуля

Скоба крепления



Индекс	Описание
PLMP	Адаптер для фиксирующих винтов (2 штуки на блок/0,006Kg)

Шина для УМС



Индекс	Описание
JBL-RW407D	Шина для блока измерения тока УМС6

Защитное покрытие

Индекс	Описание
SRW01-CDB ^{(1) (2)}	Пластиковое покрытие для защиты DB9
SRW01-CMU ^{(1) (2)}	Пластиковое покрытие для мини USB соединителя / аксессуаров
SRW01-CBP ^{(1) (2)}	Пластиковое покрытие для ПУ коннектора / аксессуаров

(1) Комплекс из 10 модулей

(2) Пластиковое покрытие для старой модели корпуса (не резиновое, как на новых)

Схемы управляющих режимов

Прямой пуск

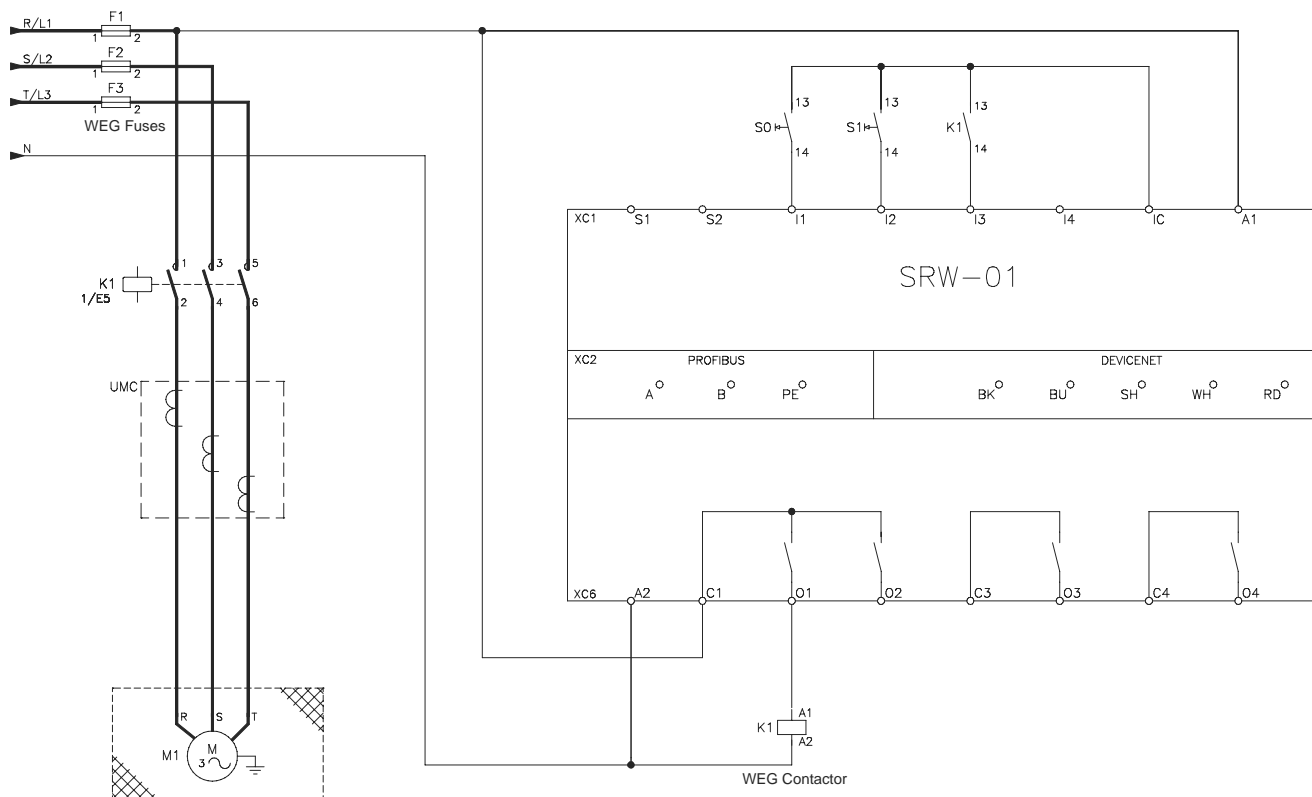

Прозрачное управление

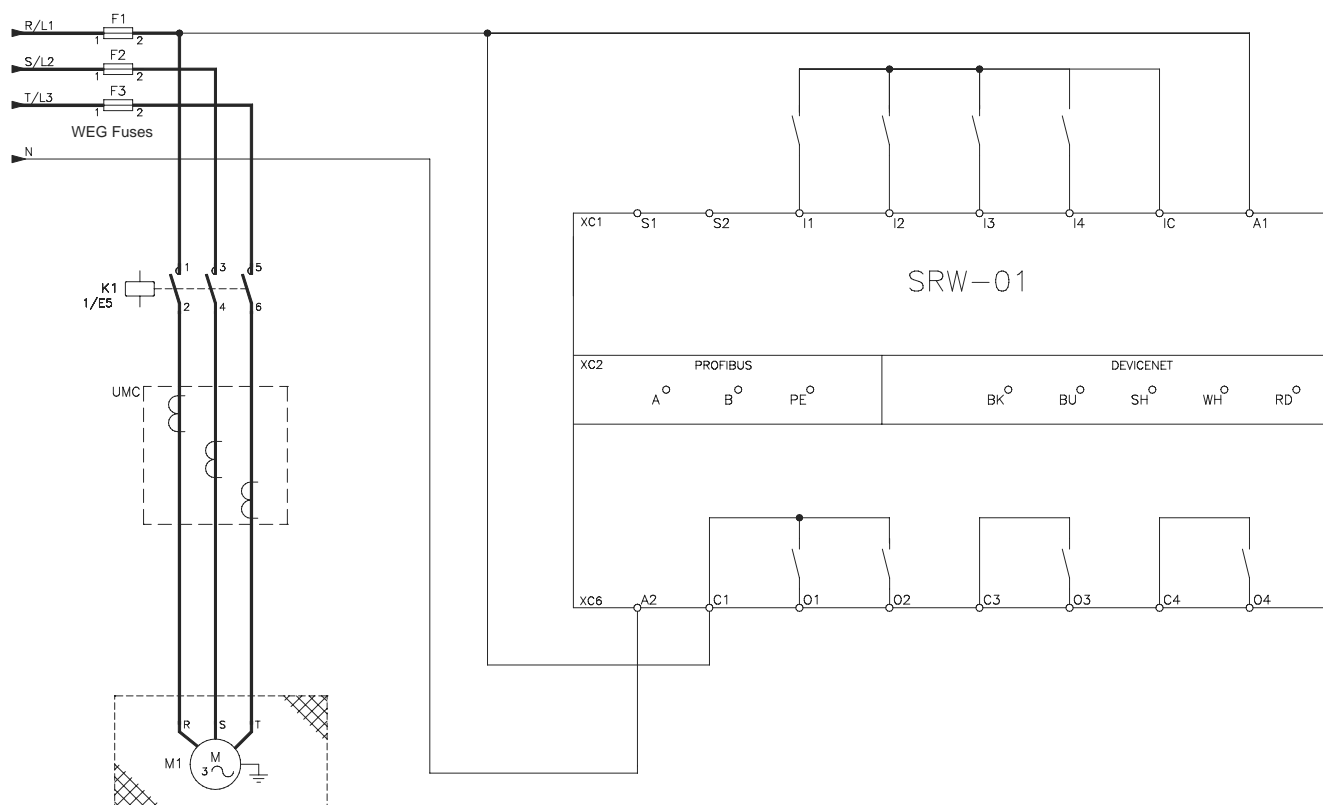

Схемы управляющих режимов

Функционирование в качестве реле перегрузки

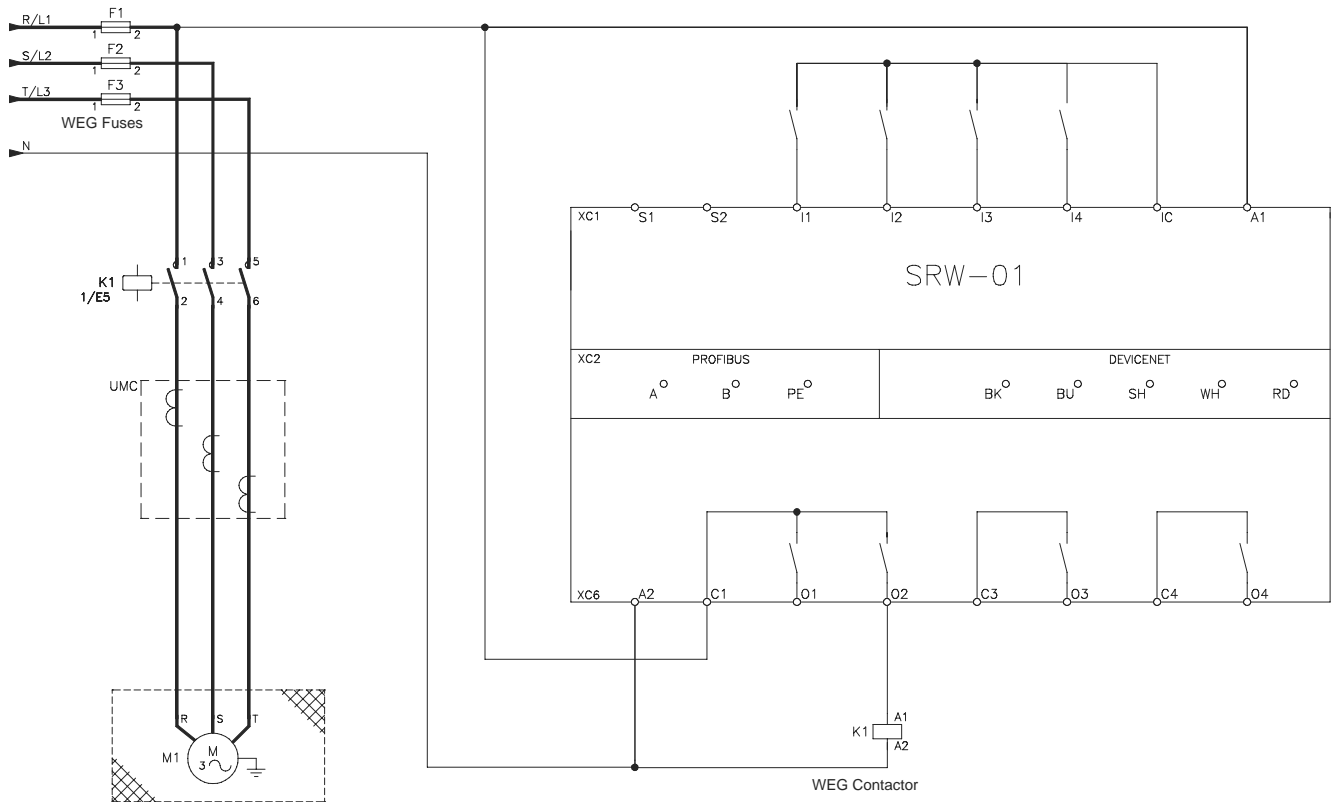

Реверсивный пускатель

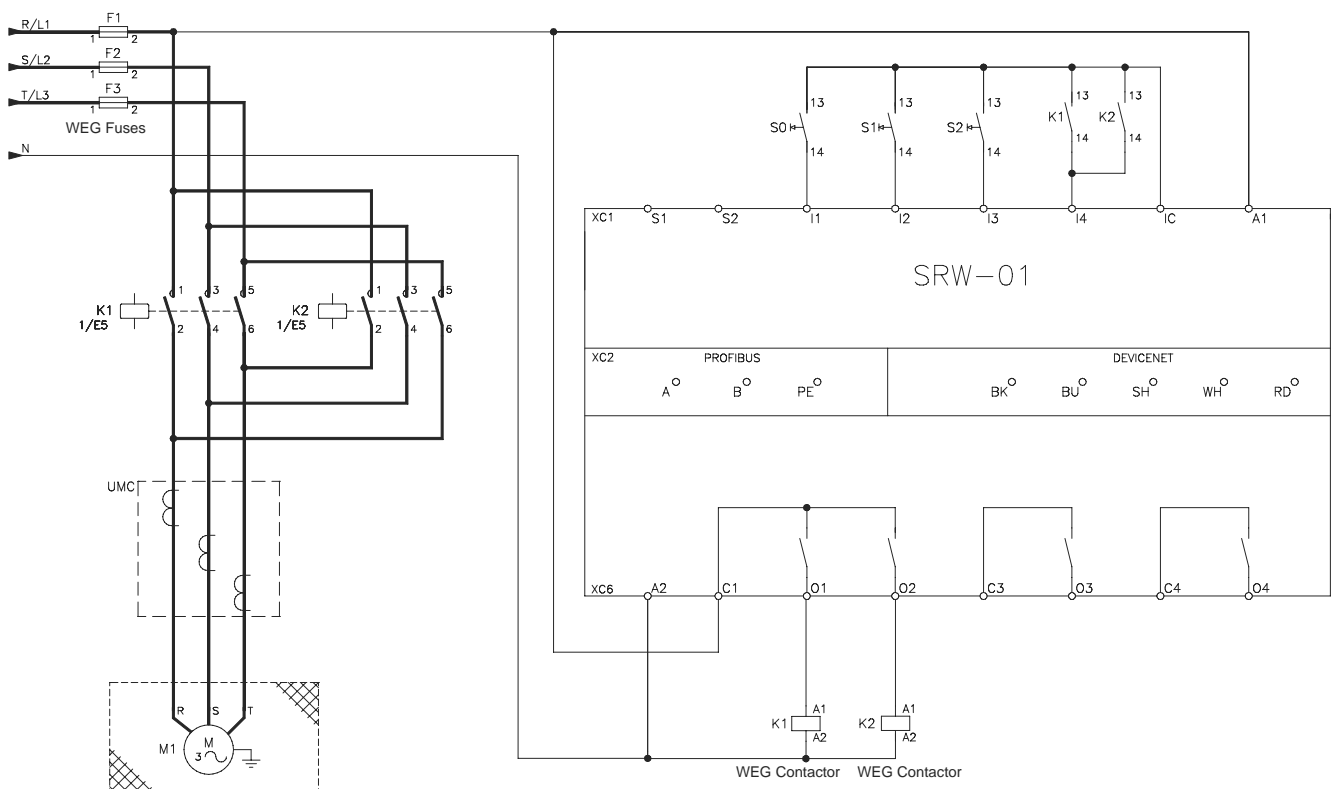

Схемы управляющих режимов

Пускатель звезда-треугольник

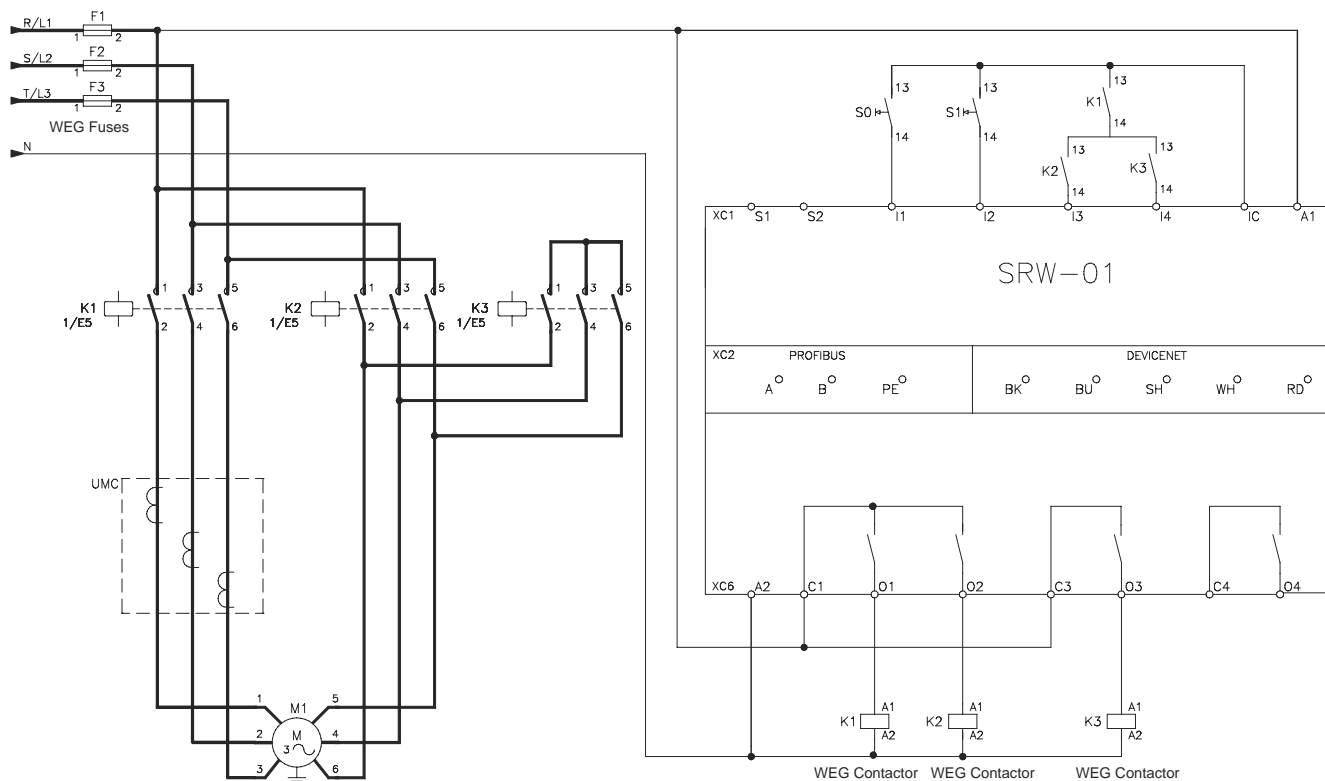

Пуск по схеме Даландера

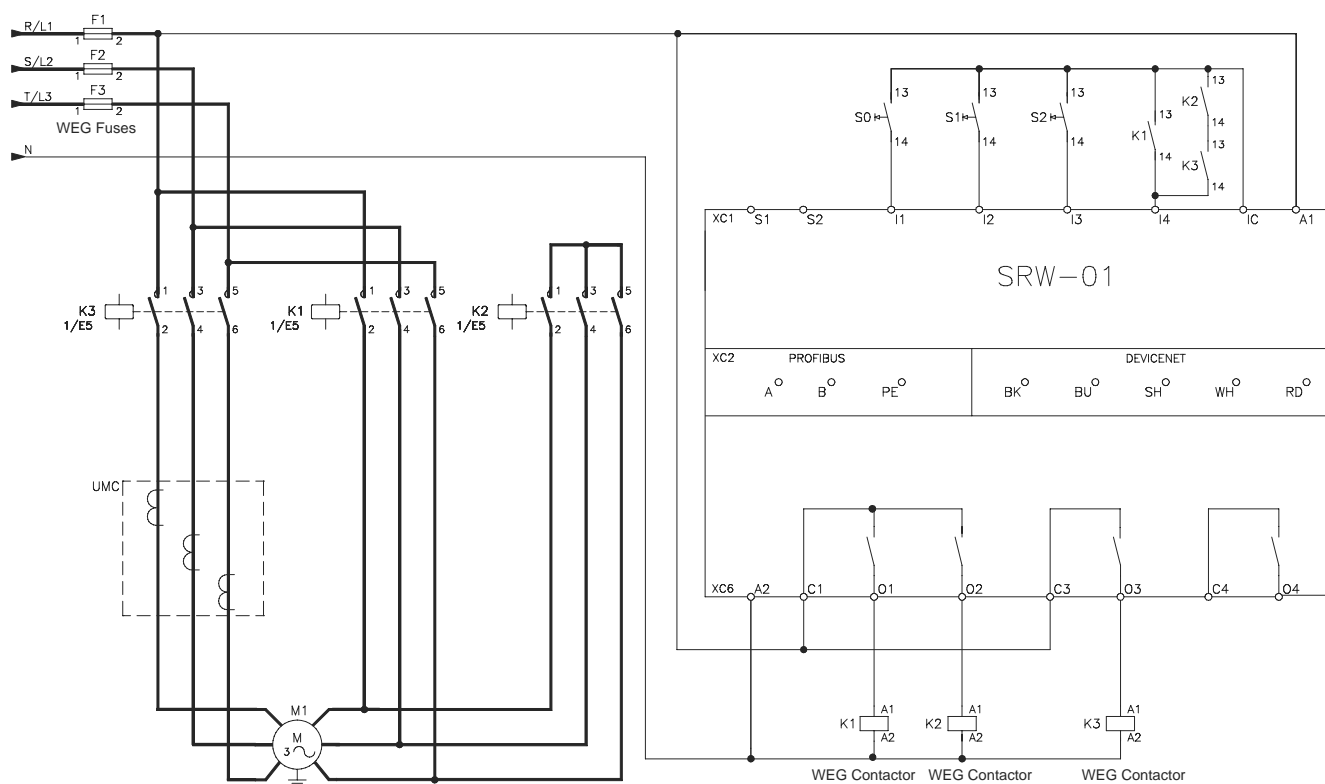

Схемы управляющих режимов

Пускатель двигателя с двумя обмотками

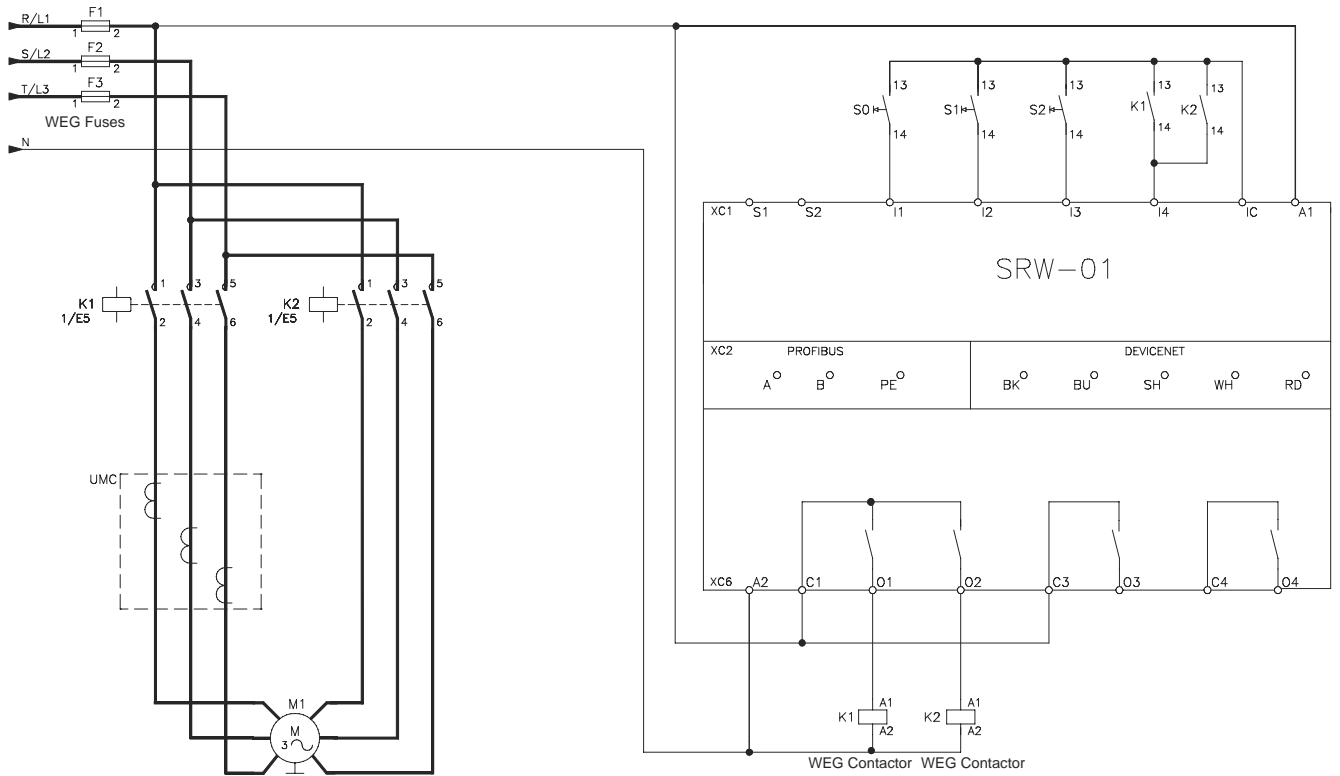

Программное обеспечение WLP

WLP представляет собой программу для конфигурации в Windows с удобным для пользователя интерфейсом, которая позволяет осуществлять параметризацию, программирование, управление и контроль.

Программа WLP позволяет пользователю проводить конфигурирование реле, редактировать параметры и программировать на языке "LADDER".

С помощью помощника конфигурирования WLP пользователь может конфигурировать реле. При

необходимости реле программируется на языке "LADDER" с помощью математических и контрольных блоков.

Программа имеет 64-килобитную память и может использовать цифровые входы и выходы реле.

Связь между программой и реле осуществляется через порт USB или сеть Modbus.

Программа WLP поставляется бесплатно с продуктом. Ее также можно скачать с сайта www.weg.net.

Помощник конфигурирования

Эти команды облегчают конфигурирование реле. С их помощью пользователь может быстро осуществлять конфигурирование.

- Помощник конфигурирования: Управляющая конфигурация.

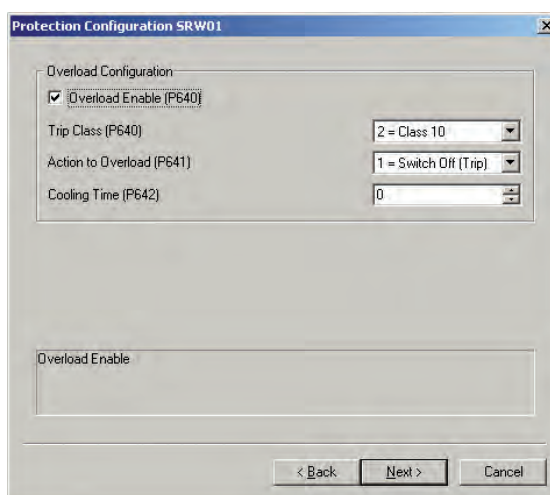
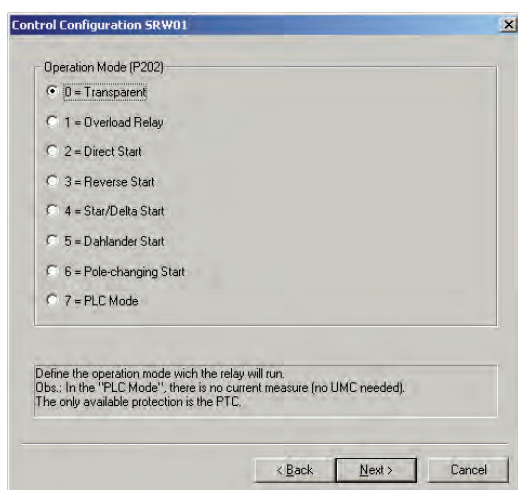

Диалоги для осуществления контроля

Эти диалоги созданы специально для мониторинга реле. Они следят за специальной информацией о реле.

- Диалоги мониторинга: Диагностика

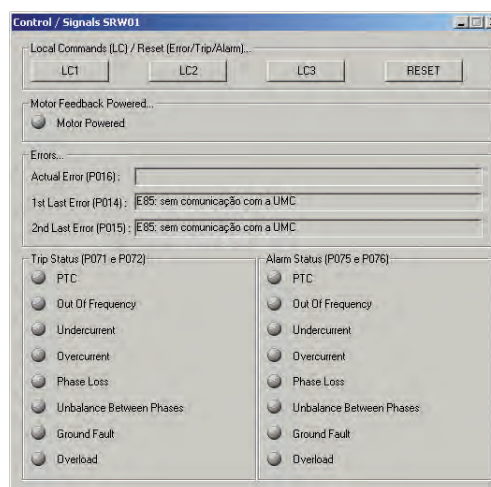
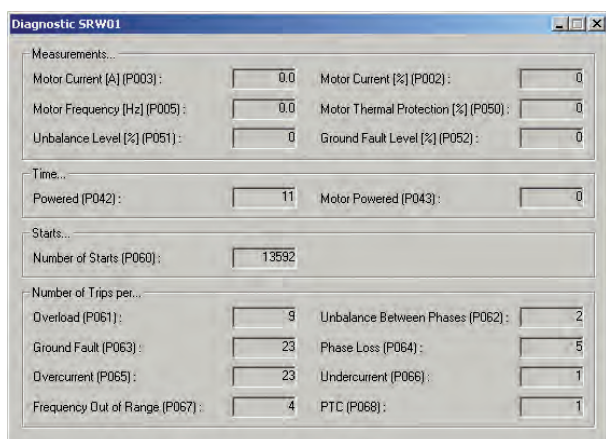
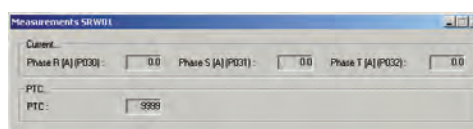

Технические характеристики

Общие данные	Монтажное положение	Любое	
	Степень загрязнения	2	
	Степень защиты (IEC 60529)	<ul style="list-style-type: none"> - Блок управления (UC): IP20 - Блок измерения тока (UMC): <ul style="list-style-type: none"> - Без шины: IP20 - С шиной: IP00 - Цифровой блок расширения (EDU): IP20 - Интерфейс человек-машина (ПУ): IP54 - Датчик утечки на землю (ELS): IP20 	
	Допустимая наружная температура	<ul style="list-style-type: none"> - Эксплуатация: 0...+40°C - Хранение и транспортировка: -25...+80°C 	
	Класс отключения (UL)	<ul style="list-style-type: none"> - Блок управления (UC): Классы 10/20/30 - Блок измерения тока (UMC): Классы 10/20/30 	
Блок управления (UC)	Номинальное напряжение изоляции U_i	300В	
	Номинальное напряжение питания	110 - 240В AC/DC при 50/60 Гц	24В AC/DC при 50/60 Гц
	Рабочий диапазон	0,85 Us - 1,10 Us	0,80 Us - 1,20 Us
	Потребляемая мощность (типичная) ⁽¹⁾	6Вт	5Вт
	Количество цифровых входов	4 входа с оптической развязкой (24В DC или 240В AC)	
	Питание цифровых входов	24В DC	110В AC
	Источник питания цифровых входов	Внешний или внутренний изолированный источник тока, 24В DC	Внешний источник тока, 110 В AC/тока
	Ток на цифровых входах	11мА при 24В DC	5мА при 110В AC
	Изоляция цифровых входов	3кВ	
	Количество цифровых выходов	4 выхода реле	
	Группирование контактов	<ul style="list-style-type: none"> - 2 однополюсных входа - 2 общих однополюсных выхода 	
	Максимальное рабочее напряжение	250В DC, 240В AC	
	Наименьшая рабочая мощность	1Вт или 1ВА	
	Коммутационная способность на контакт реле	<ul style="list-style-type: none"> - UL 508: C300, R300 - AC-15 (IEC 60947-5-1): 1,5А AC / 120В AC 0,75А AC / 240В AC - DC-13 (IEC 60947-5-1): 0,22А DC / 125В DC 0,1А DC / 250В DC 	
	Пропускная способность контактов (активная нагрузка)	3А, 30В DC / 250В AC	
	Внешняя защита от короткого замыкания	6А gL/gG плавкий предохранитель	
	Защита электродвигателя с помощью РТС	<ul style="list-style-type: none"> - значение расцепления: > 3,4кОм - значение сброса: < 1,6кОм 	
Клеммы (соединители)	<ul style="list-style-type: none"> - Момент: 0,5Нм - 4,5ф/д - Сечение проводников: <ul style="list-style-type: none"> - Жесткий и без изоляции: 1 x (0,2 ... 2,5мм²); 1 x (2 ... 12 AWG) - Гибкий с/без клемм: 1 x (0,2 ... 2,5мм²); 1 x (26 ... 12 AWG) - Болты: М3 		
Кнопка сброса	<ul style="list-style-type: none"> - Сброс неисправности или ошибки - системный - Сброс TRIP или сигнализации - защитный - TRIP тест 		
Блок измерения тока (UMC)	Диапазон токов	0,25 - 840А AC	
	Степень изоляции U_i	690В AC	
	Номинальное напряжение изоляции U_e	<ul style="list-style-type: none"> - IEC 60947-4-1: 690В AC - UL 508: 600В AC 	
	Импульсное напряжение U_{imp}	6кВ	
	Диапазон частот	50/60Гц	
	Применение	Трехфазные, однофазные	
	Диаметр кабельного отверстия	<ul style="list-style-type: none"> - UMC 1, 2 и 3: 8мм - UMC 4: 15мм - UMC 5: шина - UMC 6: 32мм или шина 	

(1) С учетом потребления блока управления (UC) и блока измерения тока (UMC).

Технические характеристики

Датчик утечки тока на землю (ELS)	Диапазон токов	0,3 - 5A AC	
	Номинальное напряжение изоляции U_i	690В AC	
	Номинального рабочее напряжение	- IEC 60947-4-1: 690В AC - UL 508: 600 В AC	
	Импульсное напряжение U_{imp}	6 кВ	
	Диапазон частот	50/60Гц	
	Применение	Однофазное и трехфазное	
	Внутренний диаметр окна	- EL1: 35мм - EL1: 70мм - EL1: 120мм - EL1: 210мм	
	Клеммы (соединители)	- Момент: 0,29Нм - 2,6ф/д - Максимальное сечение проводников: - Жесткие и без изоляции: 1 x (0,2 ... 2,5мм ²); 1 x (22 ... 14 AWG) - Гибкие с/без клемм: 1 x (0,2 ... 1,5 мм ²); 1 x (22 ... 14 AWG) - Болты: М3	
Номинальное рабочее напряжение изоляции U_i	300В		
Цифровой блок расширения (EDU)	Количество цифровых входов	6 входов с оптической развязкой (24В DC или 110В AC)	
	Питание цифровых входов	24В DC	110В AC
	Источник питания цифровых входов	Внешний источник DC 24В	Внешний источник AC 110В
	Ток цифровых входов	11мА при 24В DC	5мА при 110В AC
	Изоляция цифровых входов	3кВ	
	Количество цифровых выходов	4 релейных выхода	
	Группирование контактов	4 вывода, однополюсные на одно направление	
	Максимальное рабочее напряжение	250В AC, 240В AC	
	Наименьшая рабочая мощность	1Вт или 1ВА	
	Коммутационная способность на один релейный контакт	- UL 508: C300, R300 - AC-15 (IEC 60947-5-1): 1,5А AC / 120В AC 0,75А AC / 240В AC - DC-13 (IEC 60947-5-1): 0,22А DC / 125В DC 0,1А DC / 250В DC	
	Нагрузочная способность контактов (резистивная нагрузка)	3А, 30В DC / 250В AC	
	Внешняя защита от короткого замыкания	6 А gl/gG плавкий предохранитель	
	Клеммы (соединители)	- Момент: 0,5Нм - 4,5ф/д - Сечение проводников: - Жесткие и без изоляции: 1 x (0,2 ... 2.мм ²); 1 x (26 ... 12AWG) - Гибкие с/без клемм: 1 x (0,2 ... 2,5мм ²); 1 x (26 ... 12AWG) - Болты: М3	

Размеры (мм)

SRW01-UC - Блок управления

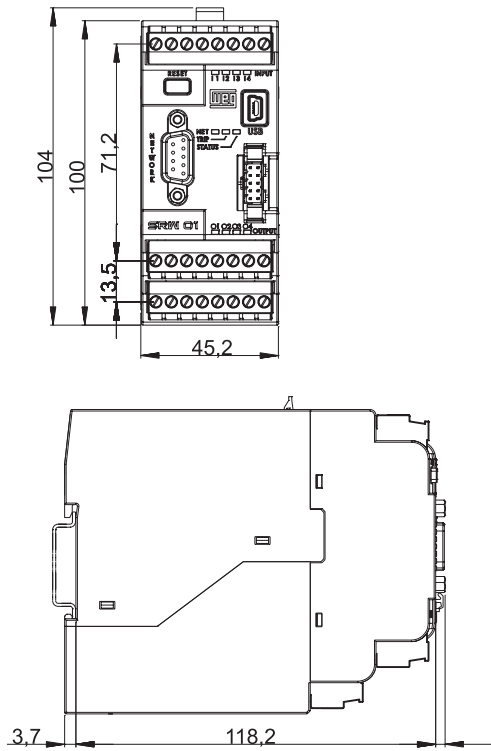

Цифровой блок расширения – EDU

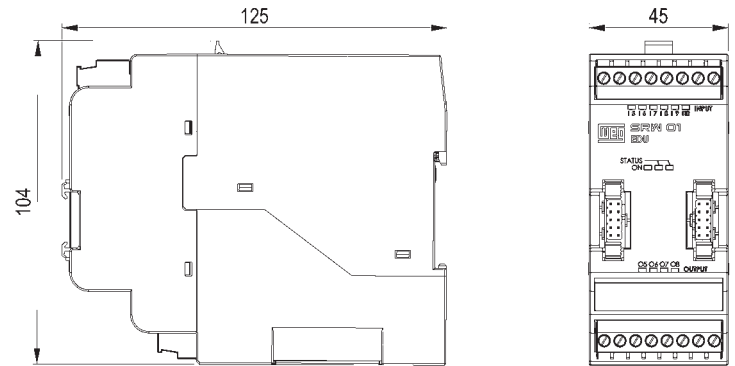

ПУ - интерфейс человек-машина

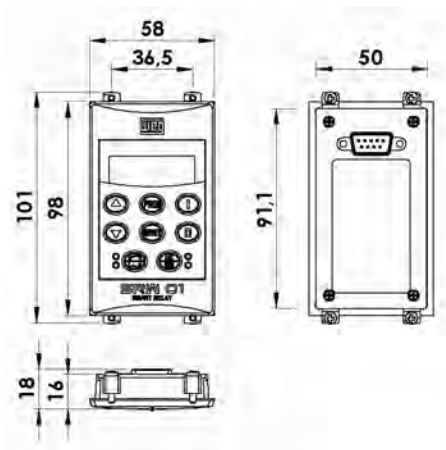

ПУ - интерфейс человек-машина (горизонтальный)

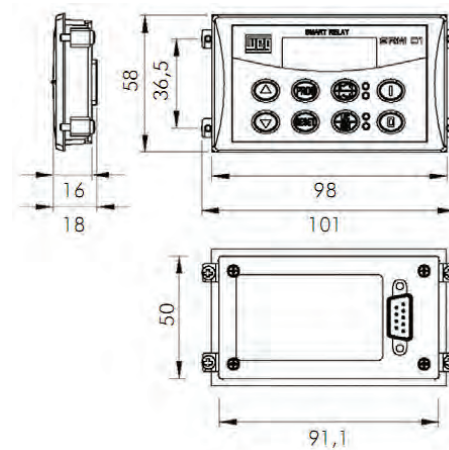

Размеры (мм)

SRW01-UMC - Блок измерения тока

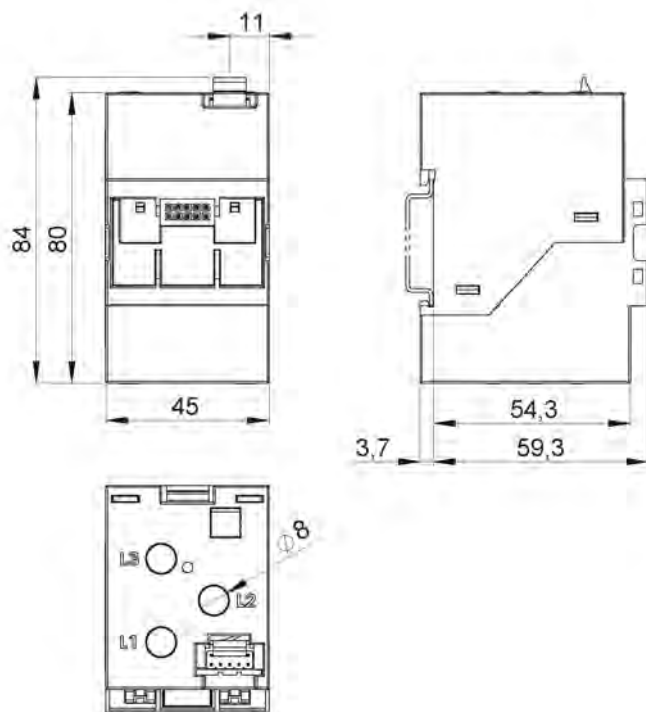

UMC 1- UMC 2- UMC 3

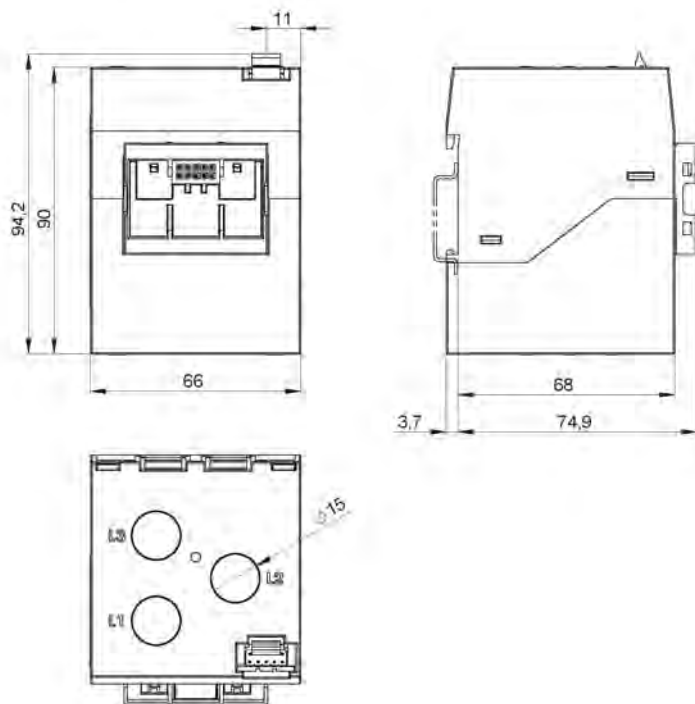

UMC 4

Размеры (мм)

SRW01-UMC - Блок измерения тока

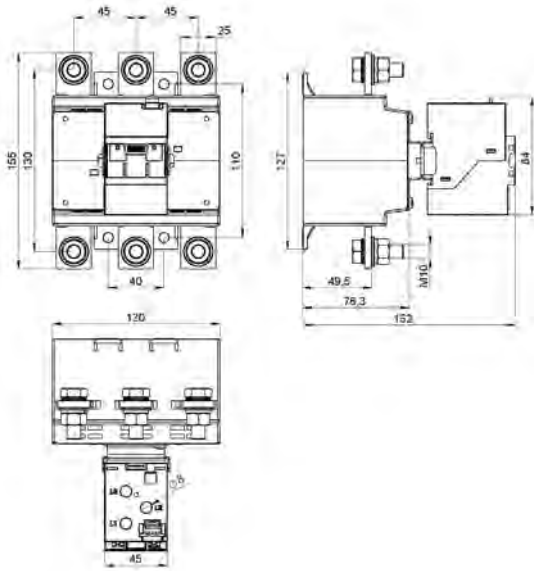

UMC 5

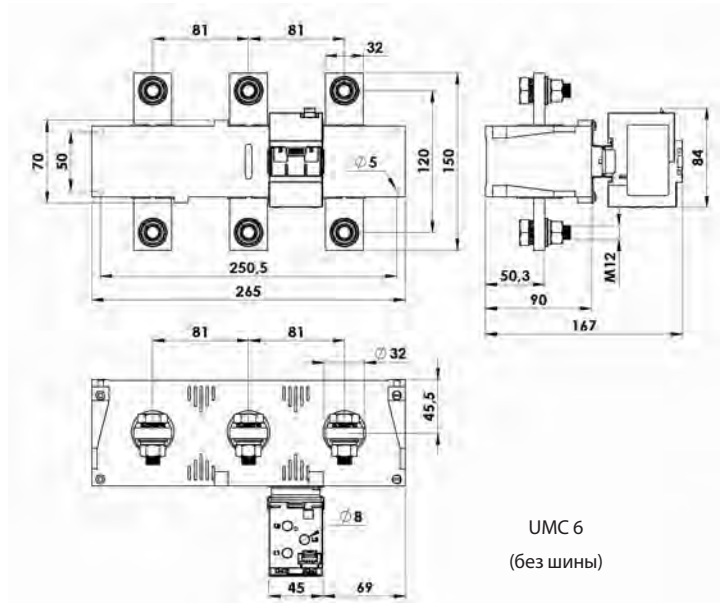

UMC 6
(без шины)

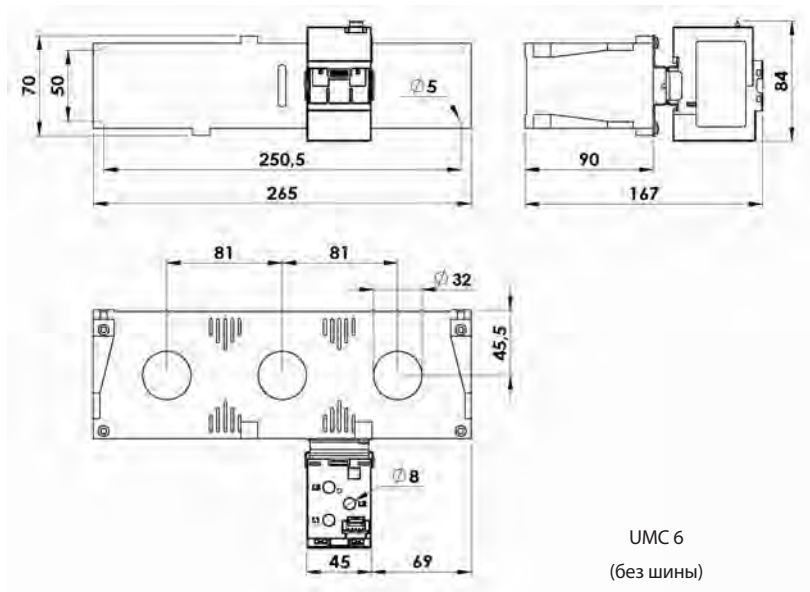

UMC 6
(без шины)



Размеры (мм)

Датчик утечки тока на землю (ELS)

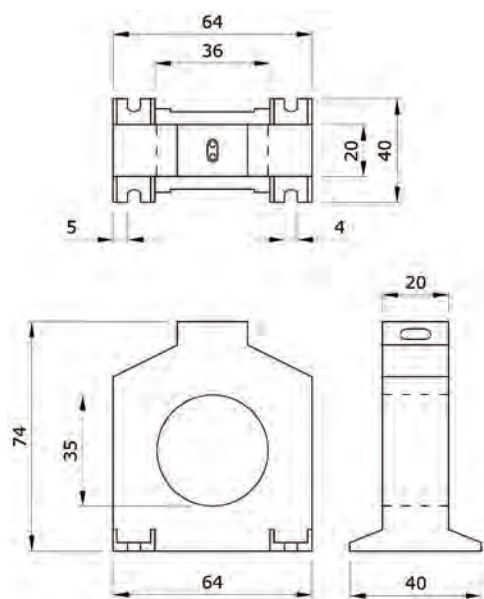

SRW01-EL1

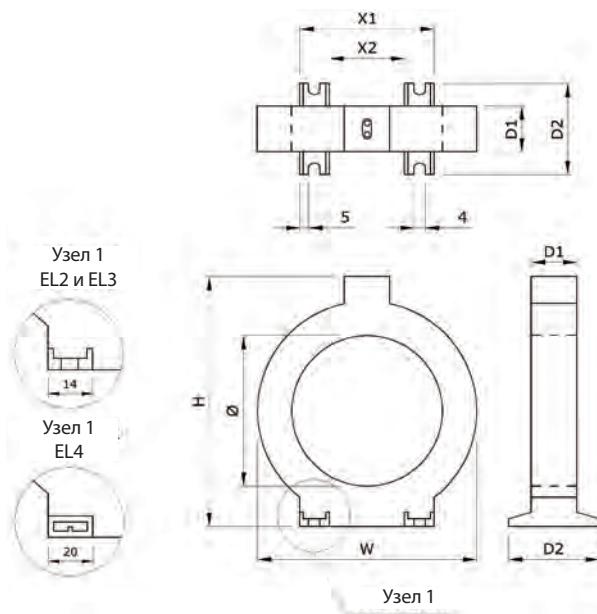

SRW01-EL2 / EL3 / EL4

Модель	Ø	H	Вт	X1	X2	D1	D2
EL2	70	116	104	64	36	20	40
EL3	120	169	154	94	66	20	40
EL4	210	304	290	150	110	33	90 *

* с опорным металлическим основанием

Автоматические выключатели для защиты электродвигателей

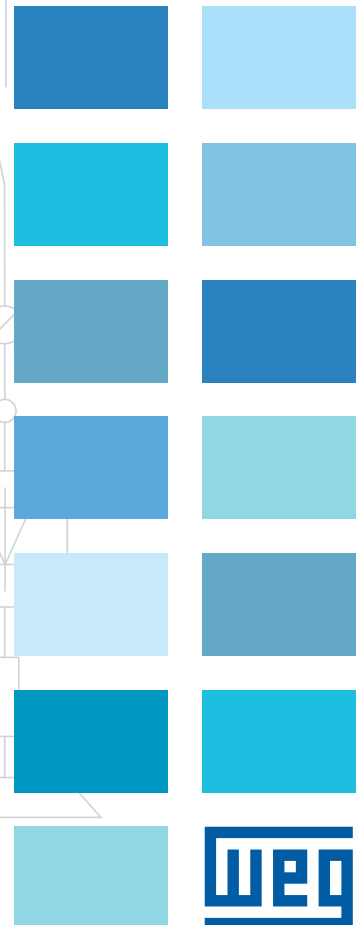
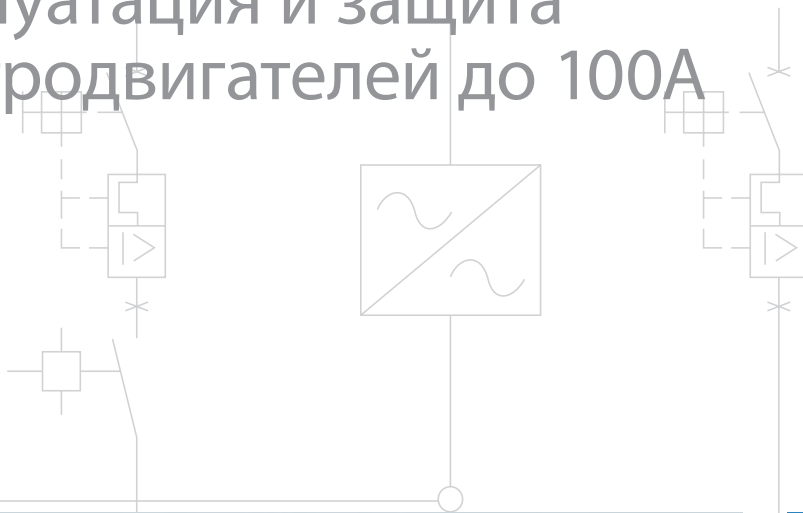

Эксплуатация и защита электродвигателей до 100А



Автоматические выключатели MPW для защиты электродвигателей - Общие сведения

Серия MPW воплотила в себе последние инженерно-технические решения и может широко применяться для управления электродвигателями благодаря своему компактному размеру.



Автоматические выключатели имеют защиту от короткого замыкания и защиту от перегрузки, объединенные в одном компоненте. В этих устройствах предусмотрена трехпозиционная вращающаяся ручка "ON-TRIP-OFF" (ВКЛ-РАСЦЕПЛ-ВЫКЛ), которая может блокироваться в положении "OFF" (ВЫКЛ).

		MPW16 до 16A				MPW25 до 32A		
								
Общие технические данные	Максимальный номинальный ток $I_{н.макс.}(I_n)$	16A				32A		
	Количество полюсов	3						
	Расцепитель токов короткого замыкания	13 x I_n макс.	13 x I_n макс.	13 x I_n макс.	13 x I_n макс.	13 x I_n макс.	19 x I_n макс.	
	Номинальное рабочее напряжение U_e	690В	690В	690В	690В	690В	690В	
	Номинальная частота	50/60Гц	50/60Гц	50/60Гц	50/60Гц	50/60Гц	50/60Гц	
	Категория применения	IEC 60 947-2 (Автоматический выключатель)	A	A	A	A	A	A
		IEC 60 947-4-1 (Пускатель электродвигателя)	AC-3	AC-3	AC-3	AC-3	AC-3	AC-3
	Тест на отключение	Да	Да	Да	Да	Да	Да	
	Защита от перегрузки	Да	Нет	Да	Нет	Да	Нет	
	Чувствительность к пропаданию фазы	Да	Нет	Да	Нет	Да	Нет	
	Индикация отключения	Да	Да	Да	Да	Да	Да	
	Класс отключения	10	-	10	-	10	-	
	Механическая долговечность	Число операций	100 000	100 000	100 000	100 000	100 000	100 000
	Электрическая долговечность	Число операций	100 000	100 000	100 000	100 000	100 000	100 000
	Температурная компенсация		-20...+60°C	-	-20...+60°C	-	-20...+60°C	
	Тип защиты	Термомагнитный	Магнитный	Термомагнитный	Магнитный	Термомагнитный		
Диапазон регулирования уставки по перегрузке  $I_r(A)$		Номер по каталогу				Номер по каталогу		
Тип клеммы		Болт	Пружина	Болт	Пружина	Болт		
0,1...0,16		MPW16-3-C016	MPW16-3-C016S	MPW16i-3-C016	MPW16i-3-C016S	MPW25-3-C016	MPW25i-3-C016	MPW25t-3-C016
0,16...0,25		MPW16-3-C025	MPW16-3-C025S	MPW16i-3-C025	MPW16i-3-C025S	MPW25-3-C025	MPW25i-3-C025	MPW25t-3-C025
0,25...0,4		MPW16-3-D004	MPW16-3-D004S	MPW16i-3-D004	MPW16i-3-D004S	MPW25-3-D004	MPW25i-3-D004	MPW25t-3-D004
0,4...0,63		MPW16-3-C063	MPW16-3-C063S	MPW16i-3-C063	MPW16i-3-C063S	MPW25-3-C063	MPW25i-3-C063	MPW25t-3-C063
0,63...1		MPW16-3-U001	MPW16-3-U001S	MPW16i-3-U001	MPW16i-3-U001S	MPW25-3-U001	MPW25i-3-U001	MPW25t-3-U001
1...1,6		MPW16-3-D016	MPW16-3-D016S	MPW16i-3-D016	MPW16i-3-D016S	MPW25-3-D016	MPW25i-3-D016	MPW25t-3-D016
1,6...2,5		MPW16-3-D025	MPW16-3-D025S	MPW16i-3-D025	MPW16i-3-D025S	MPW25-3-D025	MPW25i-3-D025	MPW25t-3-D025
2,5...4		MPW16-3-U004	MPW16-3-U004S	MPW16i-3-U004	MPW16i-3-U004S	MPW25-3-U004	MPW25i-3-U004	MPW25t-3-U004
4...6,3		MPW16-3-D063	MPW16-3-D063S	MPW16i-3-D063	MPW16i-3-D063S	MPW25-3-D063	MPW25i-3-D063	MPW25t-3-D063
6,3...10		MPW16-3-U010	MPW16-3-U010S	MPW16i-3-U010	MPW16i-3-U010S	MPW25-3-U010	MPW25i-3-U010	MPW25t-3-U010
8...12		-	MPW16-3-U012S	-	MPW16i-3-U012S	-	-	-
10...16		MPW16-3-U016	-	MPW16i-3-U016	-	MPW25-3-U016	MPW25i-3-U016	MPW25t-3-U016
16...20		-	-	-	-	MPW25-3-U020	MPW25i-3-U020	MPW25t-3-U020
20...25		-	-	-	-	MPW25-3-U025	MPW25i-3-U025	MPW25t-3-U025
25...32		-	-	-	-	MPW25-3-U032	MPW25i-3-U032	MPW25t-3-U032
32...40		-	-	-	-	-	-	-
40...50		-	-	-	-	-	-	-
50...65		-	-	-	-	-	-	-
55...75		-	-	-	-	-	-	-
70...90		-	-	-	-	-	-	-
80...100		-	-	-	-	-	-	-

Автоматические выключатели MPW для защиты электродвигателей – Общие сведения

Рассчитаны для установки на DIN-рейку. Могут комплектоваться как опция с ушками для непосредственного монтажа на стенку шкафа.

Автоматические выключатели MPW для защиты электродвигателей представлены четырьмя моделями: MPW16/MPW25 (45 мм), MPW65 (54мм) и MPW100 (70мм). Они отвечают международным стандартам, что позволяет использовать их по назначению по всему миру.

		MPW65 до 65A		MPW100 до 100A	
					
Общие технические данные	Максимальный номинальный ток $I_{\text{макс.}} (I_n)$	65A		100A	
	Количество полюсов	3		3	
	Расцепитель токов короткого замыкания	13 x I_n макс.	13 x I_n макс.	13 x I_n макс.	
	Номинальное рабочее напряжение U_e	690В	690В	690В	
	Номинальная частота	50/60Гц	50/60Гц	50/60Гц	
	Категория применения	IEC 60 947-2 (Автоматический выключатель)	A	A	A
		IEC 60 947-4-1 (Пускатель электродвигателя)	AC-3	AC-3	AC-3
	Тест на отключение	Да	Да	Да	
	Защита от перегрузки	Да	Нет	Да	
	Чувствительность к обрыву фазы	Да	Нет	Да	
	Индикация отключения	Да	Да	Да	
	Класс отключения	10	-	10	
	Механическая долговечность	Число операций	50 000	50 000	50 000
	Электрическая долговечность	Число операций	25 000	25 000	25 000
	Температурная компенсация		-20...+60°C	-	-20...+60°C
Тип защиты		Термомагнитный	Магнитный	Термомагнитный	
Сборка реле защиты от прергрузки  $I_r(A)$		Номер по каталогу		Номер по каталогу	
Тип клеммы		Болт		Болт	
	0,1...0,16				
	0,16...0,25				
	0,25...0,4				
	0,4...0,63				
	0,63...1				
	1...1,6				
	1,6...2,5				
	2,5...4				
	4...6,3				
	6,3...10				
	8...12				
	10...16				
	16...20				
	20...25				
	25...32				
	32...40	MPW65-3-U040	MPW65i-3-U040		
	40...50	MPW65-3-U050	MPW65i-3-U050		
	50...65	MPW65-3-U065	MPW65i-3-U065		
	55...75			MPW100-3-U075	
	70...90			MPW100-3-U090	
	80...100			MPW100-3-U100	

Автоматические выключатели MPW16 для защиты электродвигателей – Общие сведения

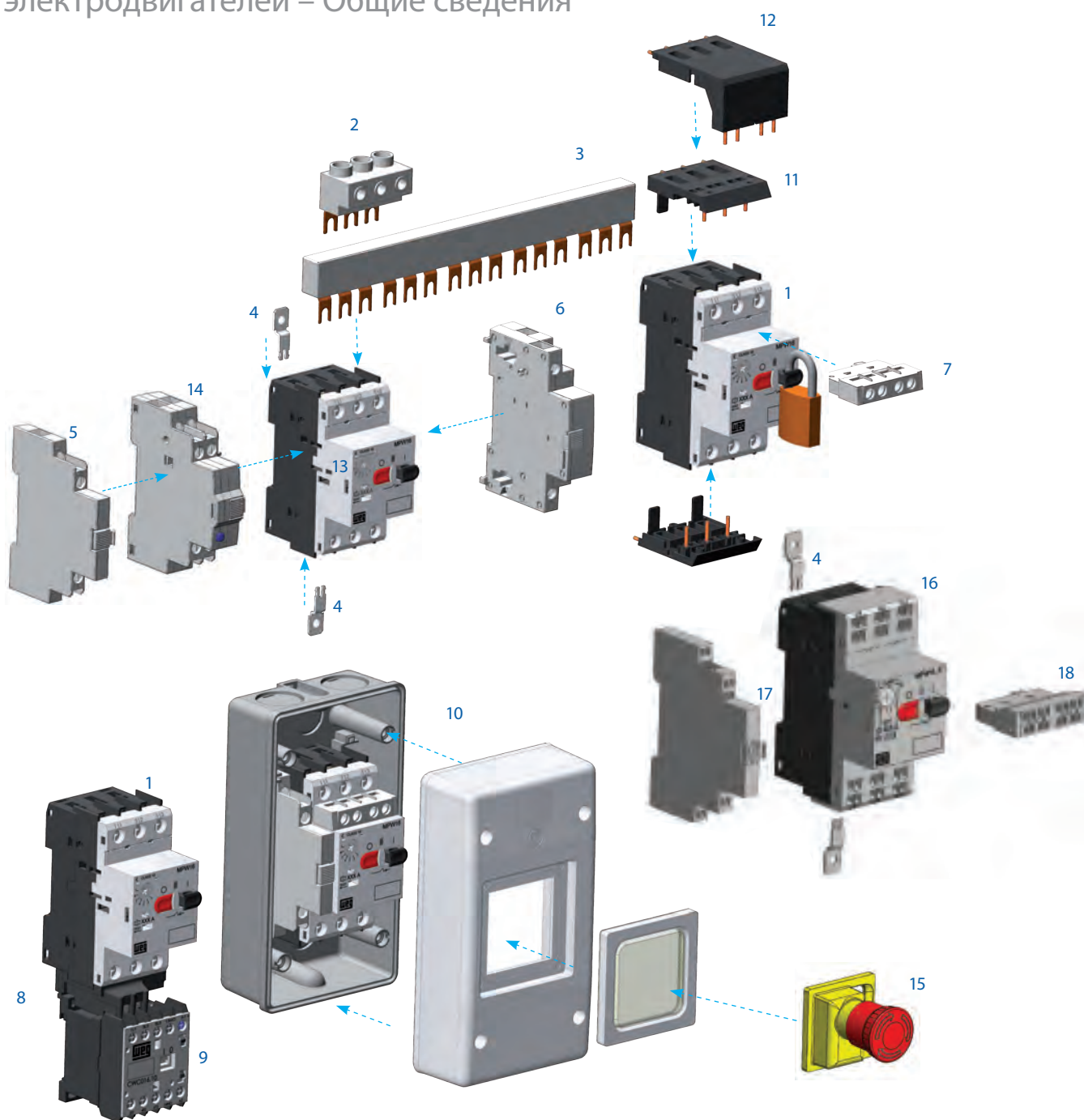

- 1 - Автоматический выключатель MPW16 для защиты электродвигателей
- 2 - Клемма фидера FTBBS
- 3 - Трехфазный унифицированный блок BBS
- 4 - Вставные ушки PLMP
- 5 - Боковой вспомогательный контактный блок ACBS
- 6 - Расцепитель минимального напряжения URMP или шунтовый расцепитель SRMP
- 7 - Передний вспомогательный контактный блок ACBF
- 8 - Соединитель ECCMP-C016 (MPW16 + CWC07...16)
- 9 - Мини-контакты CWC07...16

- 10 - Изолированный корпус
- 11 - Блок-модуль для силовых клемм к печатной плате
- 12 - Блок-модуль для переднего вспомогательного контактного блока к печатной плате
- 13 - Крышка-планка SCMP
- 14 - Сигнальный блок расцепления TSB
- 15 - Поворотная кнопка аварийного пуска FESTPE
- 16 - Автоматический выключатель MPW16_S для защиты электродвигателей
- 17 - Боковой вспомогательный контактный блок ACBS_S
- 18 - Передний вспомогательный контактный блок ACBF_S

Автоматические выключатели MPW16 для защиты электродвигателей - Справочная таблица

- С защитой от перегрузки и короткого замыкания
- Фиксированный расцепитель токов короткого замыкания $13 \times I_n$
- С чувствительностью к обрыву фазы IEC/EN 60947-4-1/DIN VDE 0660 T.102
- С температурной компенсацией
- Для использования в качестве основного переключателя
- MPW16 имеет самозащиту при токах до 6,3А и напряжении до 400/415В
- MPW16 удовлетворяет UL/CSA



Сертификация cULus для MPW только с болтовым соединением.



Автоматический выключатель для защиты электродвигателей MPW16 - Термомагнитный

Справочная таблица для выбора защиты трехфазных двигателей 50/60 Гц - 4 полюса ¹⁾						Номинальный ток I_n (А)	Установка перегрузочного расцепителя I_r (А)	Мгновенное магнитное расцепление I_m (А)	Номер по каталогу		Вес Кг
220-240В л.с. / кВт	380-415В л.с. / кВт	440-480В л.с. / кВт	500В л.с. / кВт	550-600В л.с. / кВт	690В л.с. / кВт				Тип болта	Тип пружины	
-	-	-	-	-	-	0,16	0,1...0,16	2,0	MPW16-3-C016	MPW16-3-C016S	0,28
-	-	-	-	-	0,16 / 0,12	0,25	0,16...0,25	3,2	MPW16-3-C025	MPW16-3-C025S	
-	-	0,16 / 0,12	0,16 / 0,12	0,16 / 0,12	0,25 / 0,18	0,4	0,25...0,4	5,2	MPW16-3-D004	MPW16-3-D004S	
-	0,16 / 0,12	0,25 / 0,18	0,25 / 0,18	0,33 / 0,25	0,33 / 0,25	0,63	0,4...0,63	8,1	MPW16-3-C063	MPW16-3-C063S	
0,16 / 0,12	0,33 / 0,25	0,33 / 0,25	0,5 / 0,37	0,5 / 0,37	0,75 / 0,55	1	0,63...1	13	MPW16-3-U001	MPW16-3-U001S	
0,33 / 0,25	0,5 / 0,37	1 / 0,75	1 / 0,75	1 / 0,75	1,5 / 1,1	1,6	1...1,6	20,8	MPW16-3-D016	MPW16-3-D016S	
0,5 / 0,37	1 / 0,75	1,5 / 1,1	1,5 / 1,1	1,5 / 1,1	2 / 1,5	2,5	1,6...2,5	32,5	MPW16-3-D025	MPW16-3-D025S	
1 / 0,75	2 / 1,5	2 / 1,5	2 / 1,5	3 / 2,2	4 / 3	4	2,5...4	52	MPW16-3-U004	MPW16-3-U004S	
1,5 / 1,1	3 / 2,2	4 / 3	4 / 3	5 / 3,7	5,5 / 4	6,3	4...6,3	81,9	MPW16-3-D063	MPW16-3-D063S	
3 / 2,2	6 / 4,5	7,5 / 5,5	5,5 / 4	7,5 / 5,5	10 / 7,5	10	6,3...10	130	MPW16-3-U010	MPW16-3-U010S	
4 / 3	7,5 / 5,5	-	10 / 7,5	12,5 / 9,2	12,5 / 9,2	12	8...12	156	-	MPW16-3-U012S	
5 / 3,7	10 / 7,5	12,5 / 9,2	12,5 / 9,2	15 / 11	15 / 11	16	10...16	208	MPW16-3-U016	-	

Автоматический выключатель для защиты электродвигателей MPW16i - Магнитный

Справочная таблица для выбора защиты трехфазных двигателей 50/60 Гц - 4 полюса ¹⁾						Номинальный ток I_n (А)	Мгновенное магнитное расцепление I_m (А)	Номер по каталогу		Вес Кг
220-240В л.с. / кВт	380-415В л.с. / кВт	440-480В л.с. / кВт	500В л.с. / кВт	550-600В л.с. / кВт	690В л.с. / кВт			Тип соединения болтовой	Тип соединения пружинный	
-	-	-	-	-	-	0,16	2,0	MPW16i-3-C016	MPW16i-3-C016S	0,28
-	-	-	-	-	0,16 / 0,12	0,25	3,2	MPW16i-3-C025	MPW16i-3-C025S	
-	-	0,16 / 0,12	0,16 / 0,12	0,16 / 0,12	0,25 / 0,18	0,4	5,2	MPW16i-3-D004	MPW16i-3-D004S	
-	0,16 / 0,12	0,25 / 0,18	0,25 / 0,18	0,33 / 0,25	0,33 / 0,25	0,63	8,1	MPW16i-3-C063	MPW16i-3-C063S	
0,16 / 0,12	0,33 / 0,25	0,33 / 0,25	0,5 / 0,37	0,5 / 0,37	0,75 / 0,55	1	13	MPW16i-3-U001	MPW16i-3-U001S	
0,33 / 0,25	0,5 / 0,37	1 / 0,75	1 / 0,75	1 / 0,75	1,5 / 1,1	1,6	20,8	MPW16i-3-D016	MPW16i-3-D016S	
0,5 / 0,37	1 / 0,75	1,5 / 1,1	1,5 / 1,1	1,5 / 1,1	2 / 1,5	2,5	32,5	MPW16i-3-D025	MPW16i-3-D025S	
1 / 0,75	2 / 1,5	2 / 1,5	2 / 1,5	3 / 2,2	4 / 3	4	52	MPW16i-3-U004	MPW16i-3-U004S	
1,5 / 1,1	3 / 2,2	4 / 3	4 / 3	5 / 3,7	5,5 / 4	6,3	81,9	MPW16i-3-D063	MPW16i-3-D063S	
3 / 2,2	6 / 4,5	7,5 / 5,5	5,5 / 4	7,5 / 5,5	10 / 7,5	10	130	MPW16i-3-U010	MPW16i-3-U010S	
4 / 3	7,5 / 5,5	-	10 / 7,5	12,5 / 9,2	12,5 / 9,2	12	156	-	MPW16i-3-U012S	
5 / 3,7	10 / 7,5	12,5 / 9,2	12,5 / 9,2	15 / 11	15 / 11	16	208	MPW16i-3-U016	-	

Примечание: 1) Некоторые характеристики электродвигателей могут меняться в зависимости от производителя.

Автоматические выключатели MPW25 для защиты электродвигателей – Общие сведения

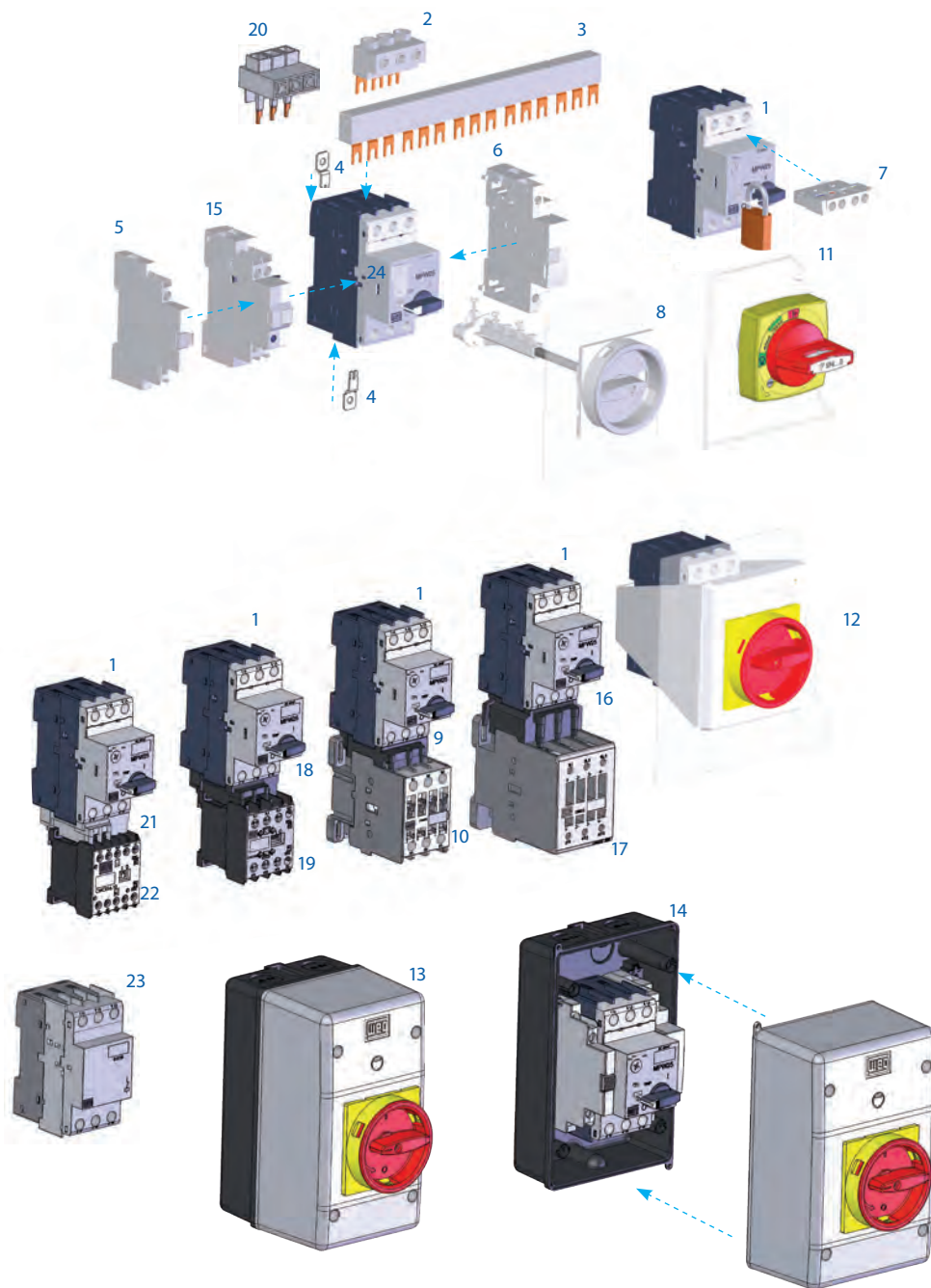

- | | |
|---|--|
| <ul style="list-style-type: none"> 1 - Автоматический выключатель MPW25 для защиты электродвигателей 2 - Клемма фидера FTBBS 3 - Трехфазный унифицированный блок BBS 4 - Вставные уши PLMP 5 - Боковой вспомогательный контактный блок ACBS 6 - Расцепитель минимального напряжения URMP или шунтовый расцепитель SRMP 7 - Передний вспомогательный контактный блок ACBF 8 - Поворотная дверная замковая ручка RMMP 9 - Соединитель ECCMP-25 (MPW25 + CWM9...25) 10 - Соединители CWM9...25 11 - Поворотная дверная замковая ручка MRX | <ul style="list-style-type: none"> 12 - Передняя планка FME55 13 - Стандартный изолированный корпус MPE55 14 - Большой изолированный корпус MLPE55 15 - Сигнальный блок расцепления TSB 16 - Соединитель ECCMP-32 (MPW25 + CWM32...40) 17 - Соединители CWM32...40 18 - Соединитель ECCMP-C025 (MPW25 + CWC025) 19 - Мини-контактор CWC025 20 - Клемма фидера для пускателя электродвигателя типа «Е» согласно UL LST25 21 - Соединитель ECCMP-C0 (MPW25 + CWC07...16) 22 - Мини-контактор CWC07...16 23 - Токоограничитель CLT25 24 - Крышка-планка SCMP |
|---|--|

Автоматические выключатели MPW25 для защиты электродвигателей - Справочная таблица

- С защитой от перегрузки и короткого замыкания
- Фиксированный расцепитель токов короткого замыкания $13 \times I_u$
- С чувствительностью к обрыву фазы IEC/EN 60947-4-1/DIN VDE 0660 T.102
- С компенсацией температуры
- Для использования в качестве основного переключателя
- MPW25 имеет самозащиту при токах до 10А и напряжении до 400/415В
- MPW25 удовлетворяет UL/CSA



Автоматический выключатель для защиты электродвигателей MPW25 - Термомангнитный

Справочная таблица для выбора защиты трехфазных двигателей 50/60 Гц - 4 полюса ¹⁾						Номинальный ток I_u (А)	Установка перегрузочного расцепителя I_r (А)	Мгновенное магнитное расцепление I_{rm} (А)	Номер по каталогу	Вес Кг
220-240В л.с. / кВт	380-415В л.с. / кВт	440-480В л.с. / кВт	500В л.с. / кВт	550-600В л.с. / кВт	690В л.с. / кВт					
-	-	-	-	-	-	0,16	0,1...0,16	2,0	MPW25-3-C016	0,36
-	-	-	-	-	0,16 / 0,12	0,25	0,16...0,25	3,2	MPW25-3-C025	
-	-	0,16 / 0,12	0,16 / 0,12	0,16 / 0,12	0,25 / 0,18	0,4	0,25...0,4	5,2	MPW25-3-D004	
-	0,16 / 0,12	0,25 / 0,18	0,25 / 0,18	0,33 / 0,25	0,33 / 0,25	0,63	0,4...0,63	8,1	MPW25-3-C063	
0,16 / 0,12	0,33 / 0,25	0,33 / 0,25	0,5 / 0,37	0,5 / 0,37	0,75 / 0,55	1	0,63...1	13	MPW25-3-U001	
0,33 / 0,25	0,5 / 0,37	1 / 0,75	1 / 0,75	1 / 0,75	1,5 / 1,1	1,6	1...1,6	20,8	MPW25-3-D016	
0,5 / 0,37	1 / 0,75	1,5 / 1,1	1,5 / 1,1	1,5 / 1,1	2 / 1,5	2,5	1,6...2,5	32,5	MPW25-3-D025	
1 / 0,75	2 / 1,5	2 / 1,5	2 / 1,5	3 / 2,2	4 / 3	4	2,5...4	52	MPW25-3-U004	
1,5 / 1,1	3 / 2,2	4 / 3	4 / 3	5 / 3,7	5,5 / 4	6,3	4...6,3	81,9	MPW25-3-D063	
3 / 2,2	6 / 4,5	7,5 / 5,5	5,5 / 4	7,5 / 5,5	10 / 7,5	10	6,3...10	130	MPW25-3-U010	
5 / 3,7	10 / 7,5	12,5 / 9,2	12,5 / 9,2	15 / 11	15 / 11	16	10...16	208	MPW25-3-U016	
7,5 / 5,5	12,5 / 9,2	15 / 11	15 / 11	-	20 / 15	20	16...20	260	MPW25-3-U020	
-	15 / 11	-	20 / 15	20 / 15	25 / 18,5	25	20...25	325	MPW25-3-U025	
12,5 / 9,2	20 / 15	20 / 15	25 / 18,5	30 / 22	30 / 22	32	25...32	416	MPW25-3-U032	

Автоматический выключатель для защиты электродвигателей MPW25i - Магнитный

Справочная таблица для выбора защиты трехфазных двигателей 50/60 Гц - 4 полюса ¹⁾						Номинальный ток I_u (А)	Мгновенное магнитное расцепление I_{rm} (А)	Номер по каталогу	Вес Кг
220-240В л.с. / кВт	380-415В л.с. / кВт	440-480В л.с. / кВт	500В л.с. / кВт	550-600В л.с. / кВт	690В л.с. / кВт				
-	-	-	-	-	-	0,16	2,0	MPW25i-3-C016	0,36
-	-	-	-	-	0,16 / 0,12	0,25	3,2	MPW25i-3-C025	
-	-	0,16 / 0,12	0,16 / 0,12	0,16 / 0,12	0,25 / 0,18	0,4	5,2	MPW25i-3-D004	
-	0,16 / 0,12	0,25 / 0,18	0,25 / 0,18	0,33 / 0,25	0,33 / 0,25	0,63	8,1	MPW25i-3-C063	
0,16 / 0,12	0,33 / 0,25	0,33 / 0,25	0,5 / 0,37	0,5 / 0,37	0,75 / 0,55	1	13	MPW25i-3-U001	
0,33 / 0,25	0,5 / 0,37	1 / 0,75	1 / 0,75	1 / 0,75	1,5 / 1,1	1,6	20,8	MPW25i-3-D016	
0,5 / 0,37	1 / 0,75	1,5 / 1,1	1,5 / 1,1	1,5 / 1,1	2 / 1,5	2,5	32,5	MPW25i-3-D025	
1 / 0,75	2 / 1,5	2 / 1,5	2 / 1,5	3 / 2,2	4 / 3	4	52	MPW25i-3-U004	
1,5 / 1,1	3 / 2,2	4 / 3	4 / 3	5 / 3,7	5,5 / 4	6,3	81,9	MPW25i-3-D063	
3 / 2,2	6 / 4,5	7,5 / 5,5	5,5 / 4	7,5 / 5,5	10 / 7,5	10	130	MPW25i-3-U010	
5 / 3,7	10 / 7,5	12,5 / 9,2	12,5 / 9,2	15 / 11	15 / 11	16	208	MPW25i-3-U016	
7,5 / 5,5	12,5 / 9,2	15 / 11	15 / 11	-	20 / 15	20	260	MPW25i-3-U020	
-	15 / 11	-	20 / 15	20 / 15	25 / 18,5	25	325	MPW25i-3-U025	
12,5 / 9,2	20 / 15	20 / 15	25 / 18,5	30 / 22	30 / 22	32	416	MPW25i-3-U032	

Примечание: 1) Некоторые характеристики электродвигателей могут меняться в зависимости от производителя.

Автоматические выключатели MPW65 и MPW100 для защиты электродвигателей – Общие сведения

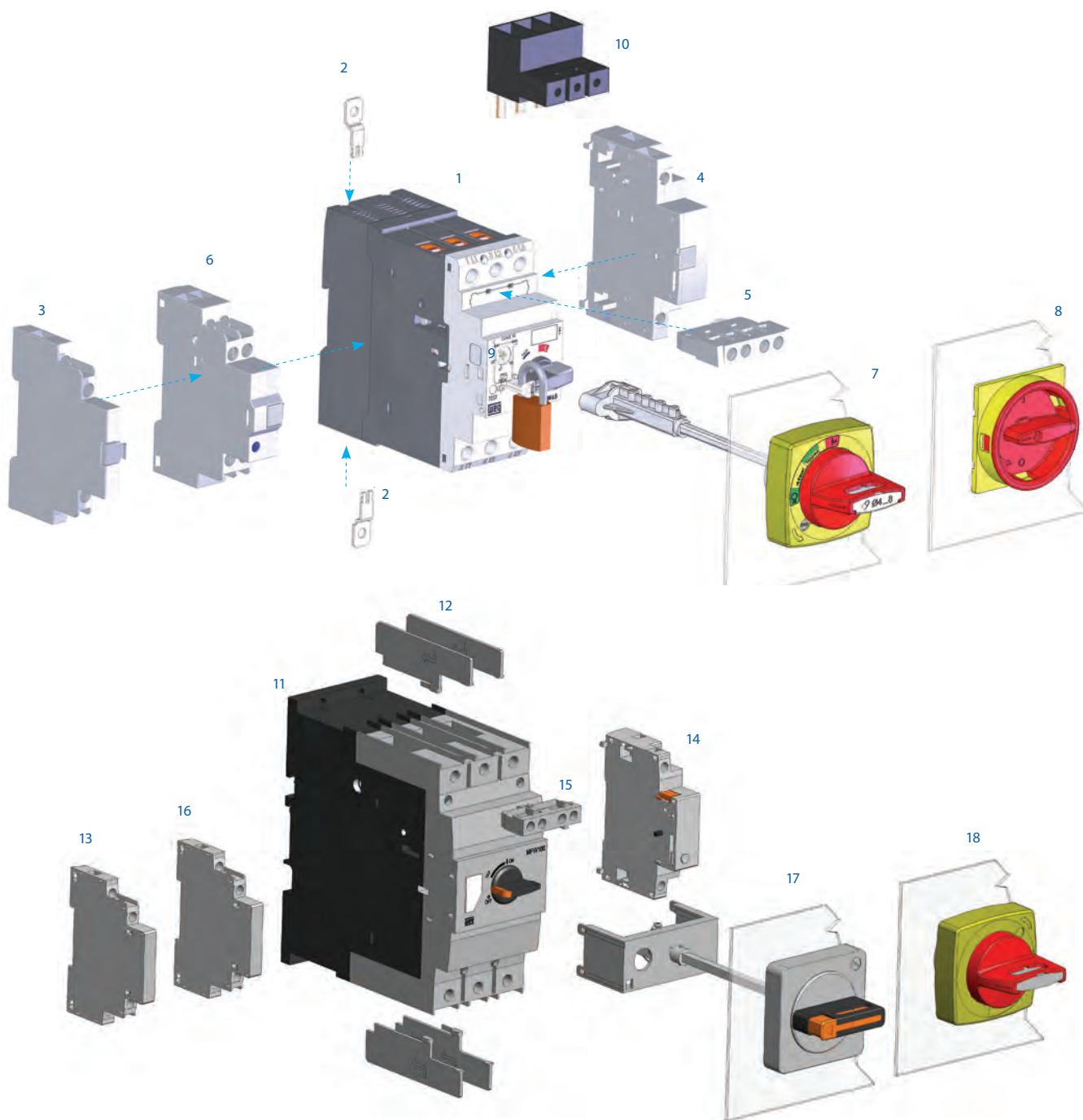

- 1 - Автоматический выключатель MPW65 для защиты электродвигателей
- 2 - Вставные уши PLMP
- 3 - Боковой вспомогательный контактный блок ACBS
- 4 - Расцепитель минимального напряжения URMP или шунтовый расцепитель SRMP
- 5 - Передний вспомогательный контактный блок ACBF
- 6 - Сигнальный блок расцепления TSB
- 7 - Поворотная дверная замковая ручка MRX65
- 8 - Поворотная дверная замковая ручка RMMP65
- 9 - Крышка-планка SCMP
- 10 - Клемма фидера для пускателя электродвигателя типа «Е» согласно UL LST65

- 11 - Автоматический выключатель MPW100 для защиты электродвигателей
- 12 - Изоляторы IB
- 13 - Боковой вспомогательный контактный блок ACBS_MPW100
- 14 - Расцепитель минимального напряжения URMP_MPW100 или шунтовый расцепитель SRMP_MPW100
- 15 - Передний вспомогательный контактный блок ACBF_MPW100
- 16 - Сигнальный блок расцепления TSB_MPW100
- 17 - Поворотная дверная замковая ручка MR MPW100
- 18 - Поворотная дверная замковая ручка MRX100

Автоматические выключатели MPW65 для защиты электродвигателей - Справочная таблица

- С защитой от перегрузки и короткого замыкания
- Фиксированный расцепитель токов короткого замыкания $13 \times I_u$
- С чувствительностью к обрыву фазы IEC/EN 60947-4-1/DIN VDE 0660 T.102
- С температурной компенсацией
- Для использования в качестве основного переключателя
- MPW65 удовлетворяет UL/CSA



Автоматический выключатель для защиты электродвигателей MPW65 - Термомагнитный

Справочная таблица для выбора защиты трехфазных двигателей 50/60 Гц - 4 полюса ¹⁾						Номинальный ток I_u (А)	Установка перегрузочного расцепителя I_r (А)	Мгновенное магнитное расцепление I_m (А)	Номер по каталогу	Вес Кг
220-240В л.с. / кВт	380-415В л.с. / кВт	440-480В л.с. / кВт	500В л.с. / кВт	550-600В л.с. / кВт	690В л.с. / кВт					
15 / 11	25 / 18,5	30 / 22	30 / 22	-	50 / 37	40	32...40	520	MPW65-3-U040	1,07
-	30 / 22	40 / 30	40 / 30	50 / 37	60 / 45	50	40...50	650	MPW65-3-U050	
25 / 18,5	40 / 30	50 / 37	60 / 45	60 / 45	75 / 55	65	50...65	845	MPW65-3-U065	

Автоматический выключатель для защиты электродвигателей MPW65i - Магнитный

Справочная таблица для выбора защиты трехфазных двигателей 50/60 Гц - 4 полюса ¹⁾						Номинальный ток I_u (А)	Мгновенное магнитное расцепление I_m (А)	Номер по каталогу	Вес Кг
220-240В л.с. / кВт	380-415В л.с. / кВт	440-480В л.с. / кВт	500В л.с. / кВт	550-600В л.с. / кВт	690В л.с. / кВт				
15 / 11	25 / 18,5	30 / 22	30 / 22	-	50 / 37	40	520	MPW65i-3-U040	1,07
-	30 / 22	40 / 30	40 / 30	50 / 37	60 / 45	50	650	MPW65i-3-U050	
25 / 18,5	40 / 30	50 / 37	60 / 45	60 / 45	75 / 55	65	845	MPW65i-3-U065	

Автоматические выключатели MPW100 для защиты электродвигателей - Справочная таблица

- С защитой от перегрузки и короткого замыкания
- Фиксированный расцепитель токов короткого замыкания $13 \times I_u$
- С чувствительностью к обрыву фазы IEC/EN 60947-4-1/DIN VDE 0660 T.102
- С компенсацией температуры
- Для использования в качестве основного переключателя
- MPW100 имеет самозащиту при токах до 100А и напряжения до 400/415В
- MPW100 удовлетворяет UL/CSA



Автоматический выключатель для защиты электродвигателей MPW100 - Термомагнитный

Справочная таблица для выбора защиты трехфазных двигателей 50/60 Гц - 4 полюса ¹⁾						Номинальный ток I_u (А)	Установка перегрузочного расцепителя I_r (А)	Мгновенное магнитное расцепление I_m (А)	Номер по каталогу	Вес Кг
220-240В л.с. / кВт	380-415В л.с. / кВт	440-480В л.с. / кВт	500В л.с. / кВт	550-600В л.с. / кВт	690В л.с. / кВт					
25 / 18,5	50 / 37	60 / 45	60/45	75 / 55	75 / 55	75	55...75	975	MPW100-3-U075	2,2
30 / 22	60 / 45	75 / 55	75/55	75 / 55	100 / 75	90	70...90	1170	MPW100-3-U090	
40 / 30	60 / 45	75 / 55	75/55	75 / 55	125 / 90	100	80...100	1300	MPW100-3-U100	

Примечание: 1) Некоторые характеристики электродвигателей могут меняться в зависимости от производителя.

Автоматические выключатели MPW25t для защиты электродвигателей - Справочная таблица

Автоматические выключатели для защиты трансформаторов или электродвигателей с высоким пусковым током

- С защитой от перегрузки и короткого замыкания
- Фиксированный расцепитель токов короткого замыкания $19 \times I_n$
- С чувствительностью к обрыву фазы IEC/EN 60947-4-1/DIN VDE 0660 T.102
- С температурной компенсацией
- Для использования в качестве основного переключателя



Справочная таблица для выбора защиты трехфазных двигателей 50/60Гц - 4 полюса ¹⁾					Номинальный ток I_n (A)	Установка перегрузочного расцепителя I_r (A)	Мгновенное магнитное расщепление I_m (A)	Отключающая способность на короткое замыкание 400/415В AC I_{cu} (kA)	Номер по каталогу	Вес Кг
220-240В л.с. / кВт	380-415В л.с. / кВт	440-480В л.с. / кВт	500В л.с. / кВт	690В л.с. / кВт						
-	-	-	-	-	0,16	0,1...0,16	3	100	MPW25t-3-C016	0,36
-	-	-	-	0,16 / 0,12	0,25	0,16...0,25	4,8	100	MPW25t-3-C025	
-	-	0,16 / 0,12	0,16 / 0,12	0,25 / 0,18	0,4	0,25...0,4	7,6	100	MPW25t-3-D004	
-	0,16 / 0,12	0,25 / 0,18	0,25 / 0,18	0,33 / 0,25	0,63	0,4...0,63	12	100	MPW25t-3-C063	
0,16 / 0,12	0,33 / 0,25	0,33 / 0,25	0,5 / 0,37	0,75 / 0,55	1	0,63...1	19	100	MPW25t-3-U001	
0,33 / 0,25	0,5 / 0,37	1 / 0,75	1 / 0,75	1,5 / 1,1	1,6	1...1,6	30,4	100	MPW25t-3-D016	
0,5 / 0,37	1 / 0,75	1,5 / 1,1	1,5 / 1,1	2 / 1,5	2,5	1,6...2,5	47,5	100	MPW25t-3-D025	
1 / 0,75	2 / 1,5	2 / 1,5	2 / 1,5	4 / 3	4	2,5...4	76	100	MPW25t-3-U004	
1,5 / 1,1	3 / 2,2	4 / 3	4 / 3	5,5 / 4	6,3	4...6,3	119,7	100	MPW25t-3-D063	
3 / 2,2	6 / 4,5	7,5 / 5,5	5,5 / 4	10 / 7,5	10	6,3...10	190	100	MPW25t-3-U010	
5 / 3,7	10 / 7,5	12,5 / 9,2	12,5 / 9,2	15 / 11	16	10...16	304	50	MPW25t-3-U016	
7,5 / 5,5	12,5 / 9,2	15 / 11	15 / 11	20 / 15	20	16...20	380	50	MPW25t-3-U020	

Применение автоматического выключателя MPW25t для защиты трансформаторов:

Когда управление трансформаторами защищено на их первичной обмотке, высокий пусковой ток, вызванный пуском трансформатора обычно провоцирует нежелательное отключение защитных устройств.

В связи с этим автоматические выключатели серии MPW25t рассчитаны на ток мгновенного срабатывания, превышающий номинальный рабочий ток примерно в 19 раз, что позволяет использовать выключатели для защиты трансформаторов.

Зависимая характеристика релейной защиты:

Зависимая характеристика релейной защиты показывает время отключения автоматического выключателя электродвигателя в зависимости от номинального тока. Кривые показывают средние допустимые значения диапазона для температуры внешней среды 20°C, начиная с холодного состояния. Время термального автоматического выключения во время эксплуатации при рабочей температуре уменьшено примерно на 25% от представленных значений. При нормальных эксплуатационных условиях все 3 фазы автоматического выключателя должны проводить ток.

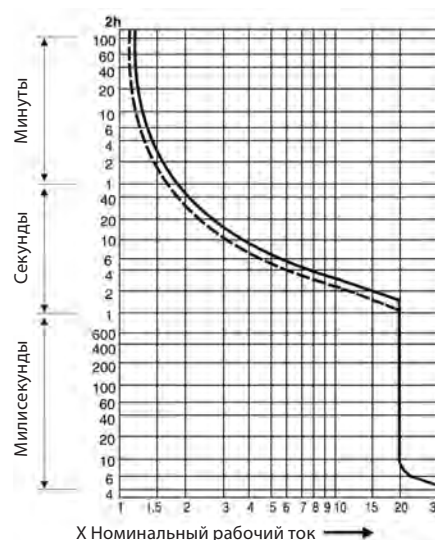



Примечание: 1) Некоторые характеристики электродвигателей могут меняться в зависимости от производителя.

Автоматические выключатели MPW для защиты электродвигателей - Комплектующие

Передний вспомогательный контактный блок ACBF

Для использования с	Иллюстрация	Вспомогательные контакты		Номер по каталогу	Вес Кг
		НО	НЗ		
MPW16/16i MPW25/25i/25t MPW65/65i 1)		1	1	ACBF-11	0,024
MPW16_S/16i_S				ACBF-11S	
MPW100				ACBF-11 MPW100	0,018

Левый боковой вспомогательный контактный блок ACBS MPW100

Для использования с	Иллюстрация	Вспомогательные контакты		Номер по каталогу	Вес Кг
		НО	НЗ		
MPW16/16i MPW25/25i/25t MPW65/65i 1)		1	1	ACBS-11	0,045
		2	-	ACBS-20	
		-	2	ACBS-02	
MPW16_S/16i_S		1	1	ACBS-11S	
		2	-	ACBS-20S	
		-	2	ACBS-02S	
MPW100		1	1	ACBS-11 MPW100	0,030
		2	-	ACBS-20 MPW100	
		-	2	ACBS-02 MPW100	



Примечание:

1) Следующие принадлежности можно монтировать одновременно: 1 ACBF + 1 URMP/SRMP + 1 TSB или 1 ACBS + 1 URMP/SRMP + 1 TSB.





Автоматические выключатели MPW для защиты электродвигателей - Комплектующие

Модуль сигнализации расцепления - TSB

Для использования с	Иллюстрация	Описание	Номер по каталогу	Вес Кг
MPW16/16i MPW25/25i/25t MPW65/65i ¹⁾		<ul style="list-style-type: none"> - Оборудован двумя вспомогательными контактами (1 НО контакт + 1 НЗ контакт) для подачи сигнала в случае расцепления при перегрузке и двумя другими вспомогательными контактами (1 НО контакт + 1 НЗ контакт) для подачи сигнала в случае расцепления при коротком замыкании. - Чтобы сбросить автоматический выключатель после короткого замыкания, после устранения причины сбоя, необходимо вручную сбросить флажок - Боковые вспомогательные контакты могут быть смонтированы вместе с модулем сигнализации расцепления. - Только для левостороннего монтажа 	TSB	0,130
MPW100		<ul style="list-style-type: none"> - Оборудован двумя вспомогательными контактами (1 НО контакт + 1НЗ контакт) для подачи сигнала в случае расцепления при перегрузке и коротком замыкании. - Только для левостороннего монтажа 	TSB AT11 MPW100	0,060
		<ul style="list-style-type: none"> - Оборудован двумя вспомогательными контактами (1 НО контакт + 1 НЗ контакт) для подачи сигнала в случае расцепления при коротком замыкании. - Только для левостороннего монтажа 	TSB SC-11 MPW100	

Расцепитель минимального напряжения - URMP

Для использования с	Иллюстрация	Напряжение ²⁾	Номер по каталогу	Вес Кг
MPW16/16i MPW25/25i/25t MPW65/65i ¹⁾	 Примечание: - Эксплуатационное напряжение > 0,85 x Ue - Нерабочее напряжение 0,35...0,7 x Ue	220В 60Гц 208В 60Гц 95В 50Гц / 110В 60Гц 24В 50/60Гц 110-115В 50Гц / 127В 60Гц 230-240В 50Гц / 277В 60Гц 380В 50Гц / 440В 60Гц 400-415В 50Гц / 480В 60Гц 500в 50Гц / 600В 60Гц 110В 50Гц / 120В 60Гц 240В 60Гц 220В 50Гц / 255В 60Гц 325В 50Гц / 380В 60Гц 220В 50/60Гц 208В 50Гц / 200-240В 60Гц	URMPB25 URMPB83 URMPB15 URMP D02 URMPB19 URMPB37 URMPB42 URMPB47 URMPB56 URMPB18 URMPB29 URMPB32 URMPB41 URMP D23 URMPB30	0,130
MPW100	 Примечание: - Эксплуатационное напряжение > 0,85 x Ue - Нерабочее напряжение 0,35...0,7 x Ue	110В 50Гц / 120В 60Гц 220-230В 50Гц / 240-260В 60Гц 380-400В 50Гц / 440-460В 60Гц 200В 50Гц / 200-220В 60Гц	URMPB18 MPW100 URMPB33 MPW100 URMPB43 MPW100 URMPB01 MPW100	0,018

Примечание: 1) Следующие комплектующие могут соединяться вместе: 1 ACBF + 1 URMP/SRMP + 1 TSB или 1 ACBS + 1 URMP/SRMP + 1 TSB;
2) Другие величины напряжений также доступны.

Автоматические выключатели MPW для защиты электродвигателей - Комплектующие



Шунтовый расцепитель - SRMP

Для использования с	Иллюстрация	Напряжение ²⁾	Номер по каталогу	Вес Кг
MPW16/16i MPW25/25i/25t. MPW65/65i ¹⁾	 Примечание: Эксплуатационное напряжение > 0,7 x Ue	20-24В 50/60Гц 40-48В 50/60Гц 100-127В 50/60Гц 200-240В 50/60Гц 365-440В 50/60Гц	SRMP D51 SRMP D54 SRMP D59 SRMP D65 SRMP D69	0,030
MPW100	 Примечание: Эксплуатационное напряжение > 0,7 x Ue	110В 50Гц / 120В 60Гц 220-230В 50Гц / 240-260В 60Гц 380-400В 50Гц / 440-460В 60Гц 200В 50Гц / 200-220В 60Гц	SRMPB18 MPW100 SRMPB33 MPW100 SRMPB43 MPW100 SRMPBD1 MPW100	0,040

Изолятор для UL - IB

Для использования с	Иллюстрация	Описание ²⁾	Номер по каталогу	Вес Кг
MPW100		Изоляторы для нарастающего пути тока утечки и изоляционные промежутки соответствуют техническим требованиям UL. Упаковка из 4 штук.	IB MPW100	0,010





Блок-модули для автоматических выключателей для защиты электродвигателей + контакторы – ECCMP, C2075 и C20100

Для использования с	Иллюстрация	Описание	Соединители	Номер по каталогу	Вес Кг
MPW16/16i		- Для подключения (электрического и механического) автоматических выключателей для защиты электродвигателей к контакторам напрямую. Примечание: - Не применимо к CWM контакторам с катушками постоянного тока.	CWC07...16	ECCMP-C016	0,025
MPW25/25i/25t			CWC07...16 CWC025 CWM9...25 CWM32...40	ECCMP-C0 ECCMP-C025 ECCMP-25 ECCMP-32	
MPW16/16i MPW25/25i/25t		Ширина: 45мм Номинальный ток: 20А Длина: 75мм	CWC07...16 CWM9...25	C2075	0,025
				C20100	

Примечание: 1) Следующие комплектующие могут соединяться вместе: 1 ACBF + 1 URMP/SRMP + 1 TSB или 1 ACBS + 1 URMP/SRMP + 1 TSB;
2) Другие величины напряжений также доступны.

Автоматические выключатели MPW для защиты электродвигателей - Комплектующие

Дверная замковая поворотная ручка - RMMP и MR





Для использования с	Иллюстрация	Описание	Цвет ручки	Номер по каталогу	Вес Кг
MPW25/25i/25t		<ul style="list-style-type: none"> - Степень защиты IP55; - Указывает положение переключателя автоматического выключателя "I"(ON) или "O"(OFF); - Дверца панели может открываться только в положении OFF; - Регулируемая длина стержня. Два стандартных размера стержня: 130-155мм (Модель 130) и 330-355мм (Модель 330). Для установки ручки на автоматическом выключателе длина стержня должна быть минимум 80мм; - До трех навесных замков можно использовать в позиции OFF. Это блокирует управление автоматическим выключателем и открывает дверцу панели; - Ручку можно смонтировать на панели толщиной от 1 до 5мм; - Ручку можно смонтировать, даже если автоматический выключатель развернут на 90°; 	Черный	RMMP-130	0,250
MPW65/65i			Красный/Желтый	RMMP-130E	
			Красный/Желтый	RMMP-330E	
MPW25/25i/25t			Черный	MRX-130	
			Черный	MRX-330	
MPW65/65i			Красный/Желтый	MRX-130E	
	Красный/Желтый	MRX-330E			
MPW25/25i/25t		<ul style="list-style-type: none"> - Дверцу панели можно открыть только в положении ON (измерение температуры); - Степень защиты: MRX = IP65/Nema 4X - Указывает положение переключателя автоматического выключателя "I"(ON) или "O"(OFF); - Регулируемая длина стержня. Два стандартных размера стержня: 130-155мм (Модель 130) и 330-355мм (Модель 330). Для установки ручки на автоматическом выключателе длина стержня должна быть минимум 80мм; - До трех навесных замков можно использовать в позиции OFF. Это блокирует управление автоматическим выключателем и открывает дверцу панели; - Ручку можно смонтировать на панели толщиной от 1 до 5мм; 	Черный	MRX-130	
			Красный/Желтый	MRX-330	
MPW65/65i		<ul style="list-style-type: none"> - Дверцу панели можно открыть только в положении ON (измерение температуры); - Степень защиты: MRX = IP65/Nema 4X - Указывает положение переключателя автоматического выключателя "I"(ON) или "O"(OFF); - Регулируемая длина стержня. Два стандартных размера стержня: 130-155мм (Модель 130) и 330-355мм (Модель 330). Для установки ручки на автоматическом выключателе длина стержня должна быть минимум 80мм; - До трех навесных замков можно использовать в позиции OFF. Это блокирует управление автоматическим выключателем и открывает дверцу панели; - Ручку можно смонтировать на панели толщиной от 1 до 5мм; 	Красный/Желтый	MRX-130E	
			Красный/Желтый	MRX-330E	
MPW100		<ul style="list-style-type: none"> - Степень защиты: IP65; - Указывает положение переключателя автоматического выключателя "I"(ON) или "O"(OFF); - Регулируемая длина стержня. Два стандартных размера стержня : 220-282мм (Модель 115) и 220-482мм (Модель 315); - До трех навесных замков можно использовать в позиции OFF. Это блокирует управление автоматическим выключателем и открывает дверцу панели; 	Серый	MR MPW100-115	
				MR MPW100-315	

Передняя планка - FME55

Для использования с	Иллюстрация	Описание	Цвет ручки	Номер по каталогу	Вес Кг
MPW25/25i/25t		<ul style="list-style-type: none"> - Для монтажа автоматического выключателя для защиты электродвигателей на дверцу панели или на стену; - Степень защиты: IP55; - MPW25 устанавливаются непосредственно в базу. - Поворотная ручка в корпусе устанавливается непосредственно в ручку MPW25; - Ручка может запирается навесными замками в количестве до трех в положении OFF; - Делает доступной дополнительную установку: ACBF11 + ACBS + URMP/SRMP - сигнальные лампы PL могут быть установлены в корпус (без ACBF-11). 	Черный	FME55	0,2
			Красный с желтым фоном	FME55E	0,2

Автоматические выключатели MPW для защиты электродвигателей - Комплектующие

Стандартный изолированный корпус - MPE

Для использования с	Иллюстрация	Описание	Клеммы	Цвет ручки	Номер по каталогу	Вес Кг
MPW16/16i		- Степень защиты: IP4; - Два выбивных отверстия M25 под метрический кабельный ввод, верхнее и нижнее; - Позволяет установить MPW16 + ACBF11/PL лампы + ACBS;	С клеммами заземления	-	MPE41G	0,510
	С клеммами заземления и нулевыми клеммами		MPE41GN			
		- Степень защиты: IP66; - Два выбивных отверстия M25 под метрический кабельный ввод, верхнее и нижнее; - Позволяет установить: MPW16 + лампы ACBF11/PL + ACBS;	С клеммами заземления	-	MPE66G	0,510
	С клеммами заземления и нулевыми клеммами		MPE66GN			
		- Позволяет увеличить степень защиты с MPE41 (IP41) до IP66;	-	-	KITIP66	0,10
		- Поверните, чтобы разблокировать аварийную кнопку со степенью защиты IP66;	-	-	FESTPE	0,080
MPW25/25i/25t		- Степень защиты: IP55 - Для использования на выключателях аварийного останова, согласно IEC/EN 60204; - Позволяет установить MPW25 + лампы ACBF11/PL + ACBS; - Два выбивных отверстия M25 под метрический кабельный ввод, верхнее и нижнее; - Ручка запирается навесными замками в количестве до трех в положении OFF;	С клеммами заземления	Черный	MPE55G	0,510
				Красный с желтым фоном	MPE55GE	0,510
			С клеммами заземления и нулевыми клеммами	Черный	MPE55GN	0,420
				Красный с желтым фоном	MPE55GNE	0,420

Большой изолированный корпус - MLPE55

Для использования с	Иллюстрация	Описание	Клеммы	Цвет ручки	Номер по каталогу	Вес Кг
MPW25/25i/25t		- Степень защиты: IP55; - Для использования на выключателях аварийной остановки согласно IEC/EN 60204; - Для использования MPW25 + URMP/SRMP + ACBF11 + ACBS + лампы PL; - Два выбивных отверстия M25 под метрический кабельный ввод, верхнее и нижнее; - Ручка запирается навесными замками в количестве до трех в положении OFF.	С клеммами заземления	Черный	MLPE55G	0,54
				Красный с желтым фоном	MLPE55G-E	0,54
			С клеммами заземления и нулевыми клеммами	Черный	MLPE55GN	0,45
				Красный с желтым фоном	MLPE55GN-E	0,45

Блок-модуль для печатной платы - CIC

Для использования с	Иллюстрация	Описание	Номер по каталогу	Вес Кг
MPW16/16i		Главное клеммное соединение	CIC16	0,023
		Главное клеммное соединение с вспомогательным контактным соединением	CIC16A	0,045

Автоматические выключатели MPW для защиты электродвигателей - Комплектующие

Сигнальная лампа - PL

Для использования с	Иллюстрация	Цвет лампы	Напряжение	Номер по каталогу	Вес Кг
Все модели		Красный	24В 50/60Гц / В DC	PL24-E26	0,005
			110...130В 50/60Гц	PL130-D61	
			210...230В 50/60Гц	PL230-D78	
			400...560В 50/60Гц	PL560-D79	
		Зеленый	24В 50/60Гц / В DC	PL24G-E26	
			110...130В 50/60Гц	PL130G-D61	
			210...230В 50/60Гц	PL130G-D78	
			400...560В 50/60Гц	PL560G-D79	
		Белый	24В 50/60Гц / В DC	PL24W-E26	
			110...130В 50/60Гц	PL130W-D61	
			210...230В 50/60Гц	PL130W-D78	
			400...560В 50/60Гц	PL560W-D79	

Переходник для автоматического выключателя для защиты электродвигателей + контактор - МА

Для использования с	Иллюстрация	Описание	Соединители	Номер по каталогу	Вес Кг
MPW16/16i MPW25/25i/25t		Используется для прямых пускателей ширина 45мм	CWC07...25 CWM9...25	MA45DOL	0,025
MPW16/16i MPW25/25i/25t		Используется для реверсивных пускателей ширина 90мм	2 x CWC07...25 CWM9...25	MA90RVS	0,025
MPW16/16i MPW25/25i/25t		Используется для пускателей типа звезда-треугольник ширина 90мм	2 x CWC07...25 CWM9...25	MA90SDS	0,025

Автоматические выключатели MPW для защиты электродвигателей - Комплектующие

Трехфазные фидерные клеммы – FTBBS и LST25

Для использования с	Иллюстрация	Описание	Номер по каталогу	Вес Кг
MPW16/16i. MPW25/25i/25t		Для питания объединительных блоков - Номинальное напряжение изоляции: 690В AC; - I_n : 63А; - Клеммы: 6-25 мм ² жесткий провод и 6-16мм ² гибкий провод с клеммой.	FTBBS	0,042
MPW25/25i/25t		- Блок-модуль для контроллера электродвигателя типа „E” в соответствии с UL (LST25+MPW+TSB); - Номинальное напряжение изоляции: 690В AC; - I_n : 63А. - Клеммы: 8-20AWG.	LST25	0,042
MPW65/65i		- Блок-модуль для комбинированного контроллера электродвигателя типа E в соответствии с UL (LST65+MPW+TSB); - Номинальное напряжение изоляции: 690; - I_n : 63А. - Клеммы: 4-8AWG.	LST65	0,179

Трехфазные объединительные блоки для автоматических выключателей без боковых вспомогательных контактов – BBS45

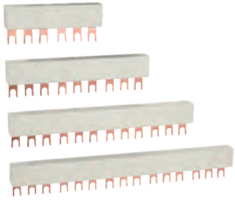
Для использования с	Иллюстрация	Описание	Количество автоматических выключателей	Номер по каталогу	Вес Кг
MPW16/16i MPW25/25i/25t		- Для одновременной блокировки автоматических выключателей, подключенных параллельно, без вспомогательных боковых контактов; - Позволяет использовать передний вспомогательный контактный блок ACBF-11; - U_n : 690В AC; - I_n : 63А.	2	BBS45-2	0,044
			3	BBS45-3	0,071
			4	BBS45-4	0,102
			5	BBS45-5	0,122

Трехфазные объединительные блоки для автоматических выключателей с боковыми вспомогательными контактами – BBS54

Для использования с	Иллюстрация	Описание	Количество автоматических выключателей	Номер по каталогу	Вес Кг
MPW16/16i MPW25/25i/25t		- Для одновременной блокировки автоматических выключателей, подключенных параллельно; - Позволяет использовать боковой вспомогательный контактный блок ACBS, смонтированный на каждый автоматический выключатель; - U_n : 690В AC; - I_n : 63А.	2	BBS54-2	0,047
			3	BBS54-3	0,077
			4	BBS54-4	0,102
			5	BBS54-5	0,134

Ограничитель тока - CLT25

Для использования с	Иллюстрация	Описание	Номер по каталогу	Вес Кг
MPW25/25i/25t		- Для защиты электрических цепей, в которых предполагается высокая наибольшая отключающая способность 100кА при 500В AC; Примечание: это устройство использовать совместно с автоматическим выключателем MPW для защиты электродвигателей.	CLT25	0,310

Автоматические выключатели MPW для защиты электродвигателей - Комплектующие

Закрытые защитным кожухом незадействованные клеммы – CSD

Для использования с	Иллюстрация	Описание	Номер по каталогу	Вес Кг
BBS45 и BBS54		Защита трехфазных BBS45 и BBS54 электродвигателей под напряжением от прямого контакта с незадействованными клеммами.	CSD	0,020

Крышка-планка - SCMP

Для использования с	Иллюстрация	Описание	Номер по каталогу	Вес Кг
MPW16 MPW25/25t MPW65		Защищает шкалу установок тока от прямого контакта во время осмотра отрегулированного тока.	SCMP	0,005

Вставные уши - PLMP

Для использования с	Иллюстрация	Описание	Номер по каталогу	Вес Кг
MPW16/16i MPW25/25i/25t MPW65/65i		Для прямого монтажа автоматического выключателя для защиты электродвигателя на любую поверхность с помощью винтов.	PLMP	0,05

Автоматические выключатели MPW для защиты электродвигателей - Технические данные

Номер по каталогу		MPW16	MPW16i	MPW16_S	MPW16i_S
Максимальный номинальный ток $I_{max}(I_u)$		16А	16А	16А	16А
Количество полюсов		3	3	3	3
Мгновенное короткое замыкание		13 x $I_{e, макс.}$	13 x $I_{e, макс.}$	13 x $I_{e, макс.}$	13 x $I_{e, макс.}$
Номинальное рабочее напряжение U_e		690В ¹⁾	690В ¹⁾	690В ¹⁾	690В ¹⁾
Номинальная рабочая частота ²⁾		50/60Гц	50/60Гц	50/60Гц	50/60Гц
Напряжение изоляции U_i		690В	690В	690В	690В
Максимально допустимое импульсное напряжение $U_{имп}$		6кВ	6кВ	6кВ	6кВ
Категория применения	IEC 60 947-2 (Автоматический выключатель)	A	A	A	A
	IEC 60 947-4-1 (Пускатель электродвигателя)	AC-3	AC-3	AC-3	AC-3
Тест на отключение		Да	Да	Да	Да
Защита от перегрузки		Да	Нет	Да	Нет
Чувствительность к обрыву фазы		Да	Нет	Да	Нет
Индикация отключения		Да	Да	Да	Да
Класс отключения		10	-	10	-
Максимальное количество операций в час	Операций в час	15	15	15	15
Высота (м)		2000	2000	2000	2000
Степень защиты		IP20	IP20	IP20	IP20
Механическая долговечность	Количество операций	100 000	100 000	100 000	100 000
Электрическая долговечность	Количество операций	100 000	100 000	100 000	100 000
Допустимая наружная температура					
Транспортировка и хранение		-50...+80°C	-50...+80°C	-50...+80°C	-50...+80°C
Эксплуатация ¹⁾		-20...+70°C	-20...+70°C	-20...+70°C	-20...+70°C
Температурная компенсация		-20...+60°C	-	-20...+60°C	-
Ударопрочность (г)		15	15	15	15
Стандарты					
IEC/EN 60 947-1. DIN VDE 0660 (часть 100)		Да	Да	Да	Да
IEC/EN 60 947-2. DIN VDE 0660 (часть 101)		Да	Да	Да	Да
IEC/EN 60 947-4-1. DIN VDE 0660 (часть 102)		Да	Да	Да	Да
Сечение подключаемых жил					
Тип клеммы		Плоская	Плоская	-	-
Момент затяжки	Нм	1,2...1,7	1,2...1,7	-	-
	ф/д	11...16	11...16	-	-
Тип болтов		Крест. (№2)	Крест. (№2)	-	-
Размеры					
Ширина (мм)		45	45	45	45
Высота (мм)		90	90	100	100
Толщина (мм)		77	77	77	77

Высота - Корректирующий фактор

Соответствие заявленных и фактических характеристик автоматических выключателей MPW для защиты электродвигателей гарантируется при условии их применения на высоте до 2000 метров над уровнем моря. Тем не менее, по мере возрастания высоты, атмосферные условия меняются по диэлектрической жесткости и давлению.

Поэтому, корректирующие факторы напряжения и силы тока должны применяться для высот более 2000 метров, как указано в таблице справа:

Высота (над уровнем моря) - h	Номинальное эксплуатационное напряжение U_e	Корректирующий фактор тока I_u
$h \leq 2000\text{м}$	690В	$1 \times I_u$
$2000 < h \leq 3000\text{м}$	550В	$0,96 \times I_u$
$3000 < h \leq 4000\text{м}$	480В	$0,93 \times I_u$
$4000 < h \leq 5000\text{м}$	420В	$0,90 \times I_u$

Примечание: 1) Понизить ток для температур, превышающих +60°C (87% на 70°C).

Автоматические выключатели MPW для защиты электродвигателей - Технические данные

Номер по каталогу		MPW25	MPW25i	MPW25t	MPW65	MPW65i	MPW100
Максимальный номинальный ток $I_{max}(I_u)$		32A	32A	32A	65A	65A	100A
Количество полюсов		3	3	3	3	3	3
Мгновенное короткое замыкание		13 x $I_{e, макс.}$	13 x $I_{e, макс.}$	19 x $I_{e, макс.}$	13 x $I_{e, макс.}$	13 x $I_{e, макс.}$	13 x $I_{e, макс.}$
Номинальное рабочее напряжение U_e		690В ¹⁾	690В ¹⁾	690В ¹⁾	690В	690В	690В
Номинальная рабочая частота		50/60Гц	50/60Гц	50/60Гц	50/60Гц	50/60Гц	50/60Гц
Напряжение изоляции U_i		690В	690В	690В	690В	690В	1000В
Максимально допустимое импульсное напряжение $U_{имп}$		6кВ	6кВ	6кВ	6кВ	6кВ	8кВ
Категория применения	IEC 60 947-2 (Автоматический выключатель)	A	A	A	A	A	A
	IEC 60 947-4-1 (Пускатель электродвигателя)	AC-3	AC-3	AC-3	AC-3	AC-3	AC-3
Тест на отключение		Да	Да	Да	Да	Да	Да
Защита от перегрузки		Да	Нет	Да	Да	Нет	Да
Чувствительность к обрыву фазы		Да	Нет	Да	Да	Нет	Да
Индикация отключения		Да	Да	Да	Да	Да	Да
Класс отключения		10	-	Да	10	-	10
Максимальная эксплуатационная частота	Операций в час	15	15	15	15	15	25
Высота (м)		2000	2000	2000	2000	2000	2000
Степень защиты		IP20	IP20	IP20	IP20	IP20	IP20
Механическая долговечность	Количество операций	100 000	100 000	100 000	50 000	50 000	50 000
Электрическая долговечность	Количество операций	100 000	100 000	100 000	25 000	25 000	25 000
Допустимая наружная температура							
Транспортировка и хранение		-50...+80°C	-50...+80°C	-50...+80°C	-50...+80°C	-50...+80°C	-50...+80°C
Эксплуатация ¹⁾		-20...+70°C	-20...+70°C	-20...+70°C	-20...+70°C	-20...+70°C	-20...+60°C
Температурная компенсация		-20...+60°C	-	-	-20...+60°C	-	-20...+60°C
Ударопрочность (г)		15	15	15	15	15	25
Стандарты							
IEC/EN 60 947-1, DIN VDE 0660 (часть 100)		Да	Да	Да	Да	Да	Да
IEC/EN 60 947-2, DIN VDE 0660 (часть 101)		Да	Да	Да	Да	Да	Да
IEC/EN 60 947-4-1, DIN VDE 0660 (часть 102)		Да	Да	Да	Да	Да	Да
Сечение подключаемых жил							
Тип клеммы		Плоская	Плоская	Плоская	Коробка	Коробка	Коробка
Момент затяжки	Нм	2...2,5	2...2,5	2...2,5	4...6	4...6	4...6
	ф/д	18...22	18...22	18...22	35...55	35...55	35...53
Тип болтов		Крест. (№2)	Крест. (№2)	Крест. (№2)	Шестигр. (4мм)	Шестигр. (4мм)	Шестигр. (4мм)
Размеры							
Ширина (мм)		45	45	45	54	54	70
Высота (мм)		97	97	97	125	125	165
Depth (мм)		98	98	98	157	157	171

Режим работы по постоянному току

Автоматические выключатели MPW16, MPW25 и MPW65 для защиты также можно использовать для управления постоянным током. Для этого необходимо подключить 2 или 3 полюса последовательно.

Изучите рекомендованные схемы и их пределы по напряжению в таблице справа.

Постоянная по времени $t = 5\text{мс}$

Наибольшая отключающая способность $I_{cu} = 10\text{kA}$ для всех конфигураций

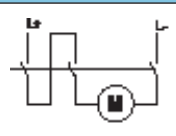
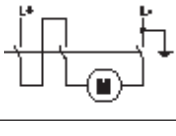
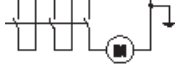
Схемы	Максимальное напряжение В DC	Примечания
	150В DC	Система не заземлена 2 полюса соединены последовательно
	300В DC	Система заземлена 2 полюса соединены последовательно
	450В DC	Система заземлена 3 полюса соединены последовательно

Примечание: 1) Понизить ток для температур, превышающих +60°C (87% на 70°C).

Автоматические выключатели MPW для защиты электродвигателей - Технические данные

Пропускная способность главного клеммного соединения

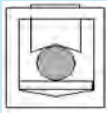
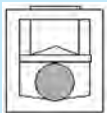
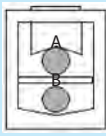
Номер по каталогу	Тип	Количество проводников	Поперечное сечение	
MPW16/16i	Жесткий или гибкий кабель	1 или 2	1...4мм ² 18...12AWG	
MPW25/25i/25t	Жесткий или гибкий кабель	1 или 2	1...2,5мм ² 2,5...6мм ² 14...8AWG ¹⁾	
MPW65/65i	Тип	Подключение 1 проводника только в верхней части		
	Жесткий кабель		1...35мм ²	
	Кабель без клеммы		1,5...35мм ²	
	Кабель с клеммой		1...35мм ²	
	Гибкий кабель		1,5...35мм ² 17...2AWG	
	Тип	Подключение 1 проводника только в нижней части		
	Жесткий кабель		2,5...35мм ²	
	Кабель без клеммы		6...35мм ²	
	Кабель с клеммой		2,5...35мм ²	
	Гибкий кабель		6...35мм ² 13...2 AWG	
	Тип	Подключение двух проводников		
	Жесткий кабель		Проводник в верхней части (A)	1...35мм ²
	Кабель без клеммы			1,5...35мм ²
	Кабель с клеммой			1...35мм ²
	Гибкий кабель			1,5...35мм ² 17...2 AWG
	Тип		Проводник в нижней части (B)	Поперечное сечение
Жесткий кабель	2,5...35мм ²			
Кабель без клеммы	6...35мм ²			
Кабель с клеммой	2,5...35мм ²			
Гибкий кабель	6...35мм ² 13...2 AWG			
MPW100	Тип	Количество проводников	Поперечное сечение	
	Жесткий кабель	1	2,5...70 мм ² 12...2/0 AWG	
		2	2,5...50 мм ² 12...1/0 AWG	
	Гибкий кабель	1	2,5...50 мм ² 12...1/0 AWG	
		2	2,5...35 мм ² 10...2 AWG	

Конфигурации монтажа автоматических выключателей MPW для защиты электродвигателей

Расстояние от заземленных частей и частей под напряжением до автоматического выключателя				
Описание	U _e	Минимальное расстояние между автоматическим выключателем и заземленными частями или частями под напряжением (мм)		
		A	B	C
MPW16	до 690В	90	20	75
MPW25	до 500В	9	30	95
	до 690В	30	50	95
MPW65	до 690В	10	50	150
MPW100	до 690В	30	150	167

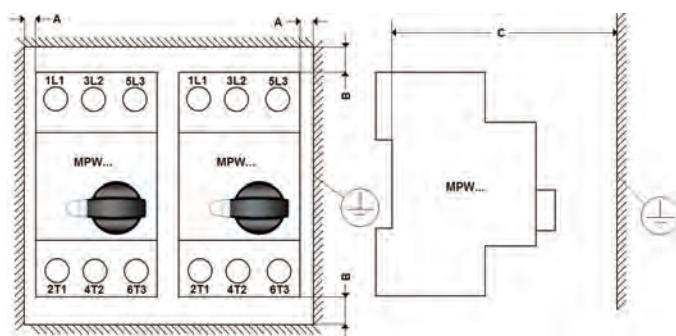

Автоматический выключатель для защиты электродвигателя можно установить в любую позицию, но в соответствии со стандартом IEC 60447, индикатор "ON - I" должен быть справа или сверху.

Примечание: 1) 8 AWG только для гибкого кабеля.

Автоматические выключатели MPW для защиты электродвигателей - Технические данные

Вспомогательный контактный блок - ACB

Номер по каталогу	ACBF-11			ACBS-11. ACBS-20. ACBS-02. TSB			
Для использования с	MPW16/16i. MPW25/25i/25t. MPW65/65i						
Категория применения	24В АСa	220-230В АС		24В АС	230В АС	400В АС	690В АС
AC-15	2А	0,5А		6А	6А	3А	1А
AC-12	2,5А	2,5А		10А	10А	10А	10А
DC-13	24В DC	48 В DC	60 В DC	24В DC	110В DC	220 В DC	440В DC
	1А	0,3А	0,15А	2А	0,5А	0,25А	0,1А
Тип клеммы	Плоская						
Тип болта	Крест. (№2)						
Момент затяжки	0,8...1,2 Yv (7...10 ф/д)						
Жесткий кабель	1 или 2 x (0,5...1,5мм ²). 1 или 2 x (0,75...2,5мм ²). 2 x (18...14AWG)						
Гибкий кабель							
Запасные плавкие предохранители gL/gG	10 А						

Номер по каталогу	ACBF-11 MPW100		ACBS-11/ACBS-20/ACBS-02/TSB AT-11 MPW100	
Для использования с	MPW100			
Категория применения	240В АС		24В АС	240В АС
AC-15	3А		6А	4А
DC-13	24В DC	220В DC	24В DC	220В DC
	1А	0,1А	2А	0,25А
Тип болта	Крест. (№2)			
Момент затяжки	0,8...1,2Нм (7...10ф/д)			
Жесткий кабель	1 (0,5...2,5мм ² / 20...14 AWG)		1 или 2 x (0,5...2,5мм ² / 20...14AWG)	
Гибкий кабель	1(0,5...4мм ² / 20...10AWG) или 2(0,75...2,5мм ² / 18...14AWG)			
Запасные плавкие предохранители gL/gG	16А			

Размыкающее устройство минимального напряжения - URMP

Номер по каталогу	URMP		URMP V__ MPW100
Для использования с	MPW16/16i. MPW25/25i/25t. MPW65/65i		MPW100
Эксплуатационное напряжение (включение автоматического выключателя)	0,85...1,1xU _s		
Нерабочее напряжение (гарантирует отключение автоматического выключателя)	0,7...0,35xU _s		
Расход энергии при включении питания	20,2ВА / 13Вт		8,5ВА / 6Вт
Расход энергии	7,2ВА / 2,4Вт		3ВА / 1,2Вт
Максимальное время срабатывания	20мс		
Тип клеммы	Плоская		
Тип болта	С крестообразным шлицем (№2)		
Момент затяжки	0,8...1,2Нм (7...10ф/д)		
Жесткий кабель	1 или 2 x (0,5...1,5 мм ²). 1 или 2 x (0,75...2,5 мм ²). 2 x (18...14 AWG)		1 или 2 x (0,5...2,5 мм ² / 20...14 AWG)
Гибкий кабель	1 (0,5...4 мм ² / 20...10 AWG) или 2 x (0,75...2,5 мм ² / 18...14 AWG)		
Запасные плавкие предохранители gL/gG	10 А		

Независимый расцепитель - SRMP

Номер по каталогу	SRMP		SRMP-K__ MPW100
Для использования с	MPW16/16i. MPW25/25i/25t. MPW65/65i		MPW100
Эксплуатационное напряжение (гарантирует отключение автоматического выключателя)	0,7...1,1xU _s		
Расход энергии при включении питания	20,2ВА / 13Вт		8,5ВА / 6Вт
Максимальное время срабатывания	20 мс		
Тип клеммы	Плоская		
Тип болта	Крест. (№2)		
Момент затяжки	0,8...1,2Нм (7...10ф/д)		
Жесткий кабель	1 или 2 x (0,5...1,5мм ²). 1 или 2 x (0,75...2,5мм ²)		1 или 2 x (0,5...2,5мм ² / 20...14AWG)
Гибкий кабель	2 x (18...14AWG)		1 (0,5...4мм ² / 20...10AWG) или 2 x (0,75...2,5мм ² / 18...14AWG)
Запасные плавкие предохранители gL/gG	10 А		

Автоматические выключатели MPW25 для защиты электродвигателей – Таблицы согласования

Согласование по типу «1» - номинальный условный ток короткого замыкания $I_k = 50 \text{ кА}/400\text{-}415\text{В}$

Пускатели

В пускателях прямого пуска от сети предусмотрены автоматический выключатель MPW25 и контактор CWM, которые электрически и механически подсоединены через блок-модуль ECCMP.

Номинальная рабочая мощность 400-415В (кВт)	Номинальный рабочий ток I_e (А)	Уставка расцепителя перегрузки  I_r (А)	Номер по каталогу Автоматический выключатель электродвигателя	Номер по каталогу Рабочее напряжение соединителей (230В 50/60Гц)
0,06	0,21	0,16...0,25	MPW25-3-C025	CWM9-10-30D24(230В 50/60Гц)
0,09	0,31	0,25...0,4	MPW25-3-D004	CWM9-10-30D24(230В 50/60Гц)
0,12	0,41	0,4...0,63	MPW25-3-C063	CWM9-10-30D24(230В 50/60Гц)
0,18	0,6	0,4...0,63	MPW25-3-C063	CWM9-10-30D24(230В 50/60Гц)
0,25	0,8	0,63...1,0	MPW25-3-U001	CWM9-10-30D24(230В 50/60Гц)
0,37	1,1	1,0...1,6	MPW25-3-D016	CWM9-10-30D24(230В 50/60Гц)
0,55	1,5	1,0...1,6	MPW25-3-D016	CWM9-10-30D24(230В 50/60Гц)
0,75	1,9	1,6...2,5	MPW25-3-D025	CWM9-10-30D24(230В 50/60Гц)
1,1	2,6	2,5...4,0	MPW25-3-U004	CWM9-10-30D24(230В 50/60Гц)
1,5	3,6	2,5...4,0	MPW25-3-U004	CWM9-10-30D24(230В 50/60Гц)
2,2	5	4,0...6,3	MPW25-3-D063	CWM9-10-30D24(230В 50/60Гц)
3,0	6,6	6,3...10	MPW25-3-U010	CWM9-10-30D24(230В 50/60Гц)
4,0	8,5	6,3...10	MPW25-3-U010	CWM9-10-30D24(230В 50/60Гц)
5,5	11,3	10...16	MPW25-3-U016	CWM12-10-30D24(230В 50/60Гц)
7,5	15,2	10...16	MPW25-3-U016	CWM18-10-30D24(230В 50/60Гц)
9,2	17,8	16...20	MPW25-3-U020	CWM18-10-30D24(230В 50/60Гц)
11	21,7	20...25	MPW25-3-U025	CWM25-10-30D24(230В 50/60Гц)
15	29,3	25...32	MPW25-3-U032	CWM32-10-30D24(230В 50/60Гц)

Пример оформления заказа: тип по выбранному значению 2,2кВт в колонке «Номинальная рабочая мощность» - MPW25-3-D063 + CWM9-10-30D24 (230В 50/60Гц)

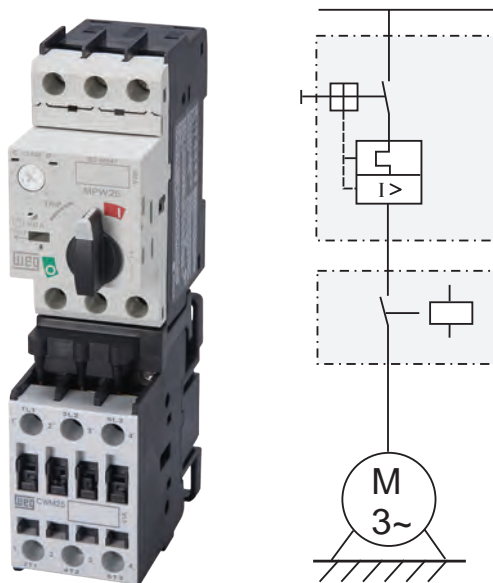

Автоматические выключатели MPW25 для защиты электродвигателей – Таблицы согласования

Согласование по типу «1» - номинальный условный ток короткого замыкания $I_q = 50 \text{ кА}/400\text{--}415\text{В}$

Пускатели прямого пуска от сети

В пускателях прямого пуска от сети предусмотрены автоматический выключатель MPW25i и соединитель CWM, которые электрически и механически подсоединены через блок-модуль ECCMP.

Номинальная рабочая мощность 400-415В (кВт)	Номинальный рабочий ток I_e (А)	Рабочий мгновенный ток I_{μ} (А)	Номер по каталогу Автоматический выключатель электродвигателя	Номер по каталогу Рабочее напряжение соединителей (230В 50/60Гц)
0,06	0,21	0,25	MPW25i-3-C025	CWM9-10-30D24(230В 50/60Гц)
0,09	0,31	0,4	MPW25i-3-D004	CWM9-10-30D24(230В 50/60Гц)
0,12	0,41	0,63	MPW25i-3-C063	CWM9-10-30D24(230В 50/60Гц)
0,18	0,6	0,63	MPW25i-3-C063	CWM9-10-30D24(230В 50/60Гц)
0,25	0,8	1,0	MPW25i-3-U001	CWM9-10-30D24(230В 50/60Гц)
0,37	1,1	1,6	MPW25i-3-D016	CWM9-10-30D24(230В 50/60Гц)
0,55	1,5	1,6	MPW25i-3-D016	CWM9-10-30D24(230В 50/60Гц)
0,75	1,9	2,5	MPW25i-3-D025	CWM9-10-30D24(230В 50/60Гц)
1,1	2,6	4,0	MPW25i-3-U004	CWM9-10-30D24(230В 50/60Гц)
1,5	3,6	4,0	MPW25i-3-U004	CWM9-10-30D24(230В 50/60Гц)
2,2	5	6,3	MPW25i-3-D063	CWM9-10-30D24(230В 50/60Гц)
3,0	6,6	10	MPW25i-3-U010	CWM9-10-30D24(230В 50/60Гц)
4,0	8,5	10	MPW25i-3-U010	CWM9-10-30D24(230В 50/60Гц)
5,5	11,3	16	MPW25i-3-U016	CWM12-10-30D24(230В 50/60Гц)
7,5	15,2	16	MPW25i-3-U016	CWM18-10-30D24(230В 50/60Гц)
9,2	17,8	20	MPW25i-3-U020	CWM18-10-30D24(230В 50/60Гц)
11	21,7	25	MPW25i-3-U025	CWM25-10-30D24(230В 50/60Гц)
15	29,3	32	MPW25i-3-U032	CWM32-10-30D24(230В 50/60Гц)

Пример оформления заказа: тип по выбранному значению 2,2кВт в колонке «Номинальная рабочая мощность» - MPW25i-3-D063 + CWM9-10-30D24 (230В 50/60Гц)

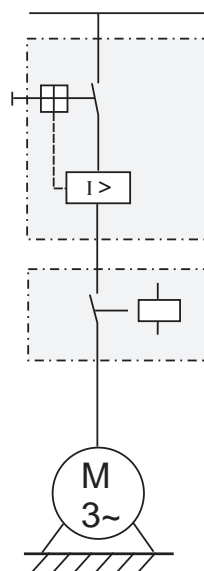

Автоматические выключатели MPW25 для защиты электродвигателей – Таблицы согласования

Согласование по типу «2» - номинальный условный ток короткого замыкания $I_k = 50/65\text{kA}$ для 400-415В

Пускатели прямого пуска от сети

В пускателях прямого пуска от сети предусмотрены автоматический выключатель MPW25 и контактор CWM, которые электрически и механически подсоединены через блок-модуль ECCMP до 32А.

Номинальная рабочая мощность 400-415В (кВт)	Номинальный рабочий ток I_n (А)	Уставка расцепителя перегрузки  I_n (А)	Номер по каталогу Автоматический выключатель электродвигателя	$I_k = 50\text{kA}$	$I_k = 65\text{kA}$
				Номер по каталогу Рабочее напряжение соединителей	Номер по каталогу Рабочее напряжение соединителей (230В 50/60Гц)
0,06	0,21	0,16...0,25	MPW25-3-C025	CWM9-10-30D24(230В 50/60Гц)	CWM9-10-30D24(230В 50/60Гц)
0,09	0,31	0,25...0,4	MPW25-3-D004	CWM9-10-30D24(230В 50/60Гц)	CWM9-10-30D24(230В 50/60Гц)
0,12	0,41	0,4...0,63	MPW25-3-C063	CWM9-10-30D24(230В 50/60Гц)	CWM9-10-30D24(230В 50/60Гц)
0,18	0,6	0,4...0,63	MPW25-3-C063	CWM9-10-30D24(230В 50/60Гц)	CWM9-10-30D24(230В 50/60Гц)
0,25	0,8	0,63...1,0	MPW25-3-U001	CWM9-10-30D24(230В 50/60Гц)	CWM9-10-30D24(230В 50/60Гц)
0,37	1,1	1,0...1,6	MPW25-3-D016	CWM9-10-30D24(230В 50/60Гц)	CWM9-10-30D24(230В 50/60Гц)
0,55	1,5	1,0...1,6	MPW25-3-D016	CWM9-10-30D24(230В 50/60Гц)	CWM9-10-30D24(230В 50/60Гц)
0,75	1,9	1,6...2,5	MPW25-3-D025	CWM9-10-30D24(230В 50/60Гц)	CWM9-10-30D24(230В 50/60Гц)
1,1	2,6	2,5...4,0	MPW25-3-U004	CWM9-10-30D24(230В 50/60Гц)	CWM25-10-30D24(230В 50/60Гц)
1,5	3,6	2,5...4,0	MPW25-3-U004	CWM9-10-30D24(230В 50/60Гц)	CWM25-10-30D24(230В 50/60Гц)
2,2	5	4,0...6,3	MPW25-3-D063	CWM9-10-30D24(230В 50/60Гц)	CWM25-10-30D24(230В 50/60Гц)
3,0	6,6	6,3...10	MPW25-3-U010	CWM9-10-30D24(230В 50/60Гц)	CWM32-10-30D24(230В 50/60Гц)
4,0	8,5	6,3...10	MPW25-3-U010	CWM9-10-30D24(230В 50/60Гц)	CWM32-10-30D24(230В 50/60Гц)
5,5	11,3	10...16	MPW25-3-U016	CWM12-10-30D24(230В 50/60Гц)	CWM32-10-30D24(230В 50/60Гц)
7,5	15,2	10...16	MPW25-3-U016	CWM18-10-30D24(230В 50/60Гц)	CWM32-10-30D24(230В 50/60Гц)
9,2	17,8	16...20	MPW25-3-U020	CWM18-10-30D24(230В 50/60Гц)	CWM32-10-30D24(230В 50/60Гц)
11	21,7	20...25	MPW25-3-U025	CWM25-10-30D24(230В 50/60Гц)	CWM40-10-30D24(230В 50/60Гц)
15	29,3	25...32	MPW25-3-U032	CWM50-10-30D24(230В 50/60Гц)	CWM50-10-30D24(230В 50/60Гц)

Пример оформления заказа: тип по выбранному значению 2,2кВт в колонке «Номинальная рабочая мощность» - MPW25-3-D063 + CWM9-10-30D24 (230В 50/60Гц).

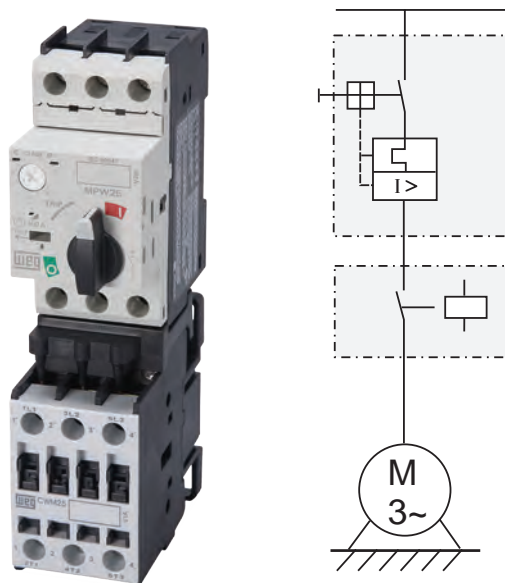

Автоматические выключатели MPW25 для защиты электродвигателей – Таблицы согласования

Согласование по типу «2» - номинальный условный ток короткого замыкания $I_q = 50/65\text{kA}$ для 400-415В

Пускатели

В пускателях предусмотрены автоматический выключатель MPW25i и контактор CWM, которые электрически и механически подсоединены через блок-модуль ECCMP до 32А.

Номинальная рабочая мощность 400-415В (кВт)	Номинальный рабочий ток I_e (А)	Рабочий мгновенный ток I_{μ} (А)	Номер по каталогу Автоматический выключатель электродвигателя	$I_q = 50\text{kA}$	$I_q = 65\text{kA}$
				Номер по каталогу Рабочее напряжение соединителей (230В 50/60Гц)	Номер по каталогу Рабочее напряжение соединителей (230В 50/60Гц)
0,06	0,21	0,25	MPW25i-3-C025	CWM9-10-30D24(230В 50/60Гц)	CWM9-10-30D24(230В 50/60Гц)
0,09	0,31	0,4	MPW25i-3-D004	CWM9-10-30D24(230В 50/60Гц)	CWM9-10-30D24(230В 50/60Гц)
0,12	0,41	0,63	MPW25i-3-C063	CWM9-10-30D24(230В 50/60Гц)	CWM9-10-30D24(230В 50/60Гц)
0,18	0,6	0,63	MPW25i-3-C063	CWM9-10-30D24(230В 50/60Гц)	CWM9-10-30D24(230В 50/60Гц)
0,25	0,8	1,0	MPW25i-3-U001	CWM9-10-30D24(230В 50/60Гц)	CWM9-10-30D24(230В 50/60Гц)
0,37	1,1	1,6	MPW25i-3-D016	CWM9-10-30D24(230В 50/60Гц)	CWM9-10-30D24(230В 50/60Гц)
0,55	1,5	1,6	MPW25i-3-D016	CWM9-10-30D24(230В 50/60Гц)	CWM9-10-30D24(230В 50/60Гц)
0,75	1,9	2,5	MPW25i-3-D025	CWM9-10-30D24(230В 50/60Гц)	CWM9-10-30D24(230В 50/60Гц)
1,1	2,6	4,0	MPW25i-3-U004	CWM9-10-30D24(230В 50/60Гц)	CWM25-10-30D24(230В 50/60Гц)
1,5	3,6	4,0	MPW25i-3-U004	CWM9-10-30D24(230В 50/60Гц)	CWM25-10-30D24(230В 50/60Гц)
2,2	5	6,3	MPW25i-3-D063	CWM9-10-30D24(230В 50/60Гц)	CWM25-10-30D24(230В 50/60Гц)
3,0	6,6	10	MPW25i-3-U010	CWM9-10-30D24(230В 50/60Гц)	CWM32-10-30D24(230В 50/60Гц)
4,0	8,5	10	MPW25i-3-U010	CWM9-10-30D24(230В 50/60Гц)	CWM32-10-30D24(230В 50/60Гц)
5,5	11,3	16	MPW25i-3-U016	CWM12-10-30D24(230В 50/60Гц)	CWM32-10-30D24(230В 50/60Гц)
7,5	15,2	16	MPW25i-3-U016	CWM18-10-30D24(230В 50/60Гц)	CWM32-10-30D24(230В 50/60Гц)
9,2	17,8	20	MPW25i-3-U020	CWM18-10-30D24(230В 50/60Гц)	CWM32-10-30D24(230В 50/60Гц)
11	21,7	25	MPW25i-3-U025	CWM25-10-30D24(230В 50/60Гц)	CWM40-10-30D24(230В 50/60Гц)
15	28,93	32	MPW25i-3-U032	CWM50-10-30D24(230В 50/60Гц)	CWM50-10-30D24(230В 50/60Гц)

Пример оформления заказа: тип по выбранному значению 2,2кВт в колонке «Номинальная рабочая мощность» - MPW25i-3-D063 + CWM9-10-30D24 (230В 50/60Гц)

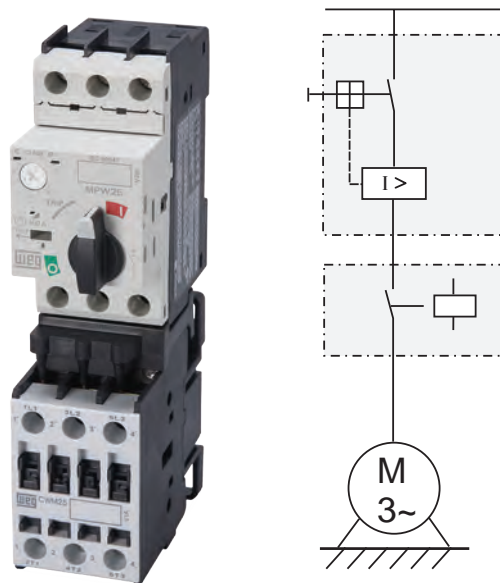

Автоматические выключатели MPW для защиты электродвигателей – Номинальная наибольшая отключаемая мощность при коротком замыкании (IEC 60947-2)

MPW16 / MPW25 / MPW65

Номер по каталогу	Установка реле защиты от перегрузки (А)	220-230В AC			380-415В AC			440В AC			460-500В AC			630-690В AC		
		I_{cu}	I_{cs}	Максимальная сила тока в предохранителе (gL/gG)	I_{cu}	I_{cs}	Максимальная сила тока в предохранителе (gL/gG)	I_{cu}	I_{cs}	Максимальная сила тока в предохранителе (gL/gG)	I_{cu}	I_{cs}	Максимальная сила тока в предохранителе (gL/gG)	I_{cu}	I_{cs}	Максимальная сила тока в предохранителе (gL/gG)
		кА	кА		А	кА		кА	А		кА	кА		А	кА	
MPW16	0,10...0,16	100	100	-	100	100	-	100	100	-	100	100	-	10	10	-
	0,16...0,25	100	100	-	100	100	-	100	100	-	100	100	-	10	10	-
	0,25...0,4	100	100	-	100	100	-	100	100	-	100	100	-	10	10	-
	0,4...0,63	100	100	-	100	100	-	100	100	-	100	100	-	10	10	-
	0,63...1	100	100	-	100	100	-	100	100	-	100	100	-	10	10	-
	1...1,6	100	100	-	100	100	-	100	100	-	100	100	-	10	10	-
	1,6...2,5	100	100	-	100	100	-	100	100	-	100	100	-	8	8	25
	2,5...4	100	100	-	100	100	-	100	100	-	100	100	-	8	8	35
	4...6,3	100	100	-	100	100	-	100	100	-	100	100	-	8	8	50
	6,3...10	100	100	-	50	10	100	50	10	80	10	10	63	5	5	50
8...12	100	100	-	50	10	100	50	10	80	10	10	63	5	5	50	
10...16	100	100	-	10	10	100	10	10	80	10	8	80	4	3	63	
MPW25	0,10...0,16	100	100	-	100	100	-	100	100	-	100	100	-	100	100	-
	0,16...0,25	100	100	-	100	100	-	100	100	-	100	100	-	100	100	-
	0,25...0,4	100	100	-	100	100	-	100	100	-	100	100	-	100	100	-
	0,4...0,63	100	100	-	100	100	-	100	100	-	100	100	-	100	100	-
	0,63...1	100	100	-	100	100	-	100	100	-	100	100	-	100	100	-
	1...1,6	100	100	-	100	100	-	100	100	-	100	100	-	100	100	-
	1,6...2,5	100	100	-	100	100	-	100	100	-	100	100	-	8	8	25
	2,5...4	100	100	-	100	100	-	100	100	-	100	100	-	8	8	35
	4...6,3	100	100	-	100	100	-	100	100	-	100	100	-	8	8	50
	6,3...10	100	100	-	100	100	-	50	25	80	42	21	63	8	8	50
	10...16	100	100	-	50	25	100	50	15	80	10	8	80	5	5	63
	16...20	100	100	-	50	25	125	50	15	80	10	8	80	5	5	63
20...25	100	100	-	50	25	125	50	15	100	10	8	80	5	5	63	
25...32	100	100	-	50	25	125	25	15	100	10	8	80	5	5	63	
MPW65	32...40	100	100	-	65	65	160	65	65	125	35	35	100	8	8	63
	40...50	100	100	-	65	65	160	65	65	125	35	35	100	8	8	80
	50...65	100	100	-	65	65	160	65	65	125	35	35	100	8	8	80

MPW100

Номер по каталогу	Установка реле защиты от перегрузки (А)	220-240В AC			380-415В AC			440-460В AC			500-525В AC			600-690В AC		
		I_{cu}	I_{cs}	Максимальная сила тока в предохранителе (gL/gG)	I_{cu}	I_{cs}	Максимальная сила тока в предохранителе (gL/gG)	I_{cu}	I_{cs}	Максимальная сила тока в предохранителе (gL/gG)	I_{cu}	I_{cs}	Максимальная сила тока в предохранителе (gL/gG)	I_{cu}	I_{cs}	Максимальная сила тока в предохранителе (gL/gG)
		кА	кА		А	кА		кА	А		кА	кА		А	кА	
MPW100	55...75	100	100	-	75	50	-	50	38	200	12	9	160	6	6	125
	70...90	100	100	-	75	50	-	50	38	200	12	9	160	6	6	160
	80...100	100	100	-	75	50	-	50	38	200	12	9	160	6	6	160

- Самозащита от короткого замыкания до 100кА
- Резервный плавкий предохранитель не требуется

Примечание: числовые значения по UL предоставляются по запросу

Автоматические выключатели MPW для защиты электродвигателей – номинальная наибольшая отключаемая мощность при коротком замыкании (IEC 60947-2) – Функция ограничителя

MPW25 + CLT25

Номер по каталогу	Установка реле защиты от перегрузки (A)	380-415В AC			440В AC			460-500В AC			630-690В AC		
		I_{cu}	I_{cs}	Максимальная сила тока в предохранителе (gL/gG) A	I_{cu}	I_{cs}	Максимальная сила тока в предохранителе (gL/gG) A	I_{cu}	I_{cs}	Максимальная сила тока в предохранителе (gL/gG) A	I_{cu}	I_{cs}	Максимальная сила тока в предохранителе (gL/gG) A
		кА	кА		кА	кА		кА	кА		кА		
MPW25 + CLT25	0,10...0,16	◆	◆	-	◆	◆	-	◆	◆	-	◆	◆	-
	0,16...0,25	◆	◆	-	◆	◆	-	◆	◆	-	◆	◆	-
	0,25...0,4	◆	◆	-	◆	◆	-	◆	◆	-	◆	◆	-
	0,4...0,63	◆	◆	-	◆	◆	-	◆	◆	-	◆	◆	-
	0,63...1	◆	◆	-	◆	◆	-	◆	◆	-	◆	◆	-
	1...1,6	◆	◆	-	◆	◆	-	◆	◆	-	◆	◆	-
	1,6...2,5	◆	◆	-	◆	◆	-	◆	◆	-	50	50	-
	2,5...4	◆	◆	-	◆	◆	-	◆	◆	-	50	50	-
	4...6,3	◆	◆	-	◆	◆	-	◆	◆	-	50	50	-
	6,3...10	◆	◆	-	100	100	-	100	100	-	50	50	-
	10...16	100	100	-	100	100	-	100	100	-	50	50	-
	16...20	100	100	-	100	100	-	100	100	-	50	50	-
20...25	100	100	-	100	100	-	100	100	-	10	10	-	
25...32	100	100	-	100	100	-	100	100	-	10	10	-	

MPW65 + MPW65i

Номер по каталогу	Установка реле защиты от перегрузки (A)	380-415В AC			440В AC			460-500В AC			630-690В AC		
		I_{cu}	I_{cs}	Максимальная сила тока в предохранителе (gL/gG) A	I_{cu}	I_{cs}	Максимальная сила тока в предохранителе (gL/gG) A	I_{cu}	I_{cs}	Максимальная сила тока в предохранителе (gL/gG) A	I_{cu}	I_{cs}	Максимальная сила тока в предохранителе (gL/gG) A
		кА	кА		кА	кА		кА	кА		кА		
MPW65 + MPW65i-3-U065	32...40	65	65	-	65	65	-	65	65	-	25	25	-
	40...50	65	65	-	65	65	-	65	65	-	25	25	-
	50...65	65	65	-	65	65	-	65	65	-	25	25	-

- ◆ Самозащита от короткого замыкания до 100кА
- Резервный плавкий предохранитель не требуется
- ◆ Не применимо, поскольку реле MPW25/MPW65 уже рассчитаны на 100 кА I_{cu} / I_{cs} в рассматриваемых диапазонах



Автоматические выключатели MPW для защиты электродвигателей – Кривые параметров

Параметр расцепления показывает зависимость времени расцепления автоматического выключателя электродвигателя от номинальной силы тока.

Кривые показывают область допустимых значений для запуска в холодном состоянии при температуре окружающей среды 20°C. Время расцепления теплового выключателя во время эксплуатации при рабочей температуре сокращено примерно на 25% от приведенных значений. В нормальных рабочих условиях все три фазы автоматического выключателя должны быть токопроводящими.

MPW16/25/65

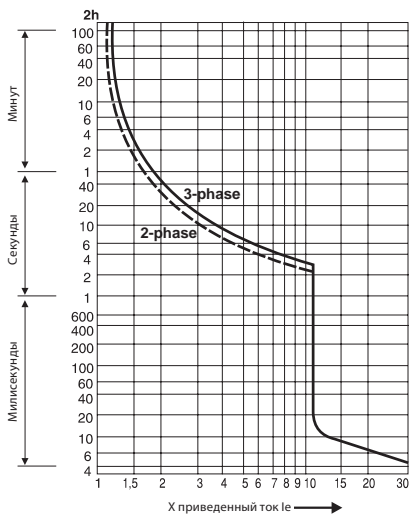

MPW16i/25i/65i

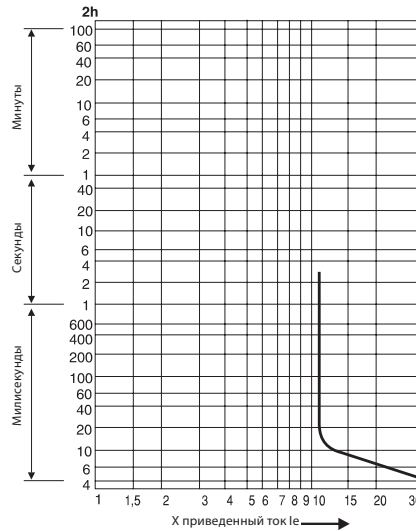

MPW25t

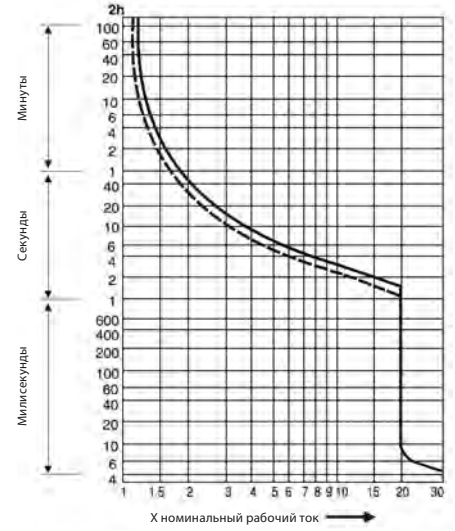

Кривая зависимости I^2t при 415В - MPW16/16i

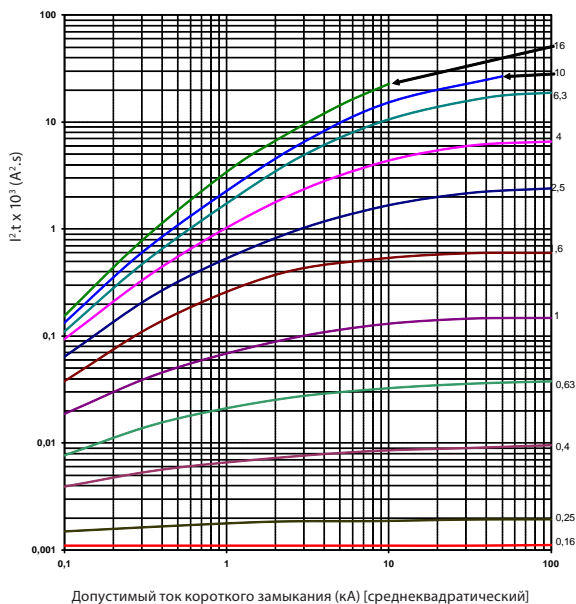

Кривая зависимости I^2t при 415В - MPW25/25i

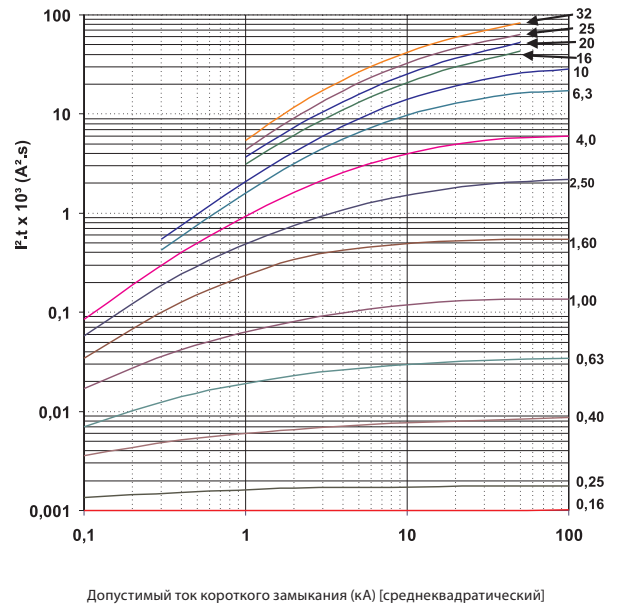

Автоматические выключатели MPW для защиты электродвигателей - Кривые зависимых характеристик релейной защиты

Зависимая характеристика I^2t для напряжения
415В - MPW65/65i

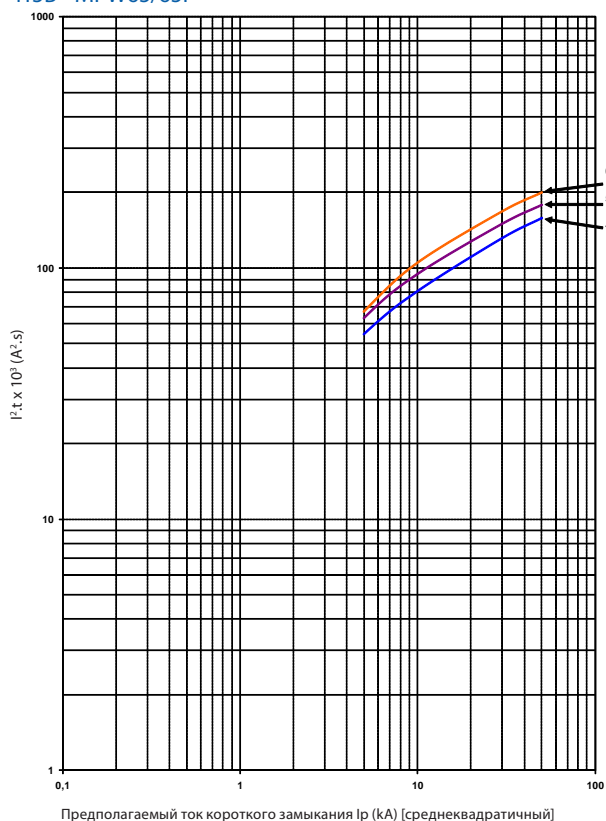

Ограничительная кривая короткого
замыкания для напряжения 400/415В - MPW25

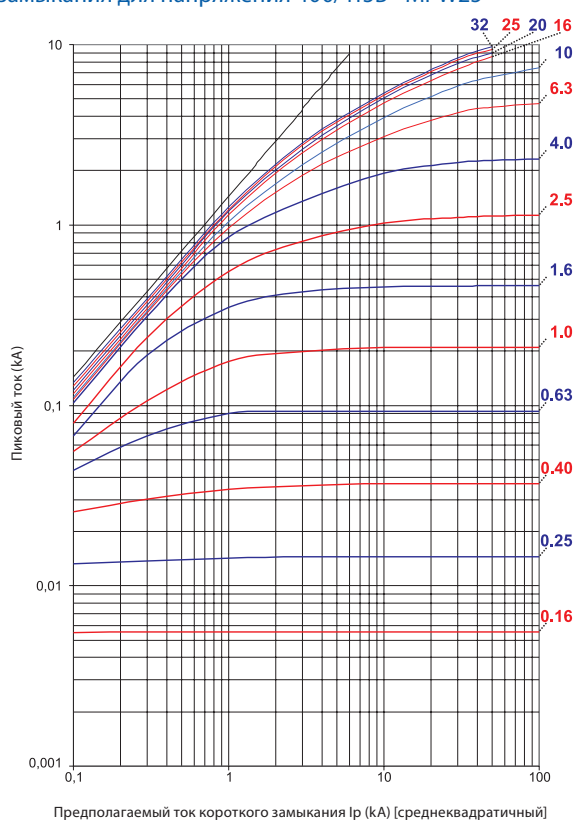

Ограничительная кривая короткого
замыкания для напряжения 440В - MPW25

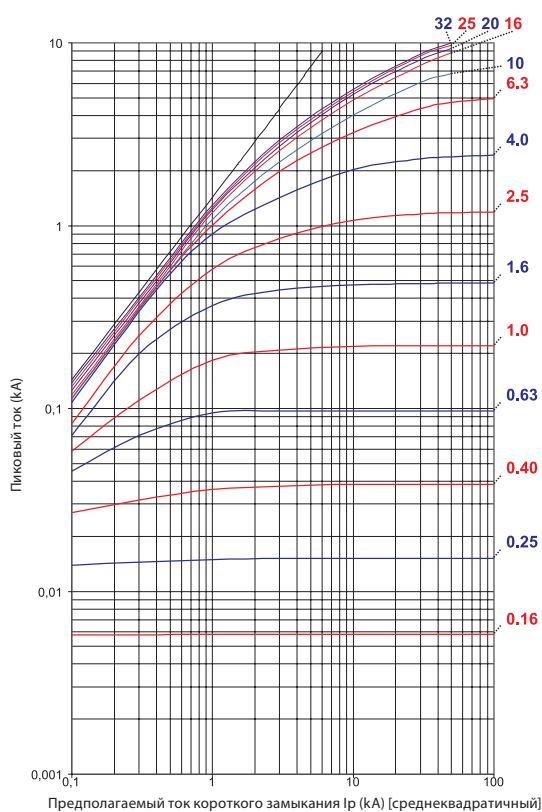

Ограничительная кривая короткого замыкания
для напряжения 500В - MPW25

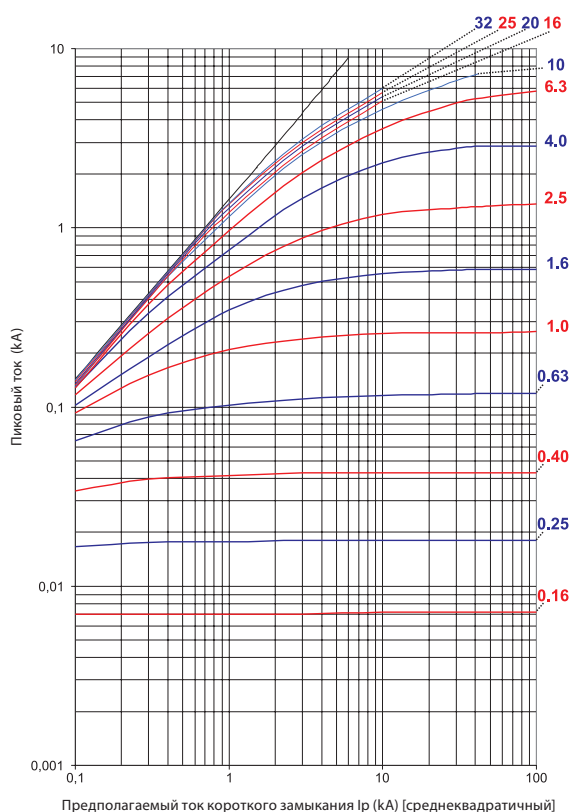

Схемы подключений и типовые схемы

Схемы подключений

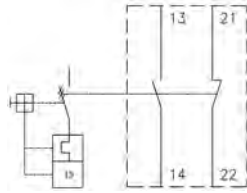
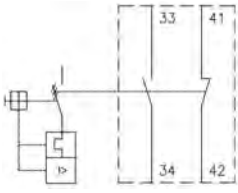
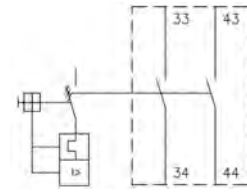
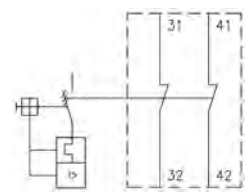
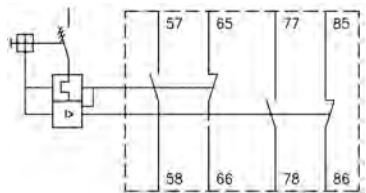
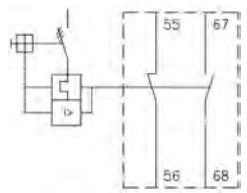
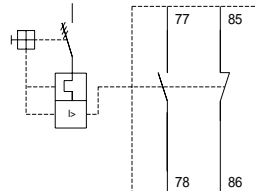
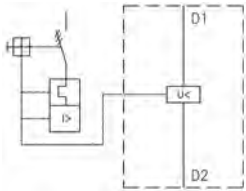
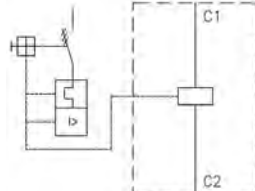
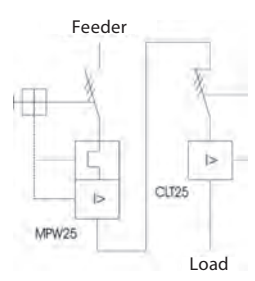
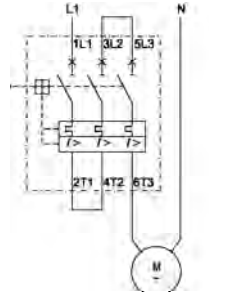
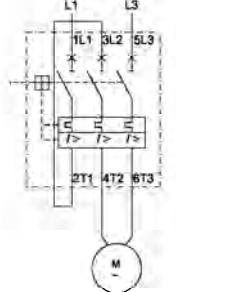
<p>ACBF-11 и ACBF 11 MPW100</p> 	<p>ACBS-11 и ACBS-11-MPW100</p> 	<p>ACBS-20 и ACBS-20-MPW100</p> 
<p>ACBS-02 и ACBS-02 MPW100</p> 	<p>TSB</p> 	<p>TSB AT11 MPW100</p> 
<p>TSB SC-11</p> 	<p>URMP</p> 	<p>SRMP</p> 
<p>MPW25 + CLT25</p> 	<p>Однофазное соединение</p> 	<p>Двухфазное соединение</p> 

Типовые схемы

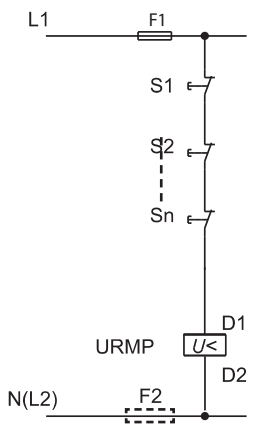
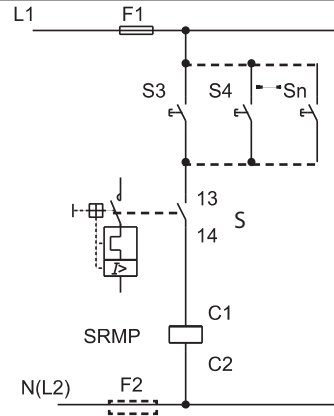
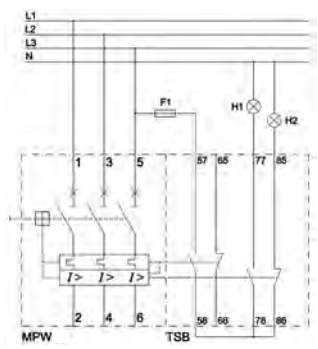
<p>Расцепитель минимального напряжения URMP</p>  <p>S₀...S_n - Кнопки на установке (Нормально закрытый контакт)</p>	<p>Шунтовый расцепитель SRMP</p>  <p>S₀...S_n - Кнопки на установке (Нормально закрытый контакт) S - MPW вспомогательный контакт</p>	<p>Модуль сигнализации расцепления TSB</p>  <p>H₁ - Сигнализация расцепления при коротком замыкании H₂ - Сигнализация расцепления при перегрузке</p>
---	--	---

Автоматические выключатели MPW для защиты электродвигателей - Размеры (мм)

MPW16 + Комплектующие

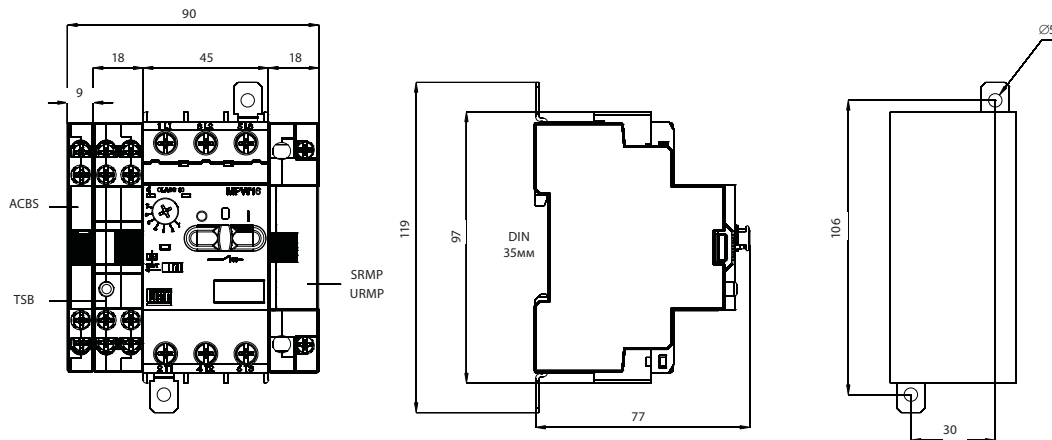

Позиция установки

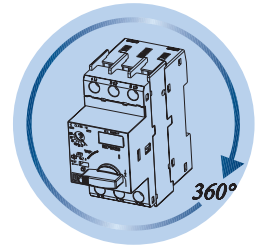

MPW16 + CIC

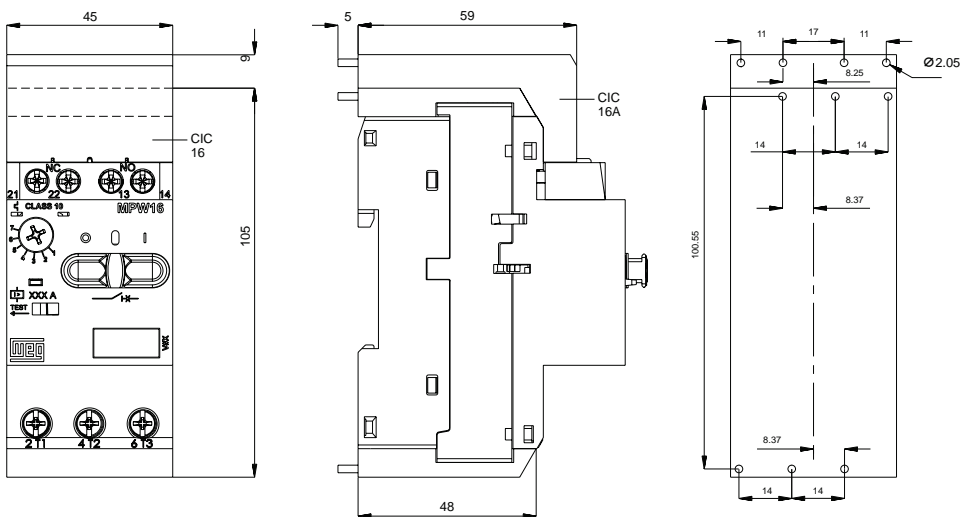

MPW16 + CWC07...16

Изолированный корпус - MPE66 (IP66)

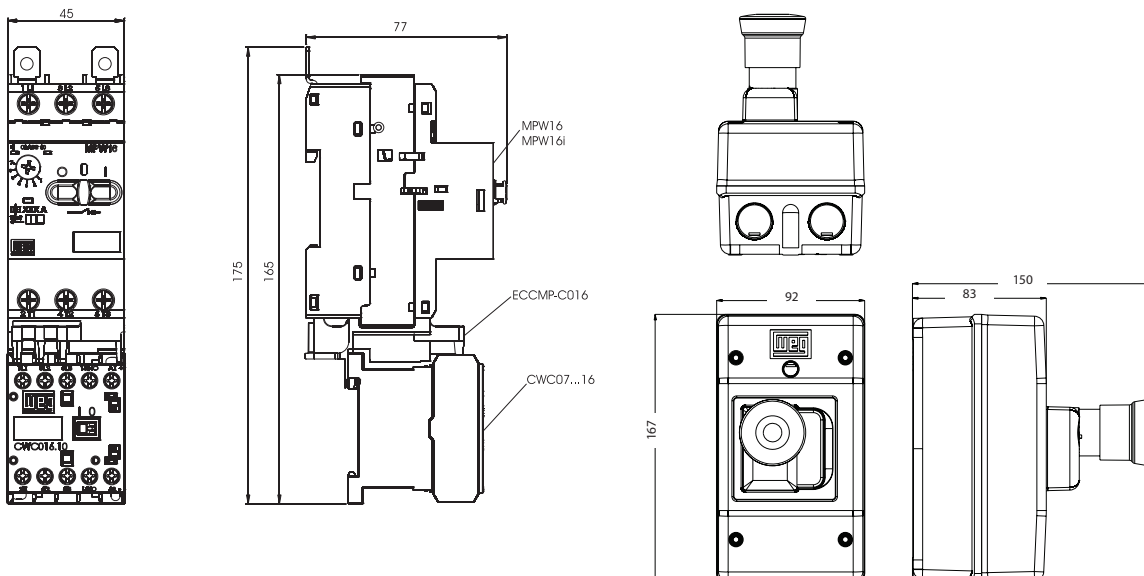

Автоматические выключатели MPW для защиты электродвигателей - Размеры (мм)

MPW16_S + Комплектующие

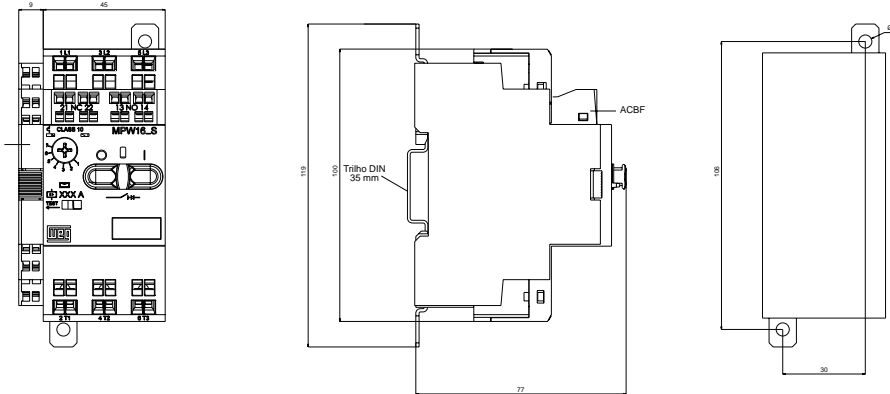

Позиция установки

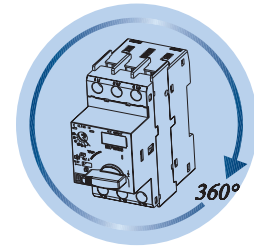

MPW25 + Комплектующие

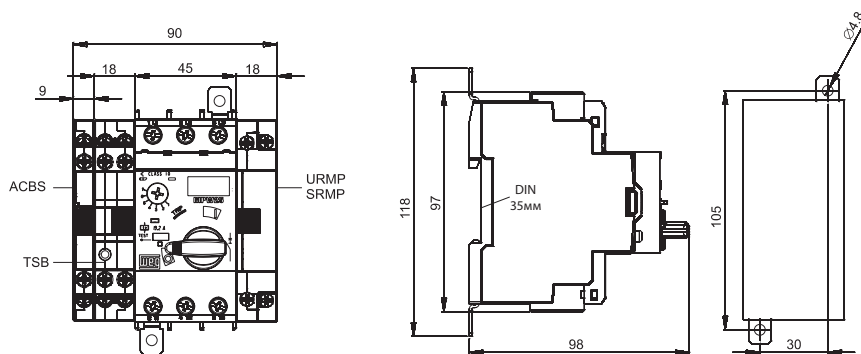

MPW25 + CWC07...16

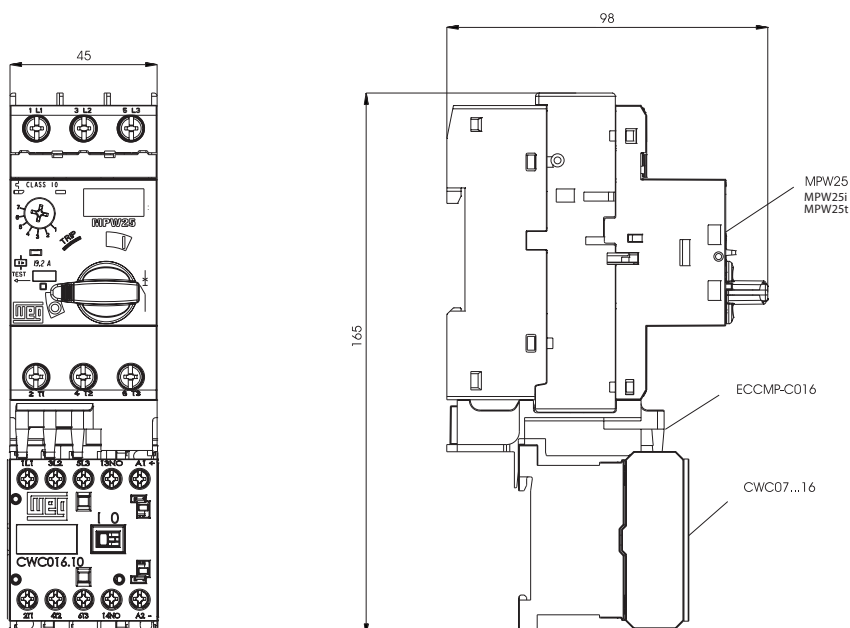

Автоматические выключатели MPW для защиты электродвигателей - Размеры (мм)

MPW25 + CWC025

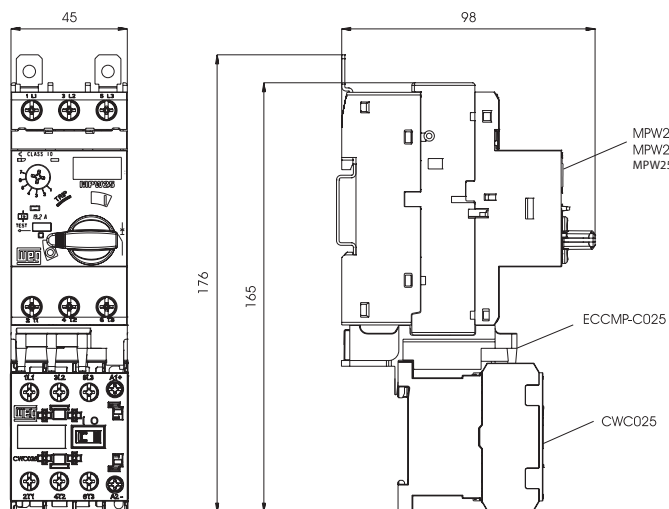

MPW25 + CWM9...18

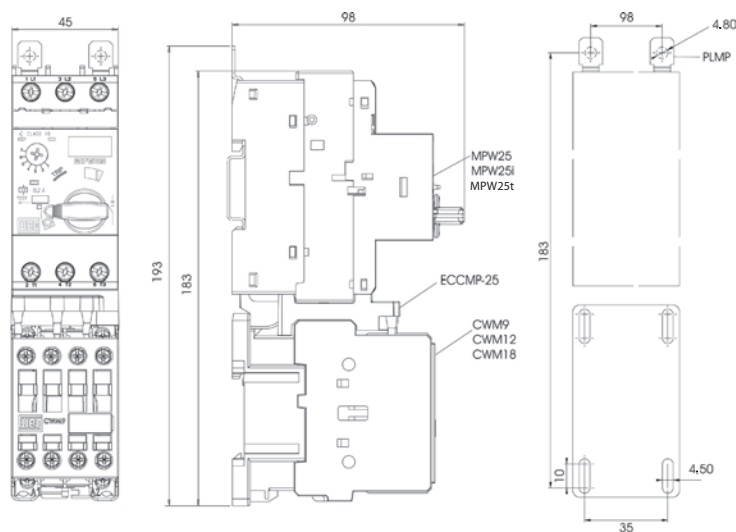

MPW25 + CWM25

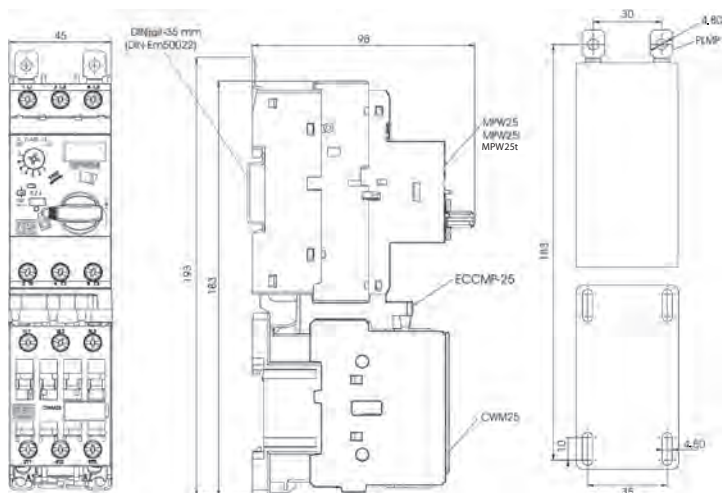

Автоматические выключатели MPW для защиты электродвигателей - Размеры (мм)

MPW25 + CWM32

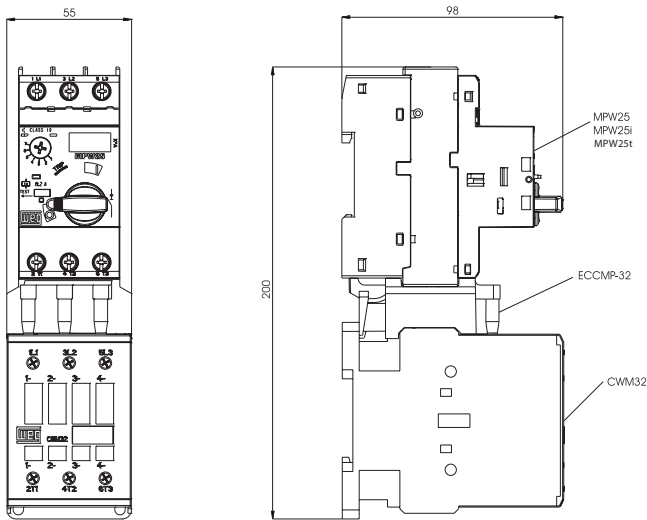

Ограничитель тока - CLT25

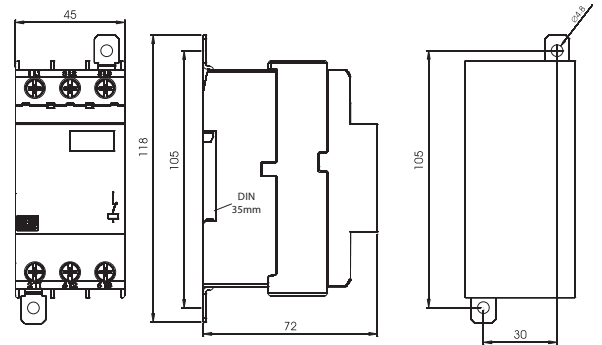

Передняя планка - FME55

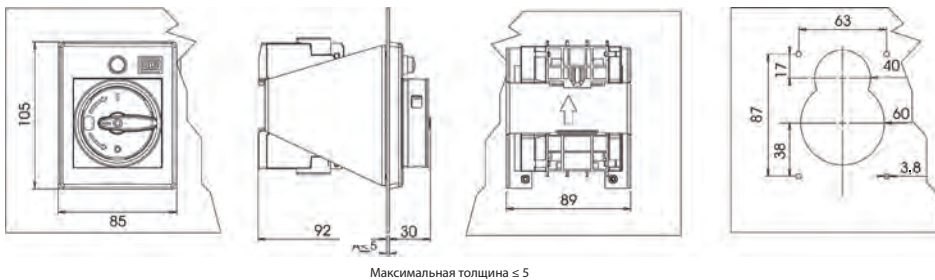

Изолированный корпус - MPE55 (IP55)

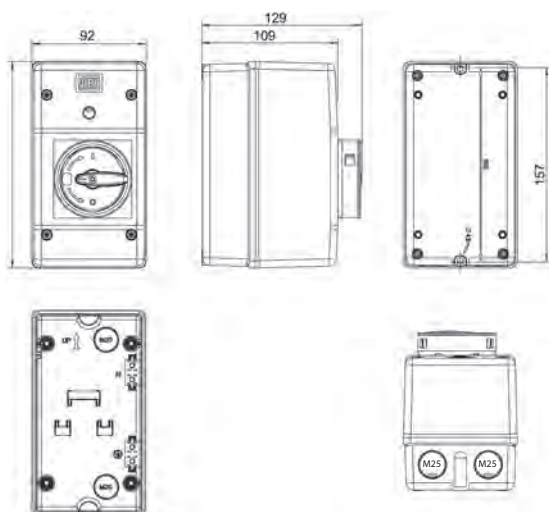

Изолированный корпус - MLPE55 (IP55)

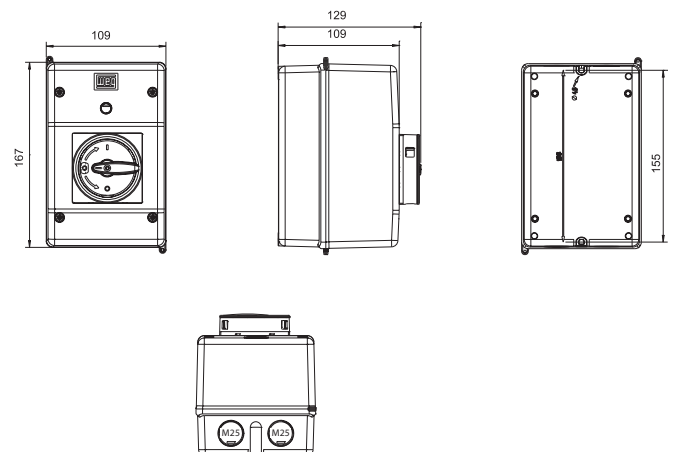

Автоматические выключатели MPW для защиты электродвигателей - Размеры (мм)

Комплектующие: BBS45, BBS54, FTBBS, LST25, LST65

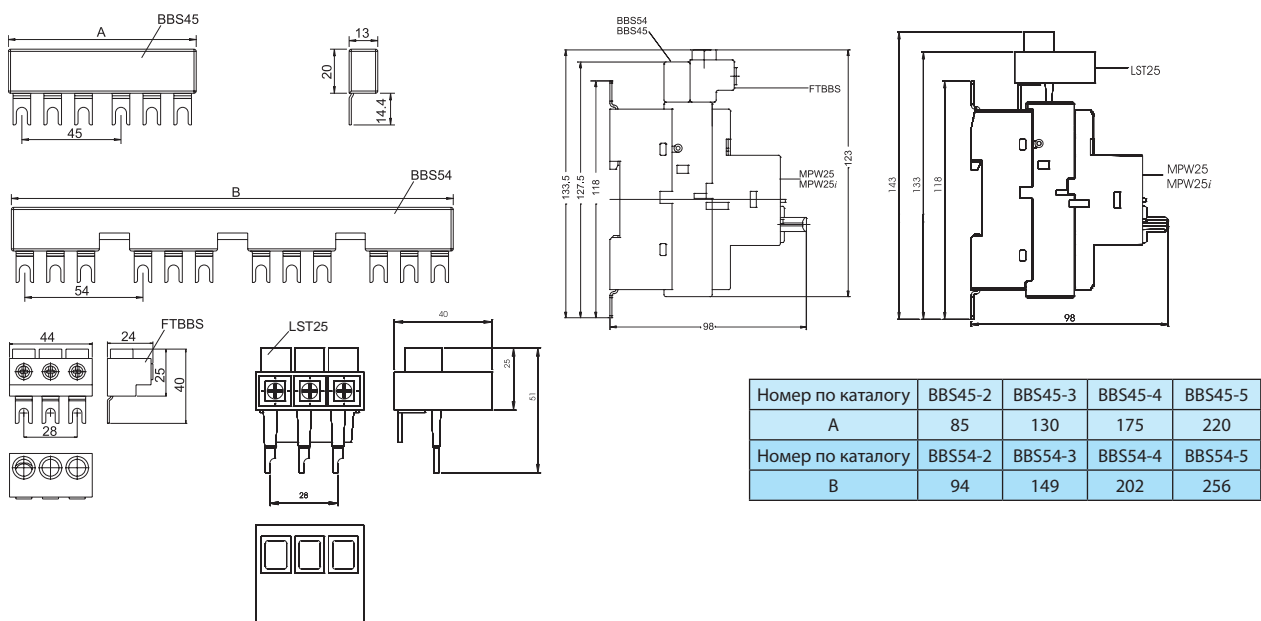

LST65 и MPW65+PLST65

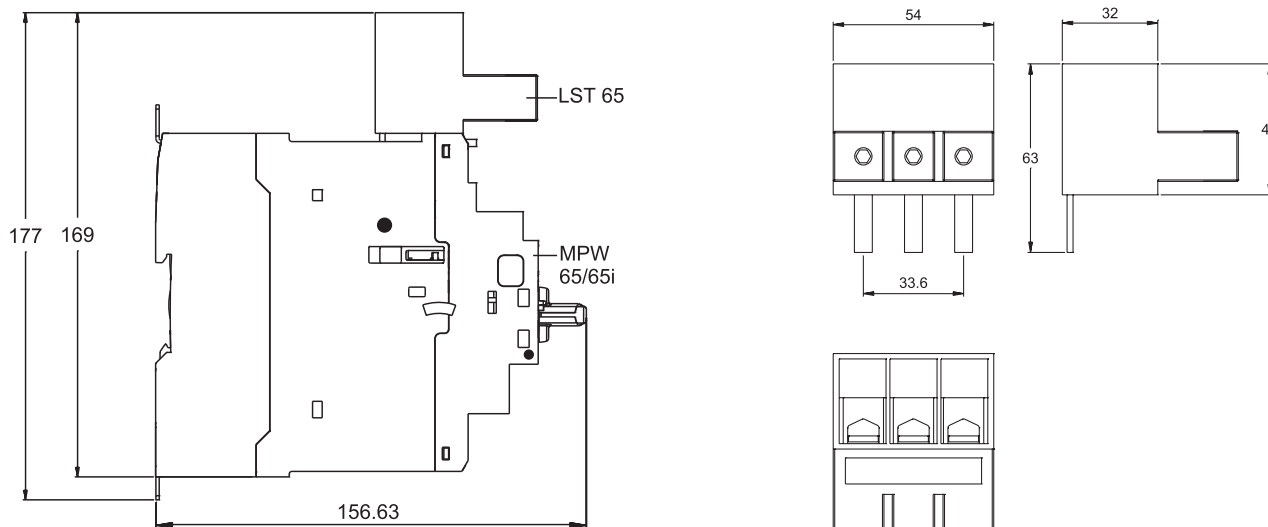

Дверная передающая поворотная ручка - RMMP

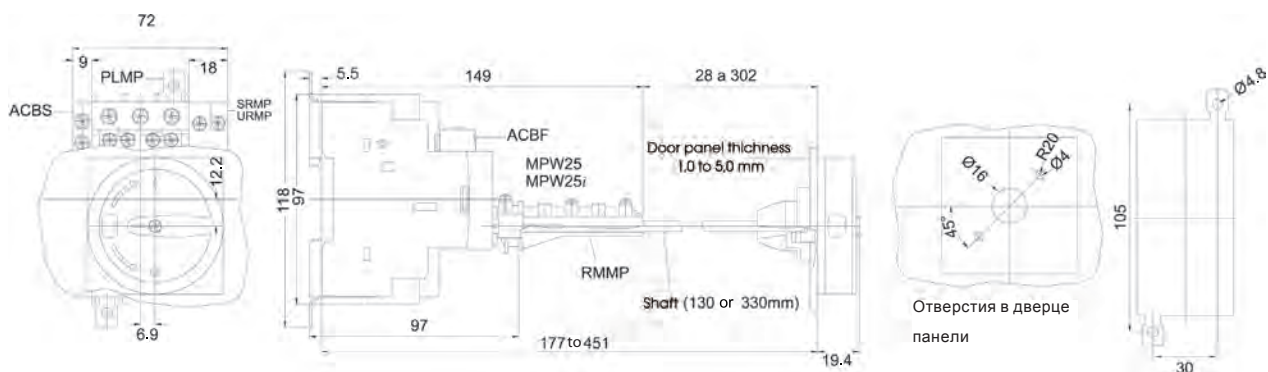

Автоматические выключатели MPW для защиты электродвигателей - Размеры (мм)

Дверная передающая поворотная ручка - MRX

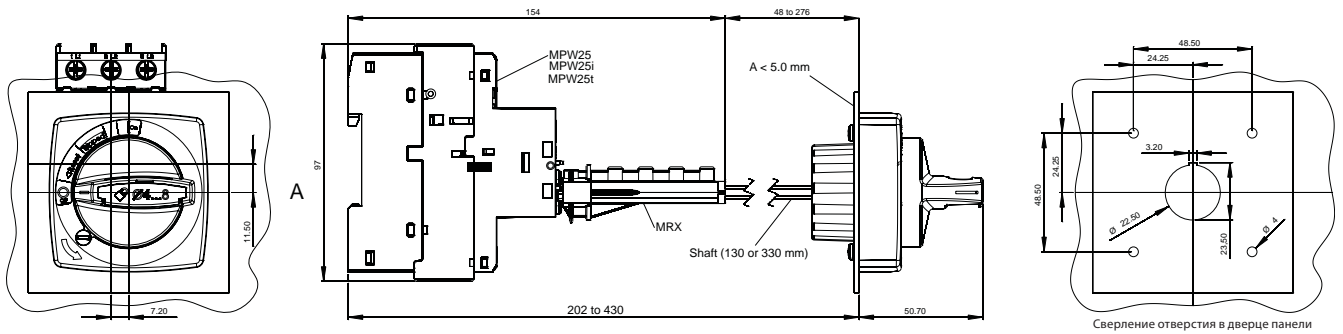

MPW65 + Комплектующие

Позиция установки

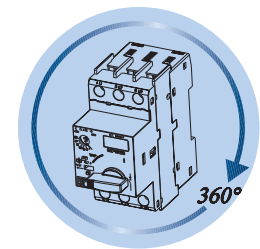
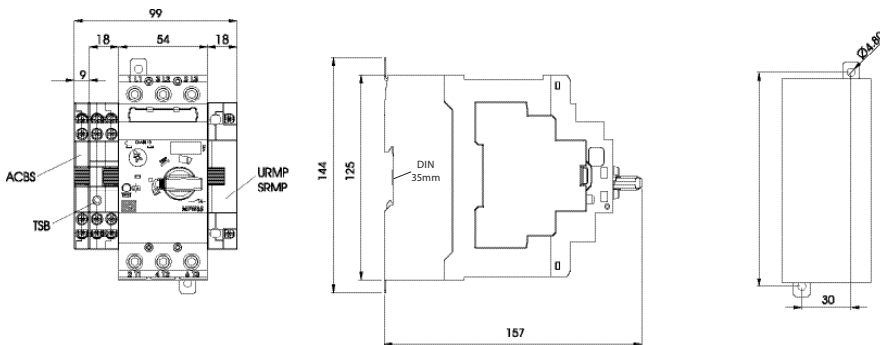

Дверная передающая поворотная ручка - RMMP65

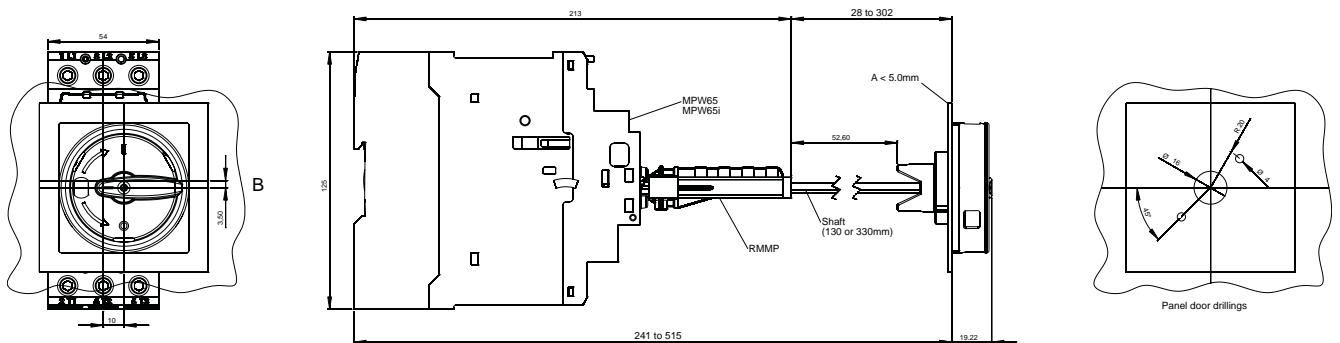

Дверная передающая поворотная ручка - MRX65

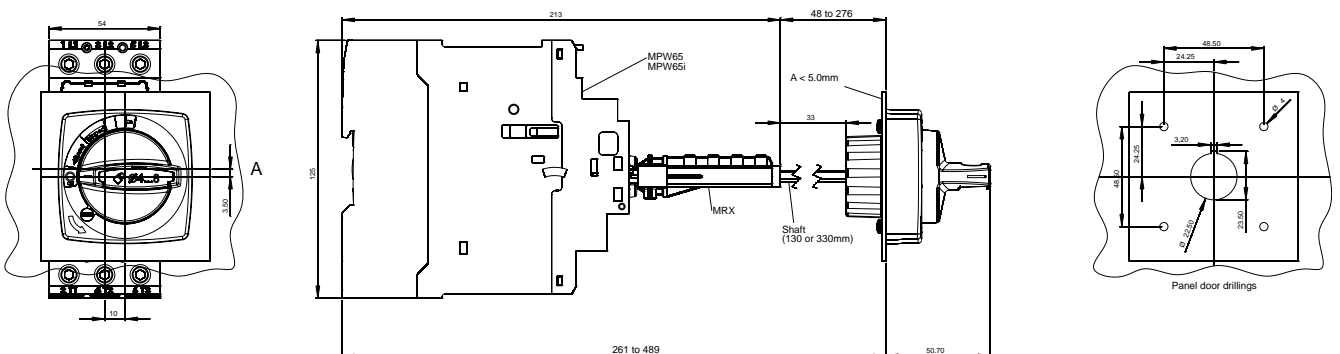

Автоматические выключатели MPW для защиты электродвигателей - Размеры (мм)

MPW100

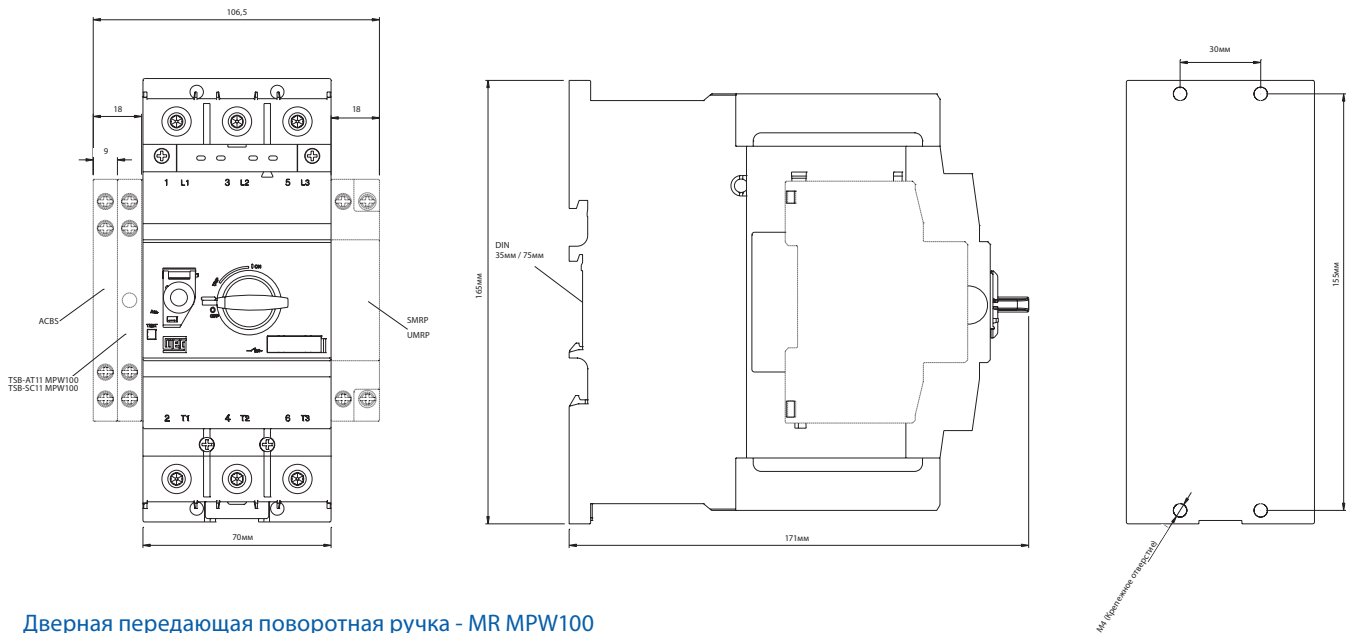

Дверная передающая поворотная ручка - MR MPW100

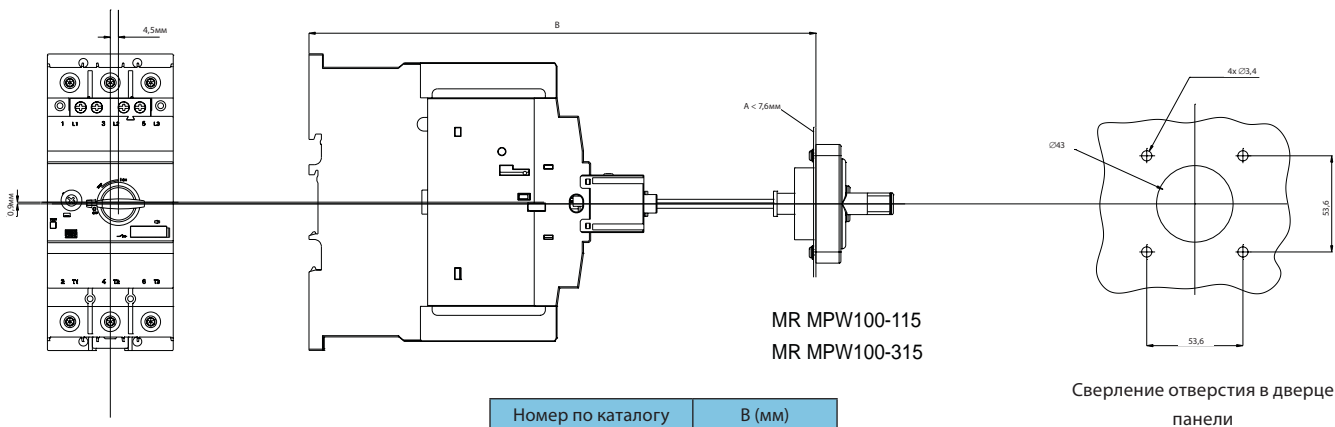

MR MPW100-115
MR MPW100-315

Номер по каталогу	В (мм)
MR MPW100-115	мин: 220
	макс: 282
MR MPW100-315	мин: 220
	макс: 482

MRX100

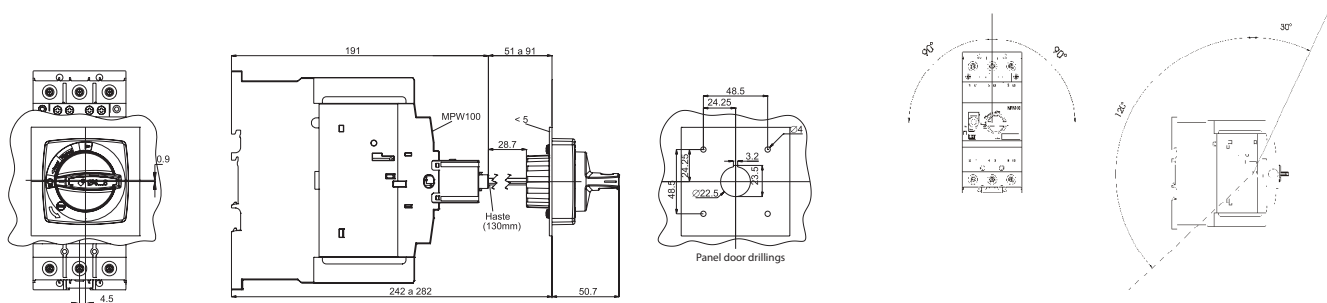

Пускатели открытого и закрытого исполнения

- 9 Контакты пуска/останова независимы от главного контактора и теплового реле перегрузки
- 9 Возможно подсоединение кабеля через заднюю стенку пускателя

9 Функция сброса теплового реле перегрузки интегрирована в кнопку "СТОП"

9 Прямой пуск электродвигателей до 37кВт при 690В

9 Корпус IP65 - Полностью изолированный

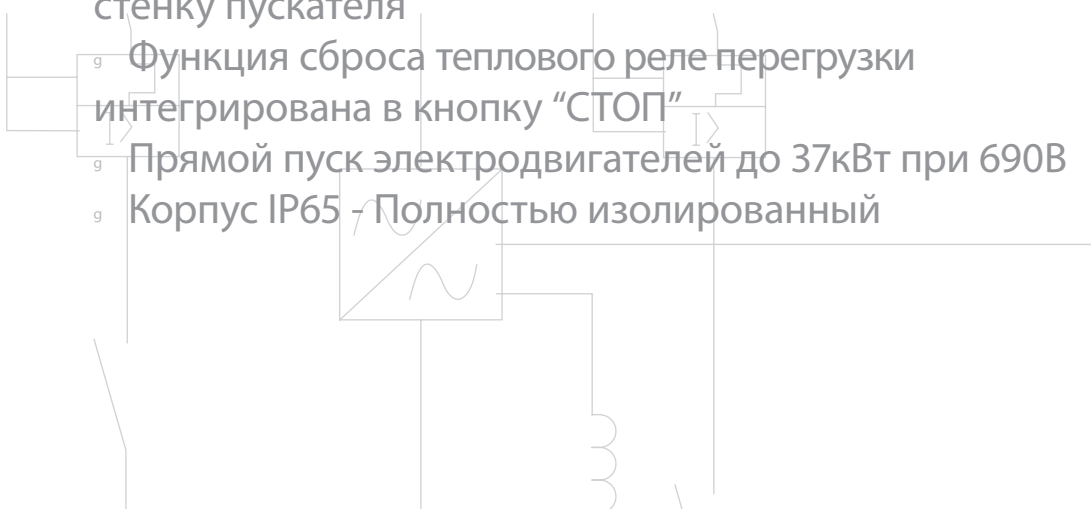

Пускатель для прямого пуска от сети в закрытом исполнении

Трехфазный пускатель прямого включения напряжения

- В сборе с тепловым реле перегрузки
- Необходимо обеспечить защиту от короткого замыкания при помощи соответствующего средства защиты
- IP65



Максимальная расчетная рабочая мощность трехфазных двигателей 50/60 Гц ¹⁾				Диапазон установок для отл. при перегр. Ir (A)	Номинальн. рабочий ток А	Номер по каталогу	Контактор	Реле перегрузки	Вес, кг
230-240В кВт	400-415В кВт	500В кВт	690В кВт						
Пускатель для прямого пуска от сети в закрытом исполнении, размер 02									
0,06	0,09	-	-	0,28 ... 0,4	0,4	DLW-7■■■■P65-R01	CW07	RW17-1D3-D004	0,530
0,09	0,12	-	-	0,4 ... 0,63	0,63	DLW-7■■■■P65-R02	CW07	RW17-1D3-C063	
	0,18	-	-						
0,12	0,25	-	-	0,56 ... 0,8	0,8	DLW-7■■■■P65-R03	CW07	RW17-1D3-D008	
0,18	0,37	-	-	0,8 ... 1,2	1,2	DLW-7■■■■P65-R04	CW07	RW17-1D3-D012	
0,25	0,55	-	-	1,2 ... 1,8	1,8	DLW-7■■■■P65-R05	CW07	RW17-1D3-D018	
0,37	0,75	-	-	1,8 ... 1,8	2,8	DLW-7■■■■P65-R06	CW07	RW17-1D3-D028	
0,55	1,1	-	-						
0,75	1,5	-	-	2,8 ... 4,0	4,0	DLW-7■■■■P65-R07	CW07	RW17-1D3-U004	
1,1	2,2	-	-	4,0 ... 6,3	6,3	DLW-7■■■■P65-R08	CW07	RW17-1D3-D063	
1,5	3	-	-	5,6 ... 8,0	7,0	DLW-7■■■■P65-R09	CW07	RW17-1D3-U008	
Пускатель для прямого пуска от сети в закрытом исполнении, размер 04									
-	-	0,12	0,18	0,28 ... 0,4	0,4	DLW-9■■■■P65-R20	CWM9	RW27-1D3-D004	0,804
-	-	0,18	0,25	0,4 ... 0,63	0,63	DLW-9■■■■P65-R21	CWM9	RW27-1D3-C063	
-	-	0,25	0,37	0,56 ... 0,8	0,8	DLW-9■■■■P65-R22	CWM9	RW27-1D3-D008	
-	-	0,37	0,55						
-	-	0,55	0,75	0,8 ... 1,2	1,2	DLW-9■■■■P65-R23	CWM9	RW27-1D3-D012	
-	-	0,75	1,1	1,2 ... 1,8	1,8	DLW-9■■■■P65-R24	CWM9	RW27-1D3-D018	
-	-	1,1	1,5	1,8 ... 2,8	2,8	DLW-9■■■■P65-R25	CWM9	RW27-1D3-D028	
-	-	1,5	2,2						
-	-	2,2	3	2,8 ... 4,0	4,0	DLW-9■■■■P65-R26	CWM9	RW27-1D3-U004	
-	-	3	4	4,0 ... 6,3	6,3	DLW-9■■■■P65-R27	CWM9	RW27-1D3-D063	
-	-	4	5,5	5,6 ... 8,0	8,0	DLW-9■■■■P65-R28	CWM9	RW27-1D3-U008	
2,2	4	5,5	7,5	7,0 ... 10	9,0	DLW-9■■■■P65-R29	CWM9	RW27-1D3-U010	0,815
3,0	5,5	-	9,2	8,0 ... 12,5	12	DLW-12■■■■P65-R30	CWM12	RW27-1D3-D125	
-	-	7,5	11	10 ... 15	15	DLW-18■■■■P65-R31	CWM18	RW27-1D3-U015	
4,0	7,5	9,2	-	11 ... 17	67	DLW-18■■■■P65-R32	CWM18	RW27-1D3-U017	0,860
-	9,2	11	15	15 ... 23	18	DLW-18■■■■P65-R33	CWM18	RW27-1D3-U023	
5,5	11	-	18,5	15 ... 23	23	DLW-25■■■■P65-R33	CWM25	RW27-1D3-U023	
7,5	-	15	22	22 ... 32	25	DLW-25■■■■P65-R34	CWM25	RW27-1D3-U032	
Пускатель для прямого пуска от сети в закрытом исполнении, размер 06									
-	15	18,5	-	22 ... 32	32	DLW-32■■■■P65-R34	CWM32	RW27-1D3-U032	1,270
9,2	-	-	30	25 ... 40	32	DLW-32■■■■P65-R35	CWM32	RW67-1D3-U040	
11	18,5	22	-	25 ... 40	40	DLW-40■■■■P65-R35	CWM40	RW67-1D3-U040	1,430
-	-	-	37	32 ... 50	40	DLW-40■■■■P65-R37	CWM40	RW67-1D3-U050	

Подставьте соответствующий код управляющего напряжения

Управляющ. напряж. 50/60Гц ²⁾	230В	240В	400В	415В	500В
Коды	D24	D25	D34	D35	D40

Подставьте соответствующий код индекса (устройства)

Модели (подставьте код индекса)	
Устройство	Код
Режим: пуск - стоп/сброс (стандартно)	P
Дистанционное управление (без кнопок)	I
Режим: стоп/сброс (без кнопки "ВКЛ." (ON))	D
Режимы: Ручн. (Hand)/ Выкл. (OFF)/ Автом. (Auto) Ручной (Hand) = непосредствен. упр-е Автоматический (Auto) = дист. упр-е	B

Примечания:

- Технические характеристики некоторых двигателей могут варьироваться в зависимости от производителя.
- Другие величины напряжений также доступны.
- Запасной мини-контактор для DLW-7 - по запросу.

Пускатель для прямого пуска от сети в закрытом исполнении

Трехфазный пускатель прямого включения напряжения

- В сборе с тепловым реле перегрузки
- Необходимо обеспечить защиту от короткого замыкания при помощи соответствующего средства защиты
- IP65



Максимальная расчетная рабочая мощность трехфазных двигателей 50/60 Гц ¹⁾		Диапазон установок для отключ. при перегр.  Ir (A)	Номинальн. рабочий ток А	Номер по каталогу	Контактор	Реле перегрузки	Вес, кг
230/240В кВт							
Пускатель для прямого пуска от сети в закрытом исполнении, размер 02							
0,25		1,8 ... 2,8	2,8	DLWM-7■■■■P65-RM06	CW07	RW17-1D2-D028	0,530
0,37		2,8 ... 4	4	DLWM-7■■■■P65-RM07	CW07	RW17-1D2-U004	
0,55-0,75		4 ... 6,3	6,3	DLWM-7■■■■P65-RM08	CW07	RW17-1D2-D063	
1,1		5,6 ... 8	7	DLWM-7■■■■P65-RM09	CW07	RW17-1D2-U008	

Максимальная расчетная рабочая мощность трехфазных двигателей 50/60 Гц ¹⁾		Диапазон установок для отключ. при перегр.  Ir (A)	Номинальн. рабочий ток А	Номер по каталогу	Контактор	Реле перегрузки	Вес, кг
230/240В кВт	480В кВт						
Пускатель для прямого пуска от сети в закрытом исполнении, размер 04							
-	0,25	0,8 ... 1,2	1,2	DLWM-9■■■■P65-RM23	CWM9	RW27-1D2-D012	0,804
-	0,37	1,2 ... 1,8	1,8	DLWM-9■■■■P65-RM24	CWM9	RW27-1D2-D018	
-	0,55-0,75	1,8 ... 2,8	2,8	DLWM-9■■■■P65-RM25	CWM9	RW27-1D2-D028	
-	1,1	2,8 ... 4	4	DLWM-9■■■■P65-RM26	CWM9	RW27-1D2-U004	
-	1,5	4 ... 6,3	6,3	DLWM-9■■■■P65-RM27	CWM9	RW27-1D2-D063	
-	2,2	5,6 ... 8	8	DLWM-9■■■■P65-RM28	CWM9	RW27-1D2-U008	
-	3	7 ... 10	9	DLWM-9■■■■P65-RM29	CWM9	RW27-1D2-U010	
1,5	3,7	8 ... 12,5	12	DLWM-12■■■■P65-RM30	CWM12	RW27-1D2-D125	0,815
2,2	-	10 ... 15	15	DLWM-18■■■■P65-RM31	CWM18	RW27-1D2-U015	0,815
-	-	11 ... 17	17	DLWM-18■■■■P65-RM32	CWM18	RW27-1D2-U017	
3	-	15 ... 23	18	DLWM-18■■■■P65-RM33	CWM18	RW27-1D2-U023	0,860
-	5,5	11 ... 17	17	DLWM-25■■■■P65-RM32	CWM25	RW27-1D2-U017	
3,7	-	15 ... 23	23	DLWM-25■■■■P65-RM33	CWM25	RW27-1D2-U023	
-	-	22 ... 32	25	DLWM-25■■■■P65-RM34	CWM25	RW27-1D2-U032	
Пускатель для прямого пуска от сети в закрытом исполнении, размер 06							
-	7,5	15 ... 23	23	DLWM-32■■■■P65-RM33	CWM32	RW27-1D2-U023	1,270
7,5	-	25 ... 40	32	DLWM-32■■■■P65-RM35	CWM32	RW67-1D2-U040	
10	-	30 ... 50	40	DLWM-40■■■■P65-RM37	CWM40	RW67-1D2-U050	1,430

Подставьте соответствующий код управляющего напряжения

Управляющ. напряж. 50/60Гц ²⁾	230В	240В	400В	415В	500В
Коды	D24	D25	D34	D35	D40

Подставьте соответствующий код индекса (устройства)

Модели (подставьте код индекса)	
Устройство	Код
Режим: пуск - стоп/сброс (стандартно)	P
Дистанционное управление (без кнопок)	I
Режим: стоп/сброс (без кнопки "Вкл." (ON))	D
Режимы: Ручн. (Hand)/ Выкл. (OFF)/ Автом. (Auto) Ручной (Hand) = непосредствен. упр-е Автоматический (Auto) = дист. упр-е	B

1) Технические характеристики некоторых двигателей могут варьироваться в зависимости от производителя.

2) Другие величины напряжений также доступны.



3) Запасной мини-контактор для DLW-7 - по запросу.

Пускатель для прямого пуска от сети в закрытом исполнении - Дополнительные принадлежности

Пустые корпуса

9 IP65

9 Вмещает один контактор CWC07...16, CWM9...40 и одно реле перегрузки RW

Иллюстрация	Размер	Номер по каталогу	Применяется с моделями	Вес, кг
Пустой корпус с кнопками вкл./выкл. 	02	EB 02P	CW07 + RW17	0,200
	04	EB 04P	CWM9...25 + RW27	0,275
	04	EB 04CP	CWC07...16 + RW17	0,275
	06	EB 06AP	CWM32 + RW27	0,390
	06	EB 06BP	CWM32...40 + RW67-1D	0,390
Пустой корпус с кнопками стоп/сброс 	02	EB 02D	CW07 + RW17	0,200
	04	EB 04D	CWM9...25 + RW27	0,275
	04	EB 04CD	CWC07...16 + RW17	0,275
	06	EB 06AD	CWM32 + RW27	0,390
	06	EB 06BD	CWM32...40 + RW67-1D	0,390
Пустой корпус с кнопками ручн. реж./выкл./авт. реж. 	02	EB 02B	CW07 + RW17	0,210
	04	EB 04B	CWM9...25 + RW27	0,285
	04	EB 04CB	CWC07...16 + RW17	0,285
	06	EB 06AB	CWM32 + RW27	0,400
	06	EB 06BB	CWM32...40 + RW67-1D	0,400

Принципиальная электрическая схема

Трёхфазный пускатель для прямого пуска от сети

Однофазный пускатель для прямого пуска от сети



Рис. 1

Схема управления с межфазным питанием катушки

Пускатели DLW для прямого пуска от сетей 230В, 400В, 500В, и 690В должны иметь заводское подключение в соответствии с принципиальной электрической схемой, изображенной на рис. 1, т.е. с межфазным питанием катушки. Для получения информации о величинах напряжения при межфазном питании катушки обращайтесь в компанию WEG.

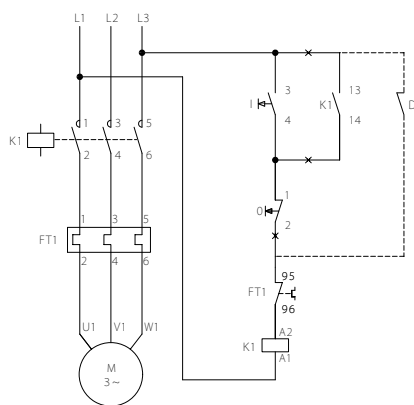

Рис. 2

Схема управления с отдельным питанием катушки

Пускатели DLW для прямого пуска от сетей 24В, 48В, 110В, и т.д. должны иметь заводское подключение в соответствии с принципиальной электрической схемой, изображенной на рис. 2, т.е. цепь управления подсоединить через отдельную цепь питания катушки.

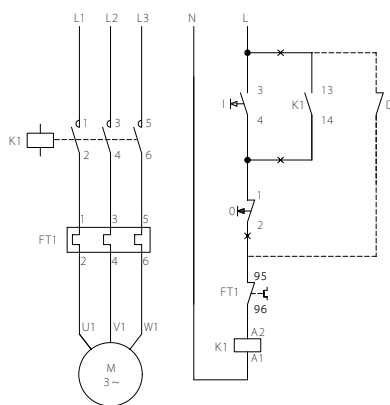
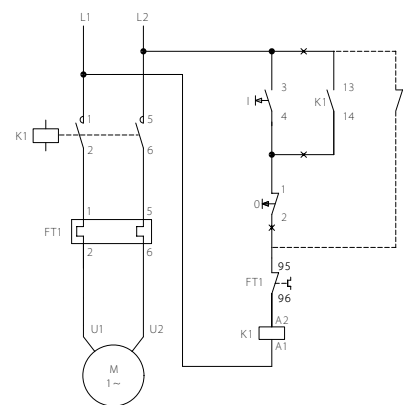

Примечание: При использовании дистанционного управления необходимо разъединить соединение в местах, отмеченных символом "x" на рис. 1 и 2, и подсоединить внешние устройства (термостат, кнопку, и т.д.), как указано с помощью ломаных линий.

Пускатели с переключением звезда-треугольник в закрытом исполнении

- 9 Кнопки ПУСК и СТОП, использующие линию CSW
- 9 Степень защиты IP65
- 9 Электронный таймер RTW – ET с функцией регулирования времени переключения (от 3 до 30 секунд)
- 9 Стандартное тепловое реле перегрузки RW, чувствительность к обрыву фазы, класс расцепления 10, компенсация температуры, дополнительные контакты и кнопка ручного режима/автоматического режима/сброса
- 9 Достаточно места для подключения проводов



Руководство по выбору

Размер 10

Максимальная расчетная рабочая мощность трехфазных двигателей 50/60 Гц ¹⁾ кВт	Главный контактор и контактор "треугольник"	Контактор "звезда"	Реле перегрузки	Номер по каталогу	
				Напряжение управления ²⁾	
				240В АСa – 50/60Гц	415В АСa – 50/60Гц
3...7,5	CWM9	CWM9	RW27	ESDW-7,5D25A65	ESDW-7,5D35A65
11	CWM12	CWM9	RW27	ESDW-11D25A65	ESDW-11D35A65
15	CWM18	CWM12	RW27	ESDW-15D25A65	ESDW-15D35A65
18,5	CWM25	CWM12	RW27	ESDW-18,5D25A65	ESDW-18,5D35A65
22	CWM25	CWM18	RW27	ESDW-22D25A65	ESDW-22D35A65
30	CWM40	CWM18	RW67	ESDW-30D25A65	ESDW-30D35A65
37	CWM40	CWM25	RW67	ESDW-37D25A65	ESDW-37D35A65
45	CWM50	CWM32	RW67	ESDW-45D25A65	ESDW-45D35A65
55	CWM65	CWM32	RW67	ESDW-55D25A65	ESDW-55D35A65
75	CWM80	CWM50	RW67	ESDW-75D25A65	ESDW-75D35A65

WEG может изготовить пускатели по индивидуальному заказу в соответствии с Вашими требованиями. Обратитесь в местный офис компании WEG или офис агента.

Размеры

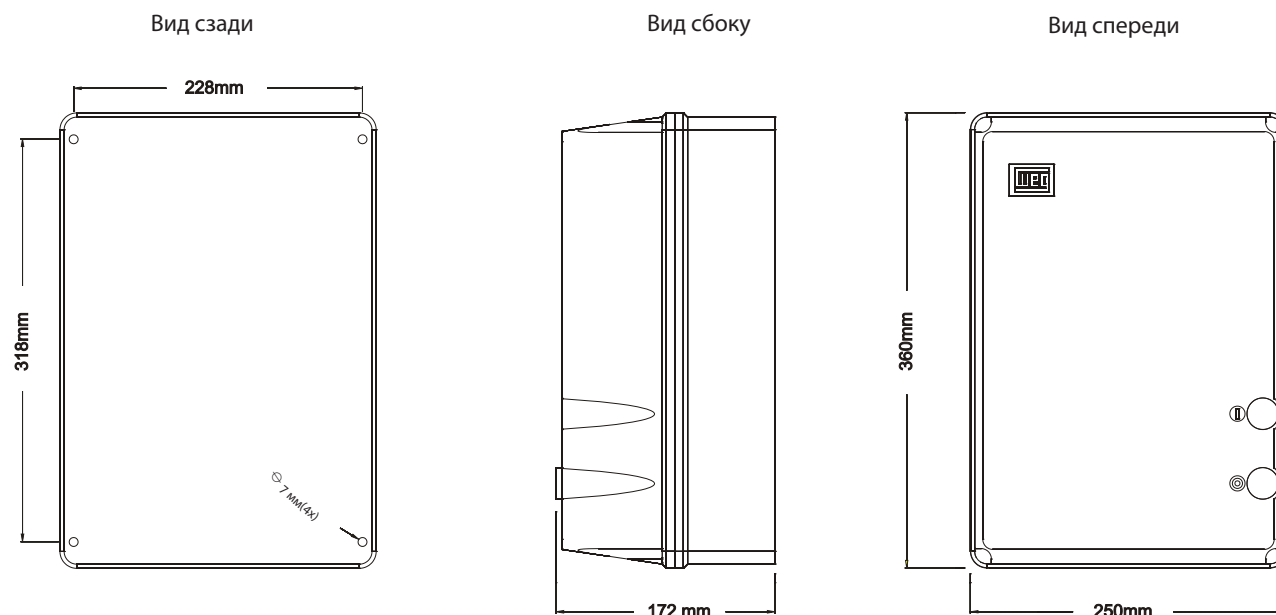

Данные по кабелю	СТАНДАРТНО	
	Верхний	Нижний
Размер 10	3 x Ø28,3мм	3 x Ø28,3мм
	или 3 x Ø37мм	или 3 x Ø 37мм

Примечания:

- 1) Характеристики указаны только для стандартных трехфазных, четырехполюсных двигателей WEG с частотой 50/60Гц. Указанные значения приведены только в качестве справочной информации и могут варьироваться в зависимости от количества полюсов и модели двигателя;
- 2) При напряжении в обмотке контактора, отличном от сетевого напряжения, обратитесь в компанию WEG.

Пускатели с переключением звезда-треугольник в открытом исполнении

- Стандартное тепловое реле перегрузки RW, чувствительность к обрыву фазы, класс расцепления 10, компенсация температуры, дополнительные контакты и кнопка ручного режима/автоматического режима/сброса
- Клеммные колодки для соединения кнопок Вкл. и Вык.
- Легкий монтаж
- Электронный таймер RTW – ET с функцией регулирования времени переключения (от 3 до 30 секунд)

Руководство по выбору

Максимальная расчетная рабочая мощность трехфазных двигателей 50/60 Гц ¹⁾ кВт	Главный контактор и контактор "треугольник"	Контактор "звезда"	Реле перегрузки	Номер по каталогу	
				Напряжение управления ²⁾	
				240В АСa – 50/60Гц	415В АСa – 50/60Гц
3...7,5	CWM9	CWM9	RW27	OSDW-7,5D25A	OSDW-7,5D35A
11	CWM12	CWM9	RW27	OSDW-11D25A	OSDW-11D35A
15	CWM18	CWM12	RW27	OSDW-15D25A	OSDW-15D35A
18,5	CWM25	CWM12	RW27	OSDW-18,5D25A	OSDW-18,5D35A
22	CWM25	CWM18	RW27	OSDW-22D25A	OSDW-22D35A
30	CWM40	CWM18	RW67	OSDW-30D25A	OSDW-30D35A
37	CWM40	CWM25	RW67	OSDW-37D25A	OSDW-37D35A
45	CWM50	CWM32	RW67	OSDW-45D25A	OSDW-45D35A
55	CWM65	CWM32	RW67	OSDW-55D25A	OSDW-55D35A
75	CWM80	CWM50	RW67	OSDW-75D25A	OSDW-75D35A

Размеры

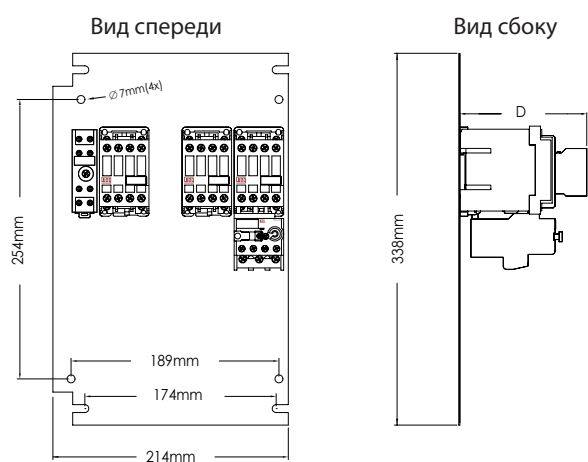

Глубина

3...22кВт	D=115мм
30...37кВт	D=125мм
45...75кВт	D=155мм

Примечания:

- Характеристики указаны только для стандартных трехфазных, четырехполюсных двигателей WEG с частотой 50/60Гц. Указанные значения приведены только в качестве справочной информации и могут варьироваться в зависимости от количества полюсов и модели двигателя;
- При напряжении в обмотке контактора, отличном от сетевого напряжения, обратитесь в компанию WEG.

Пускатель для прямого пуска от сети в закрытом исполнении - Технические характеристики

Пускатель для прямого пуска от сети в закрытом исполнении DLW / DLWM - Размеры (мм)

Корпусы 02, 04 и 06

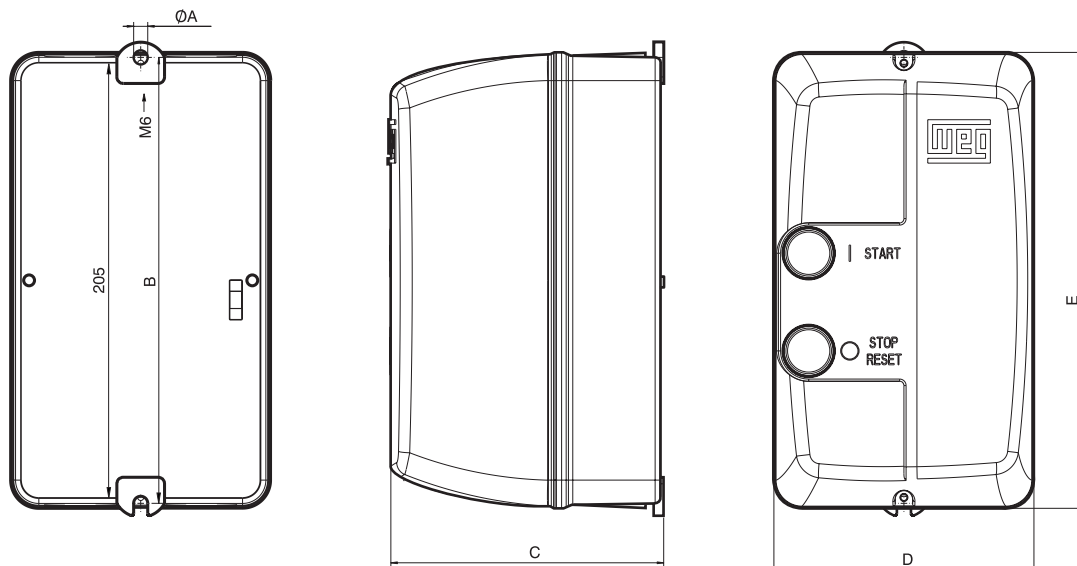

Корпусы 08 и 10

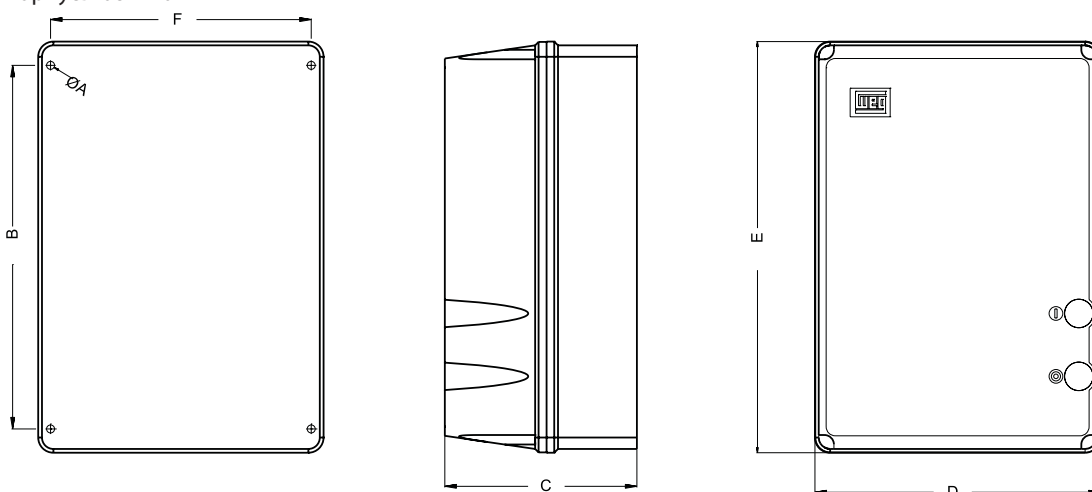

Размеры корпусов

Размер	02	04	06	08	10
ØA	4,5	4,5	6,5	5	7
B	150	180	205	245	318
C	98	111	126	143	167
D	90	105	120	180	250
E	155	185	210	280	360
F				166	228

Размеры выбивных отверстий для ввода кабеля

Размер	02	04	06	08	10
Внешняя часть	2xØPG16 или	2xØPG16/21 или	2xØPG21/29 или	2xØPG21/29 или	2xØPG21/29 или
Внутр. часть	2xØ20мм	2xØ20/25мм	2xØ25/32мм	2xØ25/32мм	2xØ25/32мм

Стандартно	IEC/EN 60947
Рабочая температура	-20°C...55°C
Температура хранения	-50°C...80°C
Степень защиты	IP65
Механ. износостойкость (срабат.)	1 x 10 ⁶
Коммутуац. износостойкость (срабат.)	1 x 10 ⁵
Макс. количество срабатываний в час	15



Кнопки и светосигнальная аппаратура

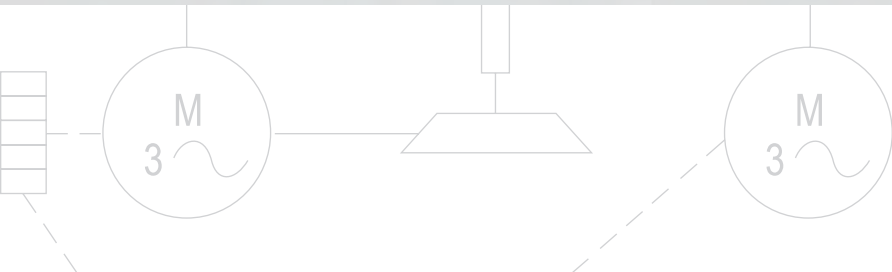
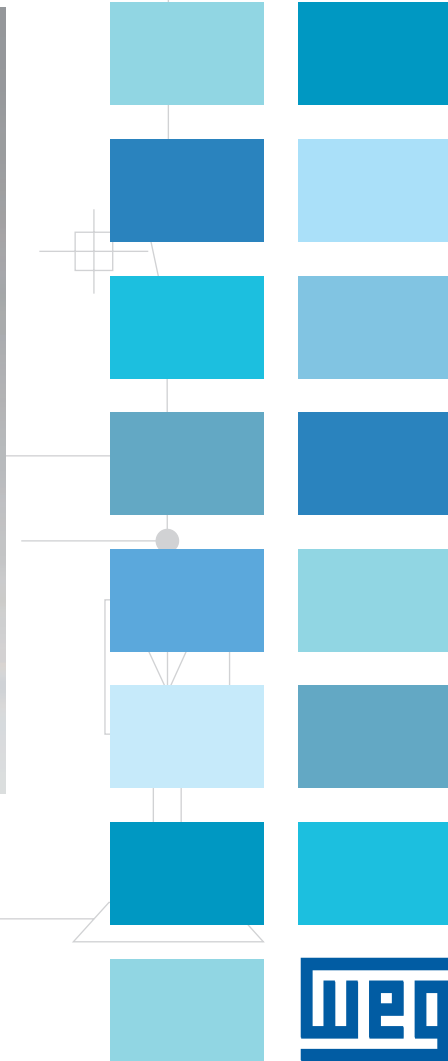
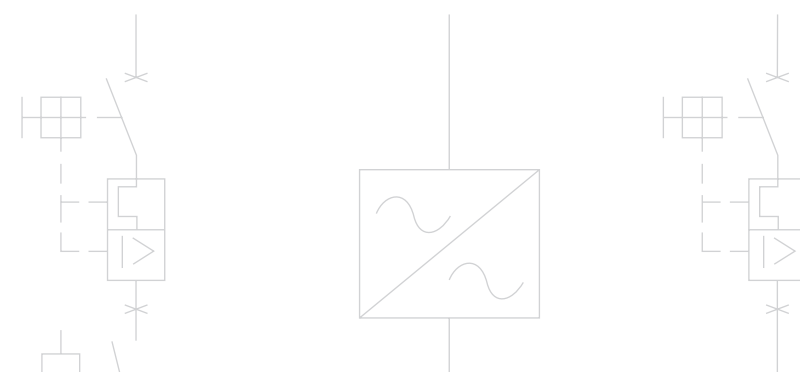

Кнопки и светосигнальная аппаратура - серия CSW (Ø 22мм)

№	Описание
1	Сдвоенная кнопка
2	Защитная крышка для сдвоенной кнопки
3	Утопленная кнопка с подсветкой
4	Утопленная кнопка
5	Защитная крышка для утопленной кнопки
6	Переключатель с ручкой
7	Рычажный переключатель
8	Переключатель с подсветкой
9	Переключатель с ключом
10	Контрольная лампа
11	Кнопка с грибовидной головкой
12	Кнопка аварийного останова - с поворотным фиксатором
13	Кнопка аварийного останова - с замочным фиксатором
14	Держатель для пластины
15	Маркировочная пластина
16	Двойной блок-контакт
17	Светодиодный модуль
18	Блок-контакт - НО или НЗ
19	Блок-контакт НЗdb (с задержкой)
20	Блок нажимного/вытяжного типа
21	Блок-контакт NOem (с ранним замыканием)
22	3-позиционный фланец
23	5-позиционный фланец
24	Кнопка выступающая с подсветкой
25	Кнопка с грибовидной головкой с подсветкой
26	Кнопка с выступающим колпачком
27	Защитная крышка для кнопок BFI и BSI
28	Держатель сдвоенной кнопки
29	Защита аварийной кнопки
30	Кнопка аварийного останова с поворотным фиксатором BESG
31	Кнопка аварийного останова с вытяжным фиксатором BESE
32	Кнопка аварийного останова с замочным фиксатором BESY

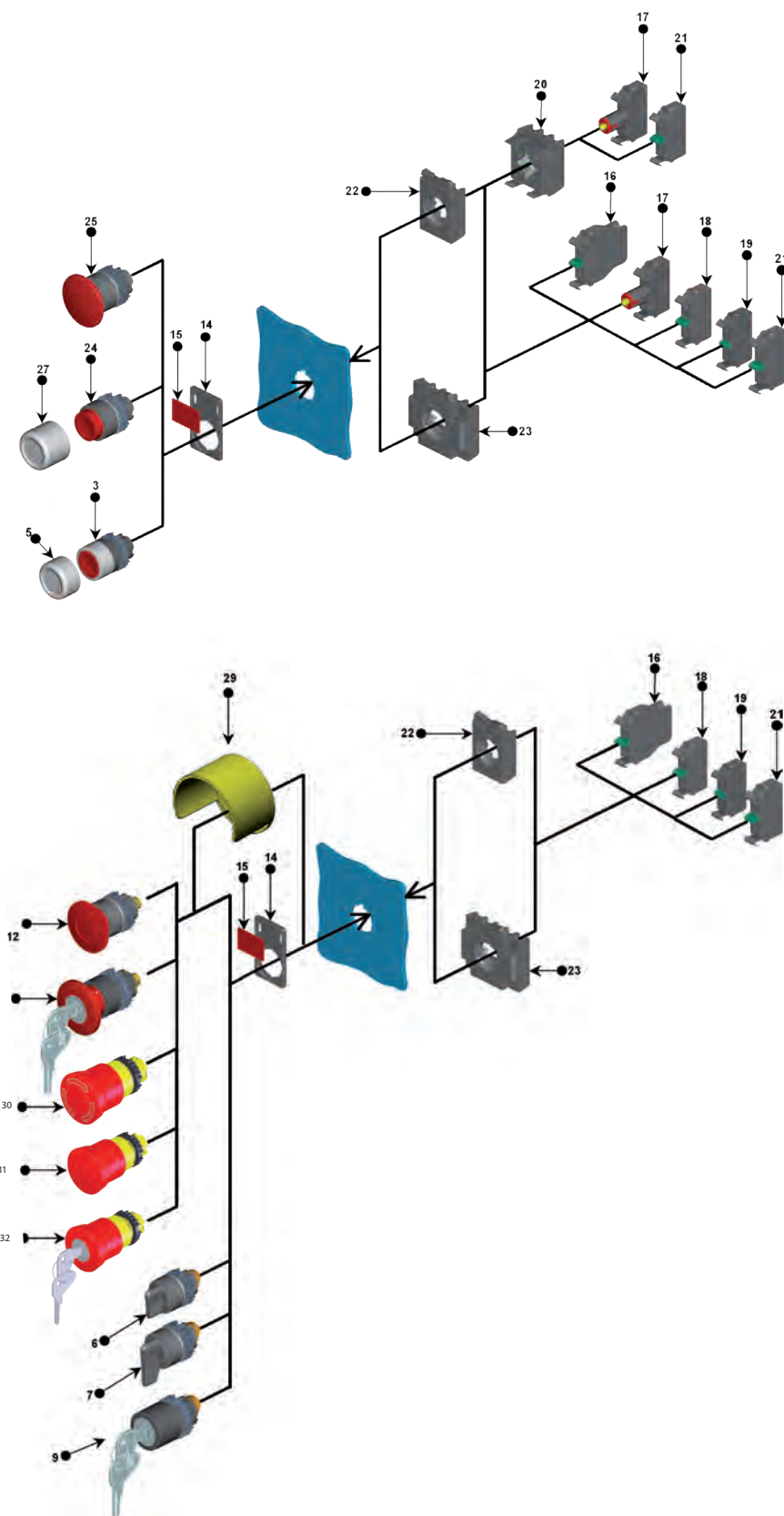

IP66



Полностью изолирован

Сертификаты



Кнопки и светосигнальная аппаратура - серия CSW (Ø 22мм)

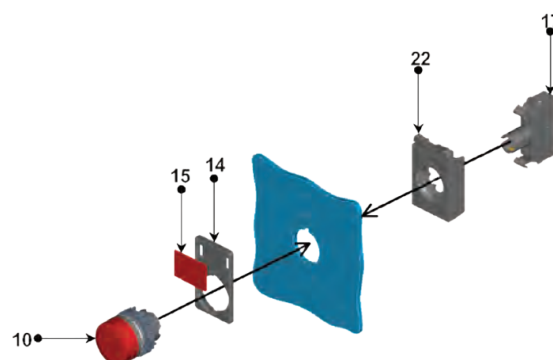
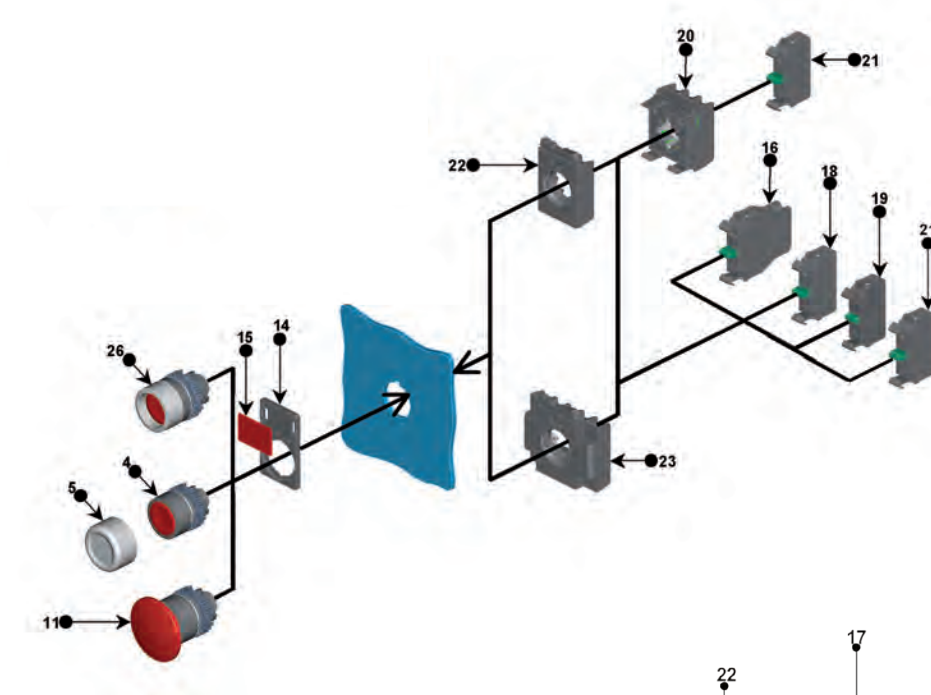
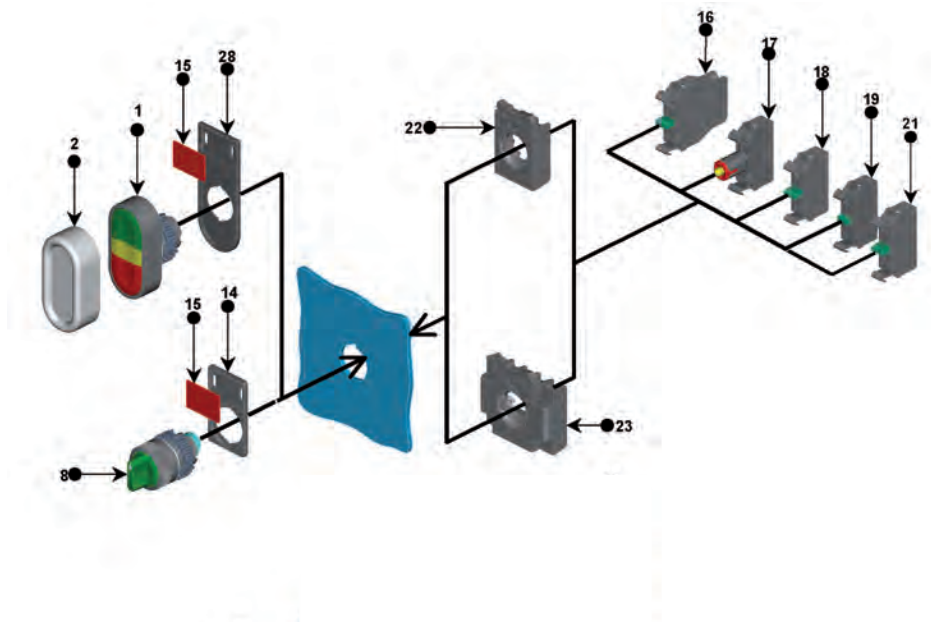

Кнопки и светосигнальная аппаратура - серия CSW (Ø 22мм)

Структура каталожного номера кнопок

Типы

F - Утопленная

GA - С выступающим колпачком

S - Выступающая

C - С грибовидной головкой

Ct - С грибовидной головкой с фиксатором

CY - С грибовидной головкой с замочным фиксатором

FI - Утопленная с подсветкой















SI - Выступающая с подсветкой

CI - С грибовидной головкой с подсветкой

D - Сдвоенная

CSW-B _ _

Цвет (см. код цвета)

<p>Утопленная⁽¹⁾</p> <ul style="list-style-type: none"> ○ BF0 ● BF1 ● BF2 ● BF3 ● BF4 ● BF5  <p>0,029 кг</p>	<p>С выступающим колпачком⁽¹⁾</p> <ul style="list-style-type: none"> ○ BGA0 ● BGA1 ● BGA2 ● BGA3 ● BGA4 ● BGA5  <p>0,031 кг</p>	<p>Выступающая</p> <ul style="list-style-type: none"> ● BS1 ● BS2  <p>Другие цвета по запросу - 0,029 кг</p>	<p>С грибовидной головкой 40 мм</p> <ul style="list-style-type: none"> ● BC1 ● BC2 ● BC3 ● BC4 ● BC5  <p>0,033 кг</p>
<p>С грибовидной головкой с фиксатором (с поворотн. фиксат.)</p> <ul style="list-style-type: none"> ○ BCT0 ● BCT1 ● BCT2 ● BCT3 ● BCT4 ● BCT5  <p>0,040 кг</p>	<p>С грибовидной головкой с замочным фиксатором⁽³⁾</p> <ul style="list-style-type: none"> ○ BCY0 ● BCY1 ● BCY2 ● BCY3 ● BCY4 ● BCY5  <p>0,100 кг</p>	<p>Утопленная с подсветкой⁽¹⁾</p> <ul style="list-style-type: none"> ○ BFI0 ● BFI1 ● BFI2 ● BFI3 ● BFI4 ● BFI6⁴  <p>0,031 кг</p>	<p>Выступающая с подсветкой⁽¹⁾</p> <ul style="list-style-type: none"> ○ BSI0 ● BSI1 ● BSI2 ● BSI3 ● BSI4 ● BSI6⁴  <p>0,029 кг</p>
<p>С грибовидной головкой с подсветкой⁽¹⁾</p> <ul style="list-style-type: none"> ○ BCI0 ● BCI1 ● BCI2 ● BCI3 ● BCI4 ● BCI6⁴  <p>0,033 кг</p>	<p>Сдвоенная^{(1) (2)}</p> <div style="display: flex; justify-content: space-around; align-items: flex-start;"> <div style="text-align: center;">  BD  BD21SS  BD21 </div> <div style="text-align: center;">  BD05IO  BD05SS  BD05 </div> <div style="text-align: center;">  BD55PN  BD55FR </div> </div>  <p>0,030 кг</p> <p>Центральная линза может иметь подсветку от светодиодного модуля</p>		

Код цвета

Цвет	Бесцветный/ Белый	Красный	Зеленый	Желтый	Синий	Черный	Оранжевый/ Янтарный
Код	0	1	2	3	4	5	6
Символ	○	●	●	●	●	●	●

Примечания:

1) Запрещено использование блок-контакта при нахождении фланца в положении управления.

2) В целях повышения степени защиты используйте защиту APBD.

3) Информация о ключах с другими кодами предоставляется только по запросу.

4) Для более качественной подсветки используйте желтые светодиодные модули.

Все кнопки и светосигнальная аппаратура имеют фланец AP3 в стандартной комплектации.

Кнопки и светосигнальная аппаратура - серия CSW (Ø 22мм)



Структура каталожного номера аварийных кнопок (с фиксатором)

CSW-B — Типы
 G - С поворотным фиксатором
 P - С вытяжным фиксатором (Только BES)
 Y - С замочным фиксатором







Типы
 E - С грибовидной головкой
 ES - Безопасная (EN418 и IEC60947-5-5)

<p>Кнопка аварийного останова с поворотным фиксатором</p> <p></p> <p>BESG</p> <p>EN418 IEC60947-5-5 0,054кг</p>	<p>Кнопка аварийного останова с вытяжным фиксатором</p> <p></p> <p>BESP</p> <p>EN418 IEC60947-5-5 0,053 кг</p>	<p>Кнопка аварийного останова с замочным фиксатором BESY¹⁾</p> <p></p> <p>BESY</p> <p>EN418 IEC60947-5-5 0,118 кг</p>
<p>Кнопка аварийного останова с поворотным фиксатором</p> <p></p> <p>BEG</p> <p>0,040 кг</p>	<p>Кнопка аварийного останова с замочным фиксатором¹⁾</p> <p></p> <p>BEY</p> <p>0,100 кг</p>	

Структура каталожного номера контрольных ламп Composition

<p>CSW-SD — Цвет (см. код цвета)</p> <p>Контрольная лампа</p> <p></p> <p>SD0 SD1 SD2 SD3 SD4 SD6²⁾</p>	<p>CEW-SM — Код напряжения</p> <p>Цвет (см. код цвета)</p> <p>Контрольные лампы моноблочного типа</p> <p></p> <p>SM0 SM1 SM2 SM3 SM4</p> <p>Код напряжения</p> <p>E25 - 12Вса/сс E26 - 24Вса/сс C14 - 110-130Всс D13 - 110Вса D23 - 220 Вса</p>
---	--

Код цвета

Цвет	Бесцветный/Белый	Красный	Зеленый	Желтый	Синий	Черный	Оранжевый/Янтарный
Код	0	1	2	3	4	5	6
Символ							

Примечание:

- 1) Информация о ключах с другими кодами предоставляется по запросу.
 - 2) Для более качественной подсветки используйте желтые светодиодные модули.
- Все кнопки и светосигнальная аппаратура имеют фланец AP3 в стандартной комплектации.

Кнопки и светосигнальная аппаратура - серия CSW (Ø 22мм)

Структура каталожного номера переключателей

Типы

- К - С ручкой
- А - Рычажный
- У - С ключом
- К1 - С ручкой с подсветкой

CSW-C _ _ _ _ (_)

Угол
45 - 45°
90 - 90°

Цвет (см. код цвета)

Ручка
F - С фиксацией
R - С возвратом под действием пружины
RE - С пружинным возвратом слева
RD - С пружинным возвратом справа

Количество положений переключателя:
2 - для двухпозиционного
3 - для трехпозиционного

С ручкой	Рычажный	С ключом ¹⁾²⁾	С подсветкой	Положение	Схема
 0,040 кг	 0,040 кг	 0,093 кг	 0,028 кг		
CK2F45	CA2F45	CY2F45	-		1
CK2R45	CA2R45	CY2R45	-		1
CK2F90	CA2F90	CY2F90	CK12F90(_)		2
CK2R90	CA2R90	CY2R90	-		2
CK3F45	CA3F45	CY3F45	CK13F45(_)		3
CK3R45	CA3R45	CY3R45	CK13R45(_)		3
CK3RE45	CA3RE45	CY3RE45	CK13RE45(_)		3
CK3RD45	CA3RD45	CY3RD45	CK13RD45(_)		3
CK3F45ZB	CA3F45ZB	CY3F45ZB	-		4
CK3R45ZB	CA3R45ZB	CY3R45ZB	-		4
CK3F45U	CA3F45U	CY3F45U	-		5
CK3R45U	CA3R45U	CY3R45U	-		5

Схема 1				Схема 2						Фланец		
Положение ручки	Позиция установки во фланце					Положение ручки	Позиция установки во фланце					
	-	2	3	1	-		-	2	3	1	-	
0						I						3P
I	■	■		■	■	II	■	■	☀	■	■	5P

Контакты в нейтральном положении.

Задействованные контакты.

Блок-контакт наполовину замкнут, благодаря чему и Н0 и Н3 контакты остаются РАЗОМКНУТЫМИ.

☀ Позиция установки светодиодных модулей в переключателях с подсветкой.

Схема 3						Схема 4						Схема 5						Фланец	
Положение ручки	Позиция установки во фланце					Положение ручки	Позиция установки во фланце					Положение ручки	Позиция установки во фланце						
	-	2	3	1	-		-	2	3	1	-		-	2	3	1	-		
0						I													3P
I	■	■	☀			II	■	■	☀	■	■			■	■				5P
II				■	■					■	■			■	■				

Примечания:









1) Информация о ключах с другими кодами предоставляется по запросу.

2) Ключ вытаскивается в любом положении. Для изменения настроек замените: - CY на CYD для вытаскивания ключа из правого положения - CY на CYE для вытаскивания ключа из левого положения - CY на CYC для вытаскивания ключа только из центрального положения.





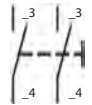

Все кнопки и светосигнальная аппаратура имеют фланец AP3 в стандартной комплектации.

Кнопки и светосигнальная аппаратура - серия CSW (Ø 22мм)

Блок-контакты¹



Одинарный	Ном. по кат.	Контакты	Схема	Двойной	Ном. по кат.	Контакты	Схема
  0,020 кг	BC01-CSW	1НЗ		  0,023 кг	BC11-CSW	1НО + 1НЗ	
	BC10-CSW	1НО			BC20-CSW	2НО	
	BCA10-CSW	1НО (с ранним замыканием)			BC02-CSW	2НЗ	
	BCR01-CSW	1НЗ (с поздним размыканием)					

Светодиодный модули

BIDL	Цвет	Ном. по кат.	Код напряжения	Схема
 0,015 кг		CSW-BIDL-0♦♦♦	♦♦♦ E25 - 12Вса/сс E26 - 24Вса/сс E27 - 48Вса/сс D61 - 110-130Вса C13 - 125Всс D66 - 220-240Вса	
		CSW-BIDL-1♦♦♦		
		CSW-BIDL-2♦♦♦		
		CSW-BIDL-3♦♦♦		
		CSW-BIDL-4♦♦♦		

Для сетей напряжением 220В DC или 380-460В АСа используйте блок BRT

Ламповые модули

Напряжение сети Вса/Вdc	Схема	Напряжение сети Вса	Схема
BID - Для ламп с цоколем ВА9s - Макс. напряжение 380В (2Вт) - Лампа покупается отдельно - В АСа/DC	 0,015 кг	BIRD D66 - Этот блок (резистор + диод) может использоваться в сетях 220-240В АСа - Лампа накаливания с цоколем ВА9s входит в комплект поставки - 130В	 0,020 кг

Лампы²

Лампа накаливания (Ва9s)
LI-E48 6 Вса/сс LI-E25 12 Вса/сс LI-E26 24 Вса/сс LI-E27 48 Вса/сс LI-E28 60 Вса/сс LI-E30 130 Вса/сс LI-E31 220 Вса/сс (неоновая)
 0,005 кг

Преобразователь напряжения

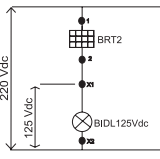
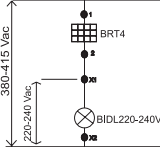
Блоки BRT	U _e	Ном. по кат.	Примен. с моделями	Схема
 0,015 кг	220Всс	CSW-BRT2	CSW-BIDL_ C13 (125Всс)	
	380-460Вса	CSW-BRT4	CSW-BIDL_ D66 (220-240Вса)	

Примечания:

- 1) Стандартная упаковка - 10 шт.
- 2) Стандартная упаковка - 25 шт.

Дополнительные принадлежности

Колпачки для утоплен. кнопок (цветовые)¹⁾

○	ACB0
●	ACB1
●	ACB2
●	ACB3
●	ACB4
●	ACB5



0,005 кг

Запасн. рассеиватели (контрольн. лампы)¹⁾

○	ALSD0
●	ALSD1
●	ALSD2
●	ALSD3
●	ALSD4
●	ALSD6



0,007 кг

Символ	Утоплен. кнопки с колпачком	Кнопки с подсветкой (линзы)
⊙	ACB30	ALB130
ⓘ	ACB31	ALB131
⊕	ACB32	ALB132
⊙	ACB33	ALB133
⊙	ACB34	ALB134
⊙	ACB35	ALB135

Защита аварийной кнопки

APEG



0,053 кг

Защитные колпачки¹⁾

APBF - для утопленных кнопок
APBI - для выступающих кнопок
APBD - для двоянных кнопок



0,010 кг

Заглушки¹⁾

ATR



0,010 кг

Пласт. д/авар. кнопок¹⁾

APE



0,006 кг

Пустая бирка²⁾

APN



0,005 кг

Редукционное кольцо 30мм на 22мм¹⁾

AR30



0,008 кг

Устройства нажимного/вытяжного типа

- Для кнопок BF, BGA, BC, BFI, BSI и BCI

Примечание: Могут использоваться только с однополюсными блок-контактами. Для НО используйте только тип ВСА10 (с ранним замыканием).



0,018 кг

Фланец¹⁾

AF3	3-позицион.	AF5	5 позицион.
-----	-------------	-----	-------------



0,015 кг



0,020 кг

Инструменты



CPAW* 0,013 кг

ACEF 0,008 кг

*Аналогичные аксессуары используются с предохранителями (ключ к регулировочному винту типа D)



Держатель для пластины + Маркировочная пластина¹⁾

<p>Черный и Красный фон</p> 	Тип	
	Одинарн.	Двойной (BD)
<p>Прозрачная</p> 	Тип	
	Одинарн.	Двойной (BD)
<p>Пластина в комплекте (27 x 18 мм)</p>	APP30	APP60
	APP30T	APP60T



0,007 кг

Маркировочная пластина¹⁾

Черный и Красный фон

AP30

Прозрачная

AP30T

Размеры пластины (27 x 18 мм)

0,005 кг

Примечания:

1) Стандартная упаковка - 5 шт.

2) Стандартная упаковка - 10 шт.

Дополнительные принадлежности

Держатель для пластины + Маркировочная пластина с выгравированной надписью 27x18 мм

Кнопки и Контрольные лампы	
Номер по каталогу	Маркировка
APP30-201	О
APP30-202	I
APP30-203	II
APP30-204	РУЧНОЙ
APP30-205	АВТО
APP30-18	СТОП
APP30-11	ОТКРЫТО
APP30-01	ЗАКРЫТО
APP30-19	ВВЕРХ
APP30-02	ВНИЗ
APP30-04	ВПЕРЕД
APP30-15	НАЗАД
APP30-10	ВКЛ.
APP30-09	ВЫКЛ.
APP30-12	ВЫКЛ. ПИТАНИЕ
APP30-14	СБРОС
APP30-17	ЗАПУСК
APP30-16	РАБОТА
APP30-206	БЫСТРО
APP30-207	МЕДЛЕННО
APP30-208	ПРАВО
APP30-209	ЛЕВО

Кнопки и контрольные лампы	
Номер по каталогу	Маркировка
APP30-210	ДЮЙМ
APP30-03V	АВАРИЙНЫЙ СТОП ³⁾
APP30-05	ПРОКРУТКА
APP30-06	ПРОКРУТКА ВПЕРЕД
APP30-07	ПРОКРУТКА НАЗАД
APP30-08	НИЖЕ
APP30-13	ПОДНЯТЬ
APP30-147	ОШИБКА
APP30-129	РУЧНОЙ
APP30-52	AUTOMÁTICO
APP30-134	PARADA
APP30-211	ABRIR
APP30-212	FECHAR
APP30-213	ACIMA
APP30-214	ABAIXO
APP30-215	AVANÇO
APP30-216	RECUO
APP30-125	LIGA
APP30-120	DESLIGA
APP30-123	EM OPERAÇÃO
APP30-217	INICIAR
APP30-218	RÁPIDO

Кнопки и контрольные лампы	
Номер по каталогу	Маркировка
APP30-219	DEBAGAR
APP30-220	DIREITA
APP30-221	ESQUERDA
APP30-222V	АВАРИЙНЫЙ ОСТАНОВ ³⁾
APP30-223	ABAIXAR
APP30-224	LEBANTAR
APP30-225	FALHA
APP30-226	AUTOMÁTICA
APP30-227	ABRIR
APP30-228	CERRAR
APP30-229	SUBIR
APP30-230	BAJAR
APP30-231	ADELANTE
APP30-232	REGRESO
APP30-233	PARO
APP30-234	MARCHA
APP30-235	DESPACIO
APP30-236	DERECHA
APP30-237	IZQUIERDA
APP30-238	BAJADA
APP30-239	SUBIDA
APP30-240	FALLA

Переключатели - Два положения		
Номер по каталогу	Маркировка	
APP30-241	О	I
APP30-242	I	II
APP30-21	РУЧНОЙ	АВТО
APP30-27	ЗАПУСК	СТОП
APP30-200	СТОП	ЗАПУСК
APP30-20	ВПЕРЕД	НАЗАД
APP30-22	ПРОКРУТКА	РАБОТА
APP30-24	ВЫКЛ.	ВКЛ.
APP30-25	ОТКРЫТО	ЗАКРЫТО
APP30-39	DESL.	LIG.
APP30-26	РАБОТА	ПРОКРУТКА
APP30-28	ВВЕРХ	ВНИЗ

Переключатели - Два положения		
Номер по каталогу	Маркировка	
APP30-23	РУЧНОЙ	АВТО
APP30-243	LIGA	DESLIGA
APP30-244	AVANÇO	RECUO
APP30-245	DESLIGADO	LIGADO
APP30-246	ABRIR	FECHAR
APP30-247	ACIMA	ABAIXO
APP30-248	ARRANQUE	PARO
APP30-249	ADELANTE	REGRESO
APP30-250	PARO	ARRANQUE
APP30-251	ABRIR	CERRAR
APP30-252	SUBIR	BAJAR

Переключатели - Три положения			
Номер по каталогу	Маркировка		
APP30-253	I	О	II
APP30-30	ВПЕР.	ВЫКЛ.	НАЗАД
APP30-32	РУЧ.	ВЫКЛ.	АВТО
APP30-34	ОТКРЫТО	ВЫКЛ.	ЗАКРЫТО
APP30-33	ОТКРЫТО	ВЫКЛ.	АВТО
APP30-254	АВТО	ВЫКЛ.	НАЗАД
APP30-149	АВТО	ВЫКЛ.	НАЗАД
APP30-255	AVANÇO	О	RECUO
APP30-256	РУЧНОЙ	О	АВТО
APP30-257	ABERTO	О	АВТО
APP30-258	ABERTO	О	FECHADO
APP30-259	SOBE	О	DESCE
APP30-260	АВТО	О	REVERSO
APP30-261	SUBIR	О	REGRESO

Переключатели - Три положения			
Номер по каталогу	Маркировка		
APP30-262	АВТО	О	REGRESO
APP30-193	DESL	-0-	LIGA
APP30-31	РУЧНОЙ	ВЫКЛ.	АВТО
APP30-43	LAB.	DESL.	EXT.
APP30-47	LAB.	DESL.	POS.
APP30-145	ЛОК	-0-	ДИСТ
APP30-128	ЛОКАЛ	-0-	ДИСТ
APP30-198	НИЗКИЙ	СРЕД.	ВЫСОКИЙ
APP30-199	НИЗКИЙ	ВЫКЛ.	ВЫСОКИЙ
APP30-189	NORM	-0-	REB
APP30-35	ВВЕРХ	ВЫКЛ.	ВНИЗ
APP30-190	SOBE	-0-	DESCE
APP30-146	IZQ	-0-	DER
APP30-29	АВТО	ВЫКЛ.	РУЧНОЙ

Кнопки со сдвоенной функцией	
Номер по каталогу	Маркировка
APP30-36	ВКЛ./ВЫКЛ.
APP30-37	ОТКРЫТО/ЗАКРЫТО
APP30-38	ВВЕРХ/ВНИЗ
APP30-126	LIG/DES
APP30-246	ABRIR/FECHAR

Кнопки со сдвоенной функцией	
Номер по каталогу	Маркировка
APP30-247	ACIMA/ABAIXO
APP30-248	ARRANQUE/PARO
APP30-251	ABRIR/CERRAR
APP30-252	SUBIR/BAJAR

Примечание:

- 1) Другие маркировочные пластины представляются по запросу.
- 2) На черной пластине белая маркировка.
- 3) На красной пластине маркировка белая. Стандартный набор из 5 шт.

Кнопки и светосигнальная аппаратура - серия CSW (Ø 22мм) - В сборе

Кнопки



Номер по каталогу	Описание	Конфигурация
CSW-BF1-0100000	УТОПЛЕННАЯ КНОПКА - КРАСНАЯ - 1 НЗ	BF1 + BC01
CSW-BF2-1000000	УТОПЛЕННАЯ КНОПКА - ЗЕЛЕНАЯ - 1 НО	BF2 + BC10
CSW-BF5-1000000	УТОПЛЕННАЯ КНОПКА - ЧЕРНАЯ - 1 НО	BF5 + BC10
CSW-BC1-0100000	КНОПКА С ГРИБОВИДНОЙ ГОЛОВКОЙ - КРАСНАЯ - 1 НЗ	BC1 + BC01
CSW-BC2-1000000	КНОПКА С ГРИБОВИДНОЙ ГОЛОВКОЙ - ЗЕЛЕНАЯ - 1 НО	BC2 + BC10
CSW-BEG-0100000	АВАРИЙНАЯ КНОПКА - КРАСНАЯ - 1 НЗ	BEG + BC01
CSW-BCT1-0100000	ГРИБОВИДНАЯ КНОПКА С МЕХАНИЧЕСКОЙ ЗАЩЕЛКОЙ (ПОВОРОТНЫЙ ФИКСАТОР) - КРАСНАЯ - 1 ПОДВИЖНОЕ ПОЛОЖЕНИЕ	BCT1 + BC01
CSW-BESG-0100000	АВАРИЙНАЯ КНОПКА - КРАСНАЯ - АВАРИЙНАЯ ОСТАНОВКА - ПОВОРОТНЫЙ ФИКСАТОР - 1 НЗ	BESG + BC01
CSW-BESP-0100000	АВАРИЙНАЯ КНОПКА - КРАСНЫЙ - АВАРИЙНАЯ ОСТАНОВКА - С ВЫТЯЖНЫМ ФИКСАТОРОМ - 1 НЗ	BESP + BC01
CSW-BD-1100000	СДВОЕННАЯ КНОПКА - ЗЕЛЕНАЯ/КРАСНАЯ - 1 НО + 1 НЗ	BD + BC10 + BC01

Кнопки с подсветкой



Номер по каталогу	Описание	Конфигурация
CSW-BF11-0100000D61	КНОПКА ВЫСТУПАЮЩАЯ С ПОДСВЕТКОЙ - КРАСНАЯ - 1 НЗ - 110-130В АС	BF11 + BC01 + BIDL-1D61
CSW-BF11-0100000D66	КНОПКА ВЫСТУПАЮЩАЯ С ПОДСВЕТКОЙ - КРАСНАЯ - 1 НЗ - 220-240В АС	BF11 + BC01 + BIDL-1D66
CSW-BF12-1000000D61	КНОПКА ВЫСТУПАЮЩАЯ С ПОДСВЕТКОЙ - ЗЕЛЕНАЯ - 1 НО - 110-130В АС	BF12 + BC10 + BIDL-2D61
CSW-BF12-1000000D66	КНОПКА ВЫСТУПАЮЩАЯ С ПОДСВЕТКОЙ - ЗЕЛЕНАЯ - 1 НО - 220-240В АС	BF12 + BC10 + BIDL-2D66
CSW-BD-1000000D61	СДВОЕННАЯ КНОПКА С ПОДСВЕТКОЙ - ЗЕЛЕНАЯ/КРАСНАЯ - 1 НО + 1 НЗ - 110-130В АС	BD + BC10 + BC01 + BIDL-1D61
CSW-BD-1100000D66	СДВОЕННАЯ КНОПКА С ПОДСВЕТКОЙ - ЗЕЛЕНАЯ/КРАСНАЯ - 1 НО + 1 НЗ - 220-240В АС	BD + BC10 + BC01 + BIDL-1D66

Цветовая таблица

Цвет	Прозрачный/ Белый	Красный	Зеленый	Желтый	Синий	Черный	Оранжевый/ Янтарный
Код	0	1	2	3	4	5	6
Символ	○	●	●	●	●	●	●

Примечание: 1) Черный цвет не предлагается для кнопок с подсветкой.

Кнопки и светосигнальная аппаратура - серия CSW (Ø 22мм) - В сборе

Переключатели



Номер по каталогу	Описание	Состав
CSW-CK2F45-1000000	ПЕРЕКЛЮЧАТЕЛЬ С РУЧКОЙ - 2 ФИКСИРОВАННЫХ ПОЛОЖЕНИЯ - 1 НО	CK2F45 + BC10
CSW-CK3F45-2000000	ПЕРЕКЛЮЧАТЕЛЬ С РУЧКОЙ - 3 ФИКСИРОВАННЫХ ПОЛОЖЕНИЯ - 2 НО	CK3F45 + BC10 + BC10
CSW-CA2F45-1000000	РЫЧАЖНЫЙ ПЕРЕКЛЮЧАТЕЛЬ - 2 ФИКСИРОВАННЫХ ПОЛОЖЕНИЯ - 1 НО	CA2F45 + BC10
CSW-CA3F45-2000000	РЫЧАЖНЫЙ ПЕРЕКЛЮЧАТЕЛЬ - 3 ФИКСИРОВАННЫХ ПОЛОЖЕНИЯ - 2 НО	CA3F45 + BC10 + BC10

Переключатели с подсветкой



Номер по каталогу	Description	Composition
Описание	Состав	CKI2F901 + BC10 + BIDL-1D61
CSW-CKI2F901-1000000D61	ПЕРЕКЛЮЧАТЕЛЬ С ПОДСВЕТКОЙ - КРАСНЫЙ - 2 ФИКСИРОВАННЫХ ПОЛОЖЕНИЯ - 1 НО - 110-130В АС	CKI2F901 + BC10 + BIDL-1D61
CSW-CKI2F901-1000000D66	ПЕРЕКЛЮЧАТЕЛЬ С ПОДСВЕТКОЙ - КРАСНЫЙ - 2 ФИКСИРОВАННЫХ ПОЛОЖЕНИЯ - 1 НО - 220-240В АС	CKI2F901 + BC10 + BIDL-1D66
CSW-CKI2F902-1000000D61	ПЕРЕКЛЮЧАТЕЛЬ С ПОДСВЕТКОЙ - ЗЕЛЕНый - 2 ФИКСИРОВАННЫХ ПОЛОЖЕНИЯ - 1 НО - 110-130В АС	CKI2F902 + BC10 + BIDL-2D61
CSW-CKI2F902-1000000D66	ПЕРЕКЛЮЧАТЕЛЬ С ПОДСВЕТКОЙ - ЗЕЛЕНый - 2 ФИКСИРОВАННЫХ ПОЛОЖЕНИЯ - 1 НО - 220-240В АС	CKI2F902 + BC10 + BIDL-2D66
CSW-CKI3F451-2000000D61	ПЕРЕКЛЮЧАТЕЛЬ С ПОДСВЕТКОЙ - КРАСНЫЙ - 3 ФИКСИРОВАННЫХ ПОЛОЖЕНИЯ - 2 НО - 110-130В АС	CKI3F451 + (2x) BC10 + BIDL-1D61
CSW-CKI3F451-2000000D66	ПЕРЕКЛЮЧАТЕЛЬ С ПОДСВЕТКОЙ - КРАСНЫЙ - 3 ФИКСИРОВАННЫХ ПОЛОЖЕНИЯ - 2 НО - 220-240В АС	CKI3F451 + (2x) BC10 + BIDL-1D66
CSW-CKI3F452-2000000D61	ПЕРЕКЛЮЧАТЕЛЬ С ПОДСВЕТКОЙ - ЗЕЛЕНый - 3 ФИКСИРОВАННЫХ ПОЛОЖЕНИЯ - 2 НО - 110-130В АС	CKI3F452 + (2x) BC10 + BIDL-2D61
CSW-CKI3F452-2000000D66	ПЕРЕКЛЮЧАТЕЛЬ С ПОДСВЕТКОЙ - ЗЕЛЕНый - 3 ФИКСИРОВАННЫХ ПОЛОЖЕНИЯ - 2 НО - 220-240В АС	CKI3F452 + (2x) BC10 + BIDL-2D66

Контрольные лампы



Номер по каталогу	Описание	Состав
CSW-SD1-D61	КОНТРОЛЬНАЯ ЛАМПА - КРАСНАЯ - 110-130В АС	SD1 + BIDL-1D61
CSW-SD1-D66	КОНТРОЛЬНАЯ ЛАМПА - КРАСНАЯ - 220-240В АС	SD1 + BIDL-1D66
CSW-SD2-D61	КОНТРОЛЬНАЯ ЛАМПА - ЗЕЛЕНАЯ - 110-130В АС	SD2 + BIDL-2D61
CSW-SD2-D66	КОНТРОЛЬНАЯ ЛАМПА - ЗЕЛЕНАЯ - 220-240В АС	SD2 + BIDL-2D66

Кнопки и светосигнальная аппаратура - серия CSW (Ø 22мм) - Технические данные

Стандарты	IEC/EN 60947-5-1, VDE 0660, UL 508, UL 50, CENELEC EN 50007, EN418(CSW-BES), IEC60947-5-5(CSW-BES)		
Сертификаты	CE, cULus, IRAM		
Номинальное напряжение изоляции	690В (IEC/EN 60947-1)		
Номинальное импульсное напряжение	2,5кВ (IEC/EN 60947-1)		
Степень защиты	IP66 (IEC 60529)		
	NEMA 1, 2, 3, 3R, 3S, 4, 4X, 5, 12, 12K и 13 по UL 508		
Степень защиты клемм	IP2X (IEC 60529)		
Ток термической стойкости I_m	10А		
Электрические характеристики в соответствии с IEC 60947-5-1 для дополнительных контактов	Категория использования AC-15	Ue (В)	le (А)
		24	10
		48	10
		60	10
		110	6
		220	3
		380	2
		500	1,5
	600	1,2	
	Категория использования DC-13	Ue (В)	le (А)
		24	2,5
		48	1,4
		60	1
		110	0,55
		220	0,27
		300	0,2
600		0,1	
Характеристики в соответствии с UL и CSA	AC / Тяжелый режим (A600)		
	DC / Стандартный режим (Q600)		
Сопротивление контактов	≤ 25м Ω (IEC 60255)		
Защита от короткого замыкания	Предохранители 16А gL/gG в соответствии с IEC 60269-1 и IEC 60269-3		
	MPW16-3-U010 Автоматические выключатели для защиты электродвигателей		
Защита от электрического удара	Класс II (IEC 60536)		
Емкость выводов	Мин: (1 x 0,5 мм ²) и Макс: (2 x 2,5 мм ²)		
Допустимая температура окруж. среды	-25°C до 70°C		
Устойчивость к ударам	Без повреждений до 100г (½ синусоидальной кривой = 11мс, по методу MIL 202B 202A)		
Виброустойчивость	16г для диапазона частот от 40 до 500Гц (IEC/EN 6068-2-6.) Верхнее отклонение 0,75 мм (двойная амплитуда)		
Механическая износостойкость	Кнопки		
	3 x 10 ⁶ операций		
	Переключатели		
	1 x 10 ⁶ операций		
Аварийные кнопки		3 x 10 ⁵ операций	
Максимальное количество контактов	3-позиционный фланец (Стандартный)	5-позиционный фланец	
Кнопки В F, ВGA	Max 6	Max 8	
Кнопки и переключатели BC, BD, BFI, BSI и BCI	Max 4	Max 8	
Аварийные кнопки BEG и BEY	Max 4	Max 6	
Аварийные кнопки BEG, BESP и BESY	Max 4	-	

Рейтинги блоков BIDL

Номинальное рабочее напряжение	0,85 ... 1,10 x U _e
Потребление	10 мА
Номинальное импульсное напряжение U _i	2,5кВ (IEC/EN 60947-1)
Допустимая температура окруж. среды	- 25°C до 70°C
Механическая износостойкость	100,000 ч
Яркость	Красный 70 мсд
	Желтый 115 мсд
	Белый 275 мсд
	Синий 64 мсд
	Зеленый 150 мс

Кнопки и светосигнальная аппаратура - серия CSW (Ø 22мм) - Размеры (мм)

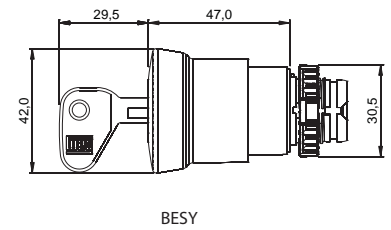
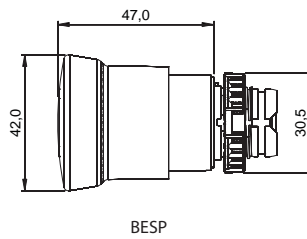
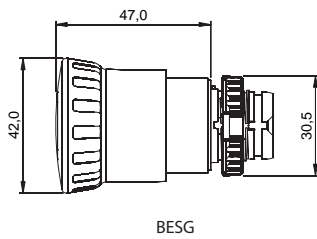
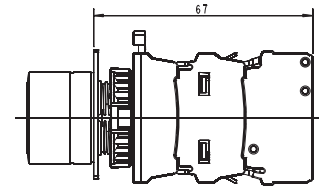
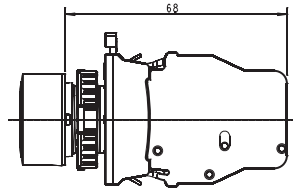
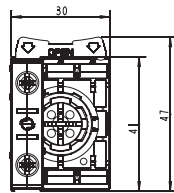
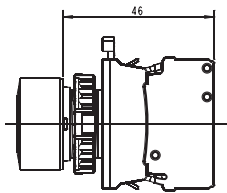
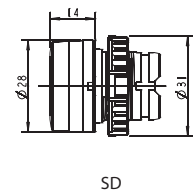
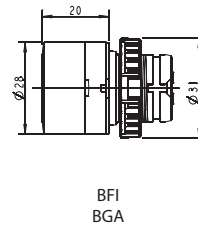
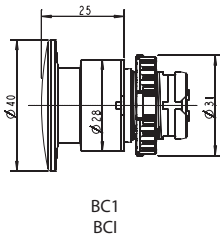
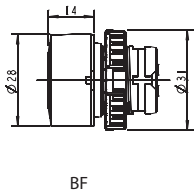
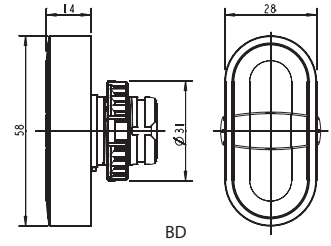
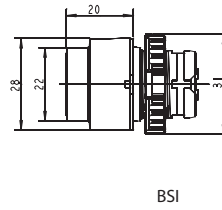
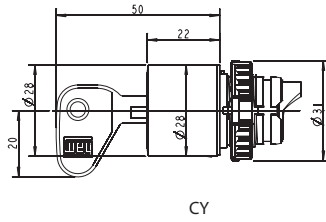
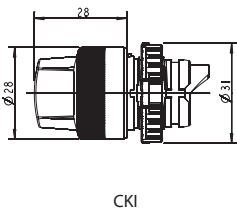
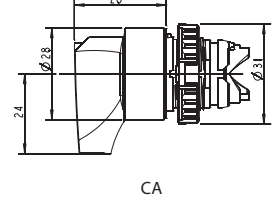
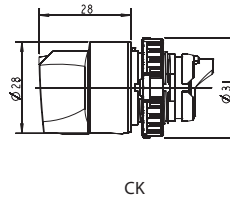
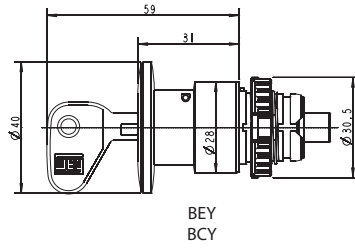
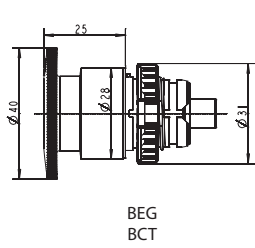

Кнопки и светосигнальная аппаратура - серия CSW (Ø 22мм) - Размеры (мм)

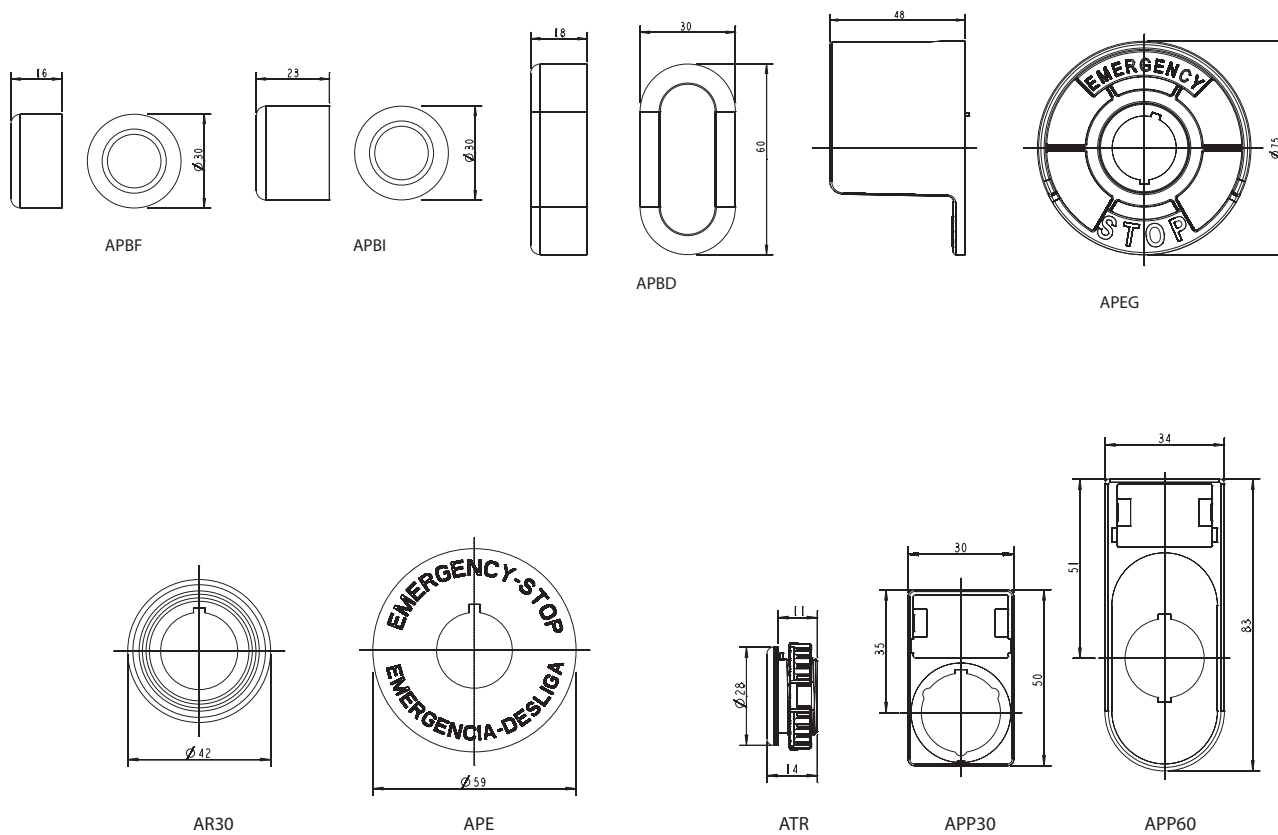

Установочное расстояние

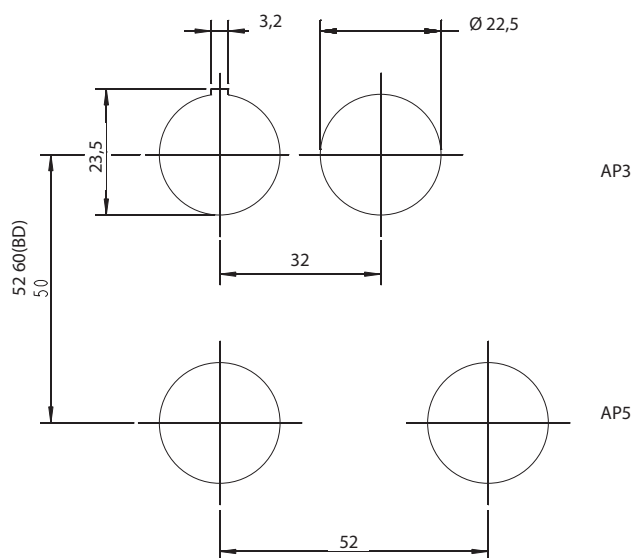

Электронные реле

Контрольные реле RPW

Реле времени RTW

Реле уровня RNW

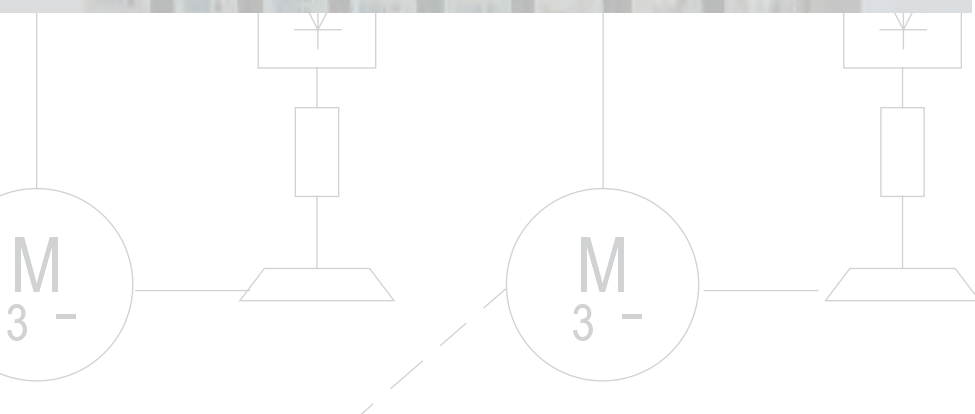
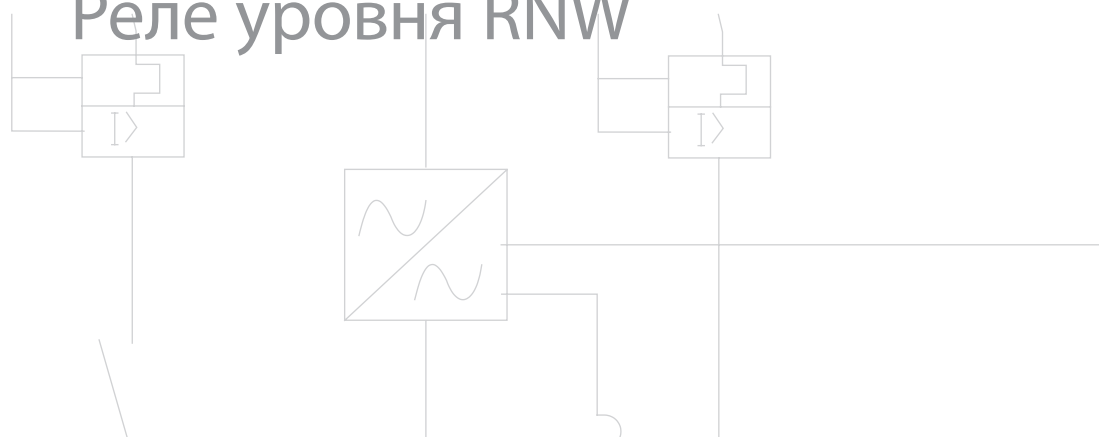

Электронные реле WEG

- Электрическая цепь высокой точности с помехоустойчивостью.
- Компактные, 22,5мм в ширину, крепление непосредственно на 35мм DIN рейку или с помощью болтов.
- Установлены надежные LED индикаторы, показывающие состояние.



Стандарты

IEC / EN1812-1
IEC / EN 60947-1
IEC / EN 60947-5-1
UL508 CAN/CSA C22,2

Сертификаты



- Реле времени RTW с 2 временными диапазонами (от 0,1 сек. до 150 часов) и 9 функциями.
- Компактный размер, всего 22,5 мм в ширину, может устанавливаться на 35мм DIN рейку или с помощью болтов.
- Электронная цепь высокой точности и линейная помехоустойчивость.
- LED индикаторы для отображения состояния.
- Контакты высокой надежности.

Реле времени RTW

Идеально подходит для промышленных процессов, автоматизации и пускателей двигателей, реле времени RTW переключают выходной сигнал в зависимости от выбранного времени и функций.

Реле RTW шириной в 22,5 мм является конкурентным решением и включает следующие характеристики:

- Монтаж непосредственно на 35 мм DIN рейку или болтами;
- 1 или 2 выходных контакта (НО контакт);
- RE – С задержкой включения
- RD – С задержкой отключения
- RDI – С задержкой отключения без управляющего напряжения
- PE – Импульсное напряжение включено
- CI – Асимметричный переключатель - Запуск включен
- CIR – Асимметричный переключатель - Запуск выключен
- CIL – Симметричный переключатель - Запуск включен
- CID – Включение симметричного переключателя
- ET – Звезда-Треугольник



Контрольные реле RPW

Контрольные реле RPW являются конкурентным решением контроля напряжения для защиты от самых распространенных видов электрических сбоев. Контроль напряжения в электрических установках является важным по следующим причинам. Перенапряжение или потеря фазы может вызывать перегрев оборудования или двигателей, сокращая, таким образом, срок их службы. Инверсия чередования фаз может стать причиной того, что двигатель будет работать в неправильном направлении, разрушая целую систему, а в случае перенапряжения оборудование может работать в неопределенном диапазоне, что может стать причиной того, что некоторые элементы системы будут работать правильно, а другие прекратят работу.

Реле серии RPW с пятью различными функциями является идеальным решением для использования в панелях управления электрических двигателей.

- RPW SF – Реле чередования фаз
- RPW FF – Реле потери фазы
- RPW FSF – Реле чередования и потери фазы
- RPW SS – Реле повышенного и недостаточного напряжения
- RPW PTC – Терморезисторное реле



Реле уровня RNW

Данные электронные устройства управления позволяют отслеживать и автоматически настраивать уровень жидкого проводника электрического тока. Широко используются при автоматизации резервуаров и могут быть использованы в нескольких устройствах.

Реле уровня RNW с 22,5 мм корпусом предлагает следующие функции:

- RNW EN – Заполнение
- RNW ES – Слив



Реле времени RTW

Идеально подходит для промышленных процессов, автоматизации и пускателей электродвигателей. Реле времени RTW переключают исходящий сигнал на основе выбранного времени и функций

22,5 мм в ширину реле RTW является конкурентным решением со следующими характеристиками:

- Монтаж непосредственно на 35 мм DIN рейку или болтами с помощью PLMP;
- 1 или 2 выходных контакта (НО/НЗ).
- Широкий диапазон напряжения питания: 24-240В AC 50/60Гц / В DC
- 2 временных диапазона, настраиваемых от 0,1 сек. до 150 часов, с 9 различными функциями.

Предлагаются следующие временные функции:

- RTW- RE -> С задержкой включения
- RTW- RD -> С задержкой отключения
- RTW- RDI -> С задержкой отключения без управляющего напряжения
- RTW- PE -> Включенное импульсное напряжение
- RTW- CI -> Запуск асимметричного переключателя
- RTW- CIR -> Выключение асимметричного переключателя
- RTW- CIL -> Симметричный переключатель - Запуск включен
- RTW-CID -> Включение симметричного переключателя
- RTW- ET -> Звезда-Треугольник⁽¹⁾



Стандарты

IEC / EN1812-1
IEC / EN 60947-1
IEC / EN 60947-5-1

Сертификаты



Выбор

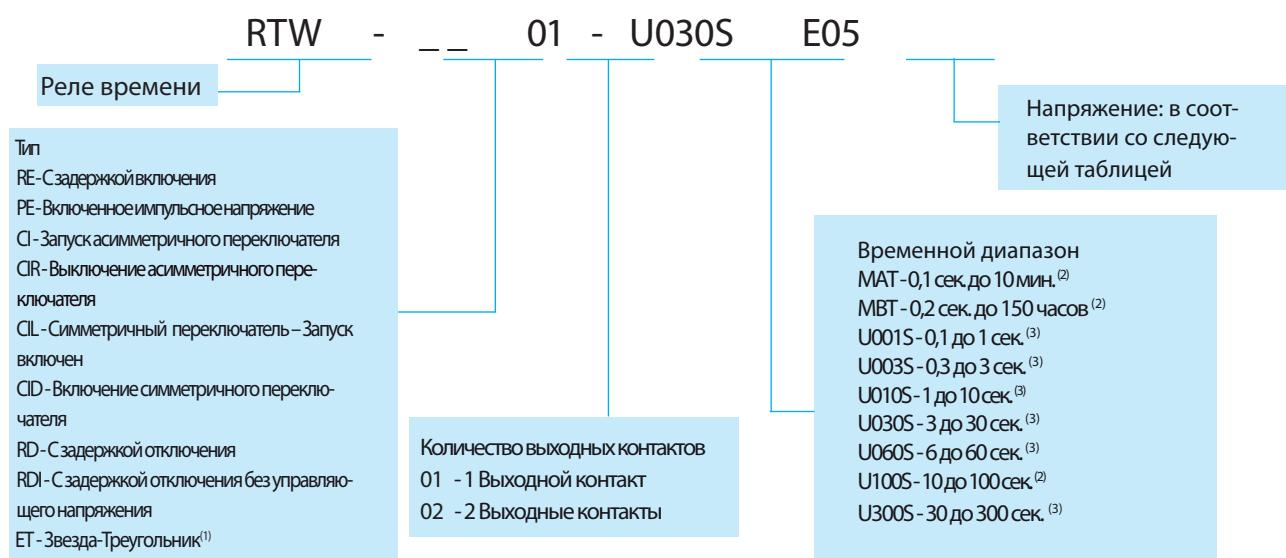

Код	Напряжение	RTW-RE	RTW-PE	RTW-CI	RTW-CIR	RTW-CIL	RTW-CID	RTW-RD	RTW-RDI	RTW-ET
E05	24-240В AC 50/60 Гц/ В DC	X	X	X	X	X	X	X	X	X
E26	24В AC 50/60Гц / 24В DC			X	X					
E33	48В AC 50/60Гц / 24В DC			X	X					
E37	110-130В AC 50/60Гц / 24В DC			X	X					
E40	220-240В AC 50/60Гц / 24В DC			X	X					



Примечания:

(1) Функция Звезда-Треугольник требует 2 выходных контакта и временной диапазон MAT

(2) Временной диапазон не доступен для RTW-CI/CIR/RDI

(3) Временной диапазон доступен для RTW-CI/CIR/RD

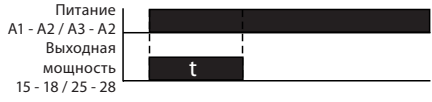
Функция

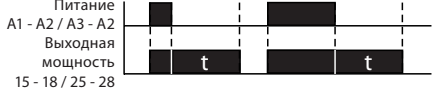
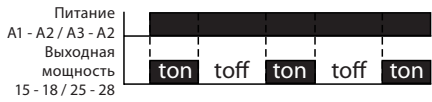
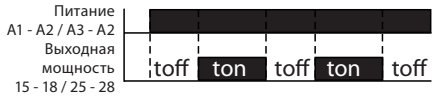
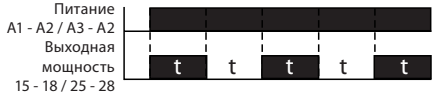
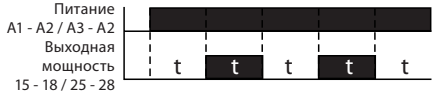
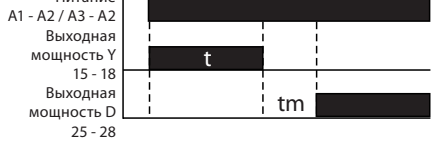
Рабочий режим	Временная диаграмма
<p>RTW RE (С задержкой включения) – Подается напряжение на клеммы A1-A2 / A3-A2, выбранное время задержки включается и загорается зеленый LED индикатор. После окончания времени задержки выходное реле включается (загорается красный LED) и остается под напряжением до тех пор, пока питание не отключится. Повторять данную операцию можно необходимое количество раз. Сброс: Отключение питания сбрасывает время задержки и выходную мощность.</p>	
<p>RTW PE (Включенное импульсное напряжение) – Подается напряжение на клеммы A1-A2 / A3-A2 (загорается зеленый LED), выходное реле включается без задержки (загорается красный LED) и остается под напряжением до тех пор, пока длится выбранный импульсный период (красный LED индикатор выключается). Повторять данную операцию можно необходимое количество раз. Сброс: Отключение питания сбрасывает время задержки и выходную мощность.</p>	
<p>RTW RD (Без задержки включения) – Данная функция требует постоянного питания на клеммы A1-A2 (загорается зеленый LED индикатор) и время контролируется с командного контакта на клеммах A2-B1. Если командный контакт под напряжением, выходное реле включается (загорается красный LED) и после отключения командного контакта начинается выбранная задержка времени. Пока идет время задержки, выходное реле находится без напряжения (красный LED индикатор выключается). Повторять данную операцию можно необходимое количество раз. Сброс: Отключение питания сбрасывает время задержки и выходную мощность.</p>	
<p>RTW RDI (Без задержки включения и без контроля) – Подается напряжение на клеммы A1-A2 / A3-A2,, загорается зеленый LED индикатор и выходное реле включается без задержки (загорается красный LED). Если питание не подается, выбранное время задержки включается, начинается задержка, пока идет время, выходное реле находится без напряжения (красный LED индикатор выключается). Повторять данную операцию можно необходимое количество раз. Сброс: Отключение питания сбрасывает время задержки и выходную мощность.</p>	
<p>RTW CI (Запуск асимметричного переключателя) – Подается напряжение на клеммы A1-A2 / A3-A2, загорается зеленый LED индикатор и таймер запускается с настройкой циклов вкл./выкл. Верхний лимб настроен на время включения (загорается красный LED и включается выходное реле), и нижний настроен на время выключения, когда выходное реле находится без напряжения. Сброс: Отключение питания сбрасывает время задержки и выходную мощность.</p>	
<p>RTW CIR (Выключение асимметричного переключателя) – Подается напряжение на клеммы A1-A2 / A3-A2, загорается зеленый LED индикатор и запускается с настройкой циклов вкл./выкл. Верхний лимб настроен на время включения, загорается красный LED и включается выходное реле), а нижний для выбора времени выключения, когда выходное реле находится без напряжения. Сброс: Отключение питания сбрасывает время задержки и выходную мощность.</p>	
<p>RTW CIL (Включение симметричного переключателя) – Подается напряжение на клеммы A1-A2 / A3-A2, загорается зеленый LED индикатор и запускается с настройкой циклов вкл./выкл. Лимб настроен на время включения (загорается красный LED и включается выходное реле) и выключения. Сброс: Отключение питания сбрасывает время задержки и выходную мощность.</p>	
<p>RTW CID (Включение симметричного переключателя) – Подается напряжение на клеммы A1-A2 / A3-A2, загорается зеленый LED индикатор, и таймер запускает импульсное напряжение с симметричными циклами выкл./вкл. Лимб настроен на время включения (загорается красный LED, и включается выходное реле) и выключения. Сброс: Отключение питания сбрасывает время задержки и выходную мощность.</p>	
<p>RTW ET (Звезда-Треугольник) – Подается напряжение на клеммы A1-A2 / A3-A2, Выходное реле для соединений по схеме звезда включается, и запускается настроенное время (загорается красный LED). Пока идет время работы, фиксированное время переключения звезда-треугольник на 100 мс начинается, и после этого идет время переключения звезда-треугольник, выходное реле для соединения треугольник включается и остается под напряжением до тех пор, пока не прекратится подача питания. Сброс: Отключение питания сбрасывает время задержки и выходную мощность.</p>	

Где: t , t_{ON} , $t_{ВЫКЛ}$ - настраиваемое время, t_M - пауза

Характеристики

Схема соединений

		RTW-RE		RTW-PE		RTW-CI/CIL/CID/CIR		RTW - RD / RDI		RTW - ET
		1E	2E	1E	2E	1E	2E	1E	2E	2E
Положение клемм		A1 15 A3 RTW RE 16 18 A2	A1 15 A3 RTW RE 25 26 28 16 18 A2	A1 15 A3 RTW PE 16 18 A2	A1 15 A3 RTW PE 25 26 28 16 18 A2	A1 15 A3 RTW CI 16 18 A2	A1 15 A3 RTW CI 25 26 28 16 18 A2	A1 15 B1 RTW RD 16 18 A2	A1 15 B1 RTW RD 25 26 28 16 18 A2	A1 15 A3 RTW ET 25 26 28 16 18 A2
	Схема									
Цепь	A1 - A2 Напряжение питания	24-240В AC/В DC (50/60Гц)		24-240В AC/В DC (50/60Гц)		220-240В, 24-240В AC/В DC (50/60Гц)		24-240В AC/В DC (50/60Гц)		24-240В AC/В DC (50/60Гц)
	A2 - A3 Напряжение питания	Напряжение 24 В DC		Напряжение 24 В DC		Напряжение 24 В DC		X		Напряжение 24 В DC
	A2 - B1 Управляющее напряжение	X		X		X		Напряжения 24-240В AC/В DC (50/60Гц)		X
	15 - 16 - 18	Выходная мощность 1		Выходная мощность 1		Выходная мощность 1		Выходная мощность 1		Выходная мощность 1
	25 - 26 - 28	Выходная мощность 2		Выходная мощность 2		Выходная мощность 2		Выходная мощность 2		Выходная мощность 2

Настройка реле времени

Настройка необходимого времени проводится с помощью лимба, на котором шкала представлена в секундах для всех интервалов, кроме интервалов от 3 до 30 минут.

RTW-CI / CIR / RDI	RTW-RE / PE / CIL / CID / RD	RTW-ET
0,1 сек. до 1 сек.	0,1 сек. до 10 мин. 0,2 сек. до 150 ч.	0,1 сек. до 10 мин.
0,3 сек. до 3 сек.		
1 сек. до 10 сек.		
3 сек. до 30 сек.		
6 сек. до 60 сек.		
30 сек. до 300 сек.		
3 мин. до 30 мин.		

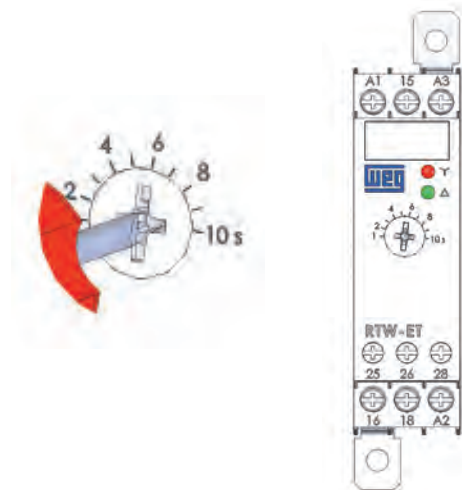

Световые индикаторы на реле

Реле времени RTW имеет LED индикаторы состояния, как показано ниже:

RTW - RE	RTW-PE RTW-CI/CIR/CIL/CID RTW-RD/RDI
Красный LED	Выход под напряжением
Зеленый LED	Реле под напряжением



	RTW - ET
Красный LED	Выходная мощность для звезды
Зеленый LED	Выходная мощность для треугольника



Реле RTW могут отдельно крепиться на 35мм DIN рейке или с помощью болтов с использованием PLMP.

Справочная таблица

С задержкой включения

Функция	Контакты	Клеммы источника питания		Клеммы управляющего напряжения	Время	Номер по каталогу
		A1-A2	A2-A3	A2-B1		
		Напряжение (В)				
	1НО	24-240В AC/В DC (50/60Гц)	24-240В AC/В DC (50/60Гц)	-	0,1 сек. до 10 мин. 0,2 сек. до 150 ч	RTW-RE 01 - MAT RTW-RE 01 - MBT
	2НО	24-240В AC/В DC (50/60Гц)	24-240В AC/В DC (50/60Гц)	-	0,1 сек. до 10 мин. 0,2 сек. до 150 ч	RTW-RE 02 - MAT RTW-RE 02 - MBT

С задержкой отключения

Функция	Контакты	Клеммы источника питания		Клеммы управляющего напряжения	Время	Номер по каталогу
		A1-A2	A2-A3	A2-B1		
		Напряжение (В)				
	1НО	24-240В AC/В DC (50/60Гц)	-	24-240В AC/В DC (50/60Гц)	0,1 сек. до 10 мин. 0,2 сек. до 150 ч	RTW-RD 01 - MAT RTW-RD 01 - MBT
	2НО	24-240В AC/В DC (50/60Гц)	-	24-240В AC/В DC (50/60Гц)	0,1 сек. до 10 мин. 0,2 сек. до 150 ч	RTW-RD 02 - MAT RTW-RD 02 - MBT

С задержкой отключения без управляющего напряжения

Функция	Контакты	Напряжение (В) - Клеммы		Время	Номер по каталогу
		A1-A2			
	1НО	24-240В ACa/В DC (50/60Гц)		0,1 до 1 сек. 0,3 до 3 сек. 1 до 10 сек. 3 до 30 сек. 6 до 60 сек. 10 до 100 сек. 30 до 300 сек. 1 до 10 мин.	RTW RDI 01 - U001S RTW RDI 01 - U003S RTW RDI 01 - U010S RTW RDI 01 - U030S RTW RDI 01 - U060S RTW RDI 01 - U100S RTW RDI 01 - U300S RTW RDI 01 - U010M
	2НО	24-240В ACa/В DC (50/60Гц)		0,1 до 1 сек. 0,3 до 3 сек. 1 до 10 сек. 3 до 30 сек. 6 до 60 сек. 10 до 100 сек. 30 до 300 сек. 1 до 10 мин.	RTW RDI 02 - U001S RTW RDI 02 - U003S RTW RDI 02 - U010S RTW RDI 02 - U030S RTW RDI 02 - U060S RTW RDI 02 - U100S RTW RDI 02 - U300S RTW RDI 02 - U010M

Справочная таблица

При включенном импульсном напряжении

Функция	Контакты	Клеммы источника питания		Клеммы управляющего напряжения	Время	Номер по каталогу
		A1-A2	A2-A3	A2-B1		
		Напряжение (В)				
	1НО	24-240В АСа/В DC (50/60Гц)	24-240В АСа/В DC (50/60Гц)	-	0,1 сек. до 10 мин. 0,2 сек. до 150 ч	RTW-PE 01 - MAT RTW-PE 01 - MBT
	2НО	24-240В АСа/В DC (50/60Гц)	24-240В АСа/В DC (50/60Гц)	-	0,1 сек. до 10 мин. 0,2 сек. до 150 ч	RTW-PE 02 - MAT RTW-PE 02 - MBT

Асимметричный переключатель

Функция	Контакты	Клеммы источника питания		Клеммы управляющего напряжения	Время	Номер по каталогу
		A1-A2	A2-A3	A2-B1		
		Напряжение (В)				
	1НО	24В. 48В. 110-130В. 220-240В 24-240В АСа/В DC (50/60Гц)	24В DC	-	0,1 до 1 сек. 0,3 до 3 сек. 1 до 10 сек. 3 до 30 сек. 6 до 60 сек. 10 до 100 сек. 30 до 300 сек. 3 до 30 мин.	RTW-CI/CIR 02 - U002S RTW-CI/CIR 02 - U003S RTW-CI/CIR 02 - U020S RTW-CI/CIR 02 - U030S RTW-CI/CIR 02 - U060S RTW-CI/CIR 02 - U100S RTW-CI/CIR 02 - U300S RTW-CI/CIR 02 - U030M
	2НО	24В. 48В. 110-130В. 220-240В 24-240В АСа/В DC (50/60Гц)	24В DC	-	0,1 до 1 сек. 0,3 до 3 сек. 1 до 10 сек. 3 до 30 сек. 6 до 60 сек. 10 до 100 сек. 30 до 300 сек. 3 до 30 мин.	RTW-CI/CIR 02 - U002S RTW-CI/CIR 02 - U003S RTW-CI/CIR 02 - U020S RTW-CI/CIR 02 - U030S RTW-CI/CIR 02 - U060S RTW-CI/CIR 02 - U100S RTW-CI/CIR 02 - U300S RTW-CI/CIR 02 - U030M

Симметричный переключатель

Функция	Контакты	Клеммы источника питания		Клеммы управляющего напряжения	Время	Номер по каталогу
		A1-A2	A2-A3	A2-B1		
		Напряжение (В)				
	1НО	24-240В АСа/В DC (50/60Гц)	24-240В АСа/В DC (50/60Гц)	-	0,1 сек. до 10 мин. 0,2 сек. до 150 ч	RTW-CIL/CID 01 - MAT RTW-CIL/CID 01 - MBT
	2НО	24-240В АСа/В DC (50/60Гц)	24-240В АСа/В DC (50/60Гц)	-	0,1 сек. до 10 мин. 0,2 сек. до 150 ч	RTW-CIL/CID 02 - MAT RTW-CIL/CID 02 - MBT

Звезда / треугольник

Контакты	Клеммы источника питания		Клеммы управляющего напряжения	Время	Номер по каталогу
	A1-A2	A2-A3	A2-B1		
	Напряжение (В)				
2НО	24-240В АСа/В DC (50/60Гц)	24-240В АСа/В DC (50/60Гц)	-	0,1 сек. до 10 мин.	RTW ET 02 - MAT

Контрольные реле RPW

Реле WEG RPW являются электронными устройствами, которые защищают трех фазные системы от потери фазы и произвольных потерь в нейтральном положении (RPW FF), инверсии чередования фаз (RPW SF) или выполняет обе функции, интегрированные в продукт (RPW FSF). При сбое в трех фазных системах реле будет работать для защиты работы двигателя. Контрольные реле RPW, спроектированные в соответствии с международными стандартами, предлагают компактное и конкурентное решение шириной в 22,5мм для крепления на 35мм DIN рейку.

RPW SF

Стандарты

IEC / EN 60947-1
IEC / EN 60947-5-1

Сертификаты



Реле чередования фаз разработано для защиты трех фазных систем от инверсии чередования фаз (L1-L2-L3).

Работа: при правильном подключении реле к источнику питания с чередованием фаз, выходящее реле переключает контакты в рабочее положение (замыкая клеммы 15-18), и загорается красный LED. При инверсии чередования фаз выходные контакты будут отключены (разъединяя 15-18), и красный LED погаснет.

RPW - SF - D66

Контрольное реле WEG

Чередование фаз

Выбор напряжения. В соответствии со следующей таблицей: Доступные напряжения: D66 = 220-240В AC 50/60 Гц D70 = 380-415В AC 50/60 Гц D74 = 440-480В AC 50/60 Гц



Схема соединений



Функциональная схема

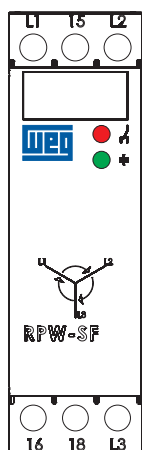
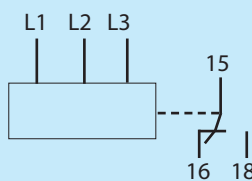
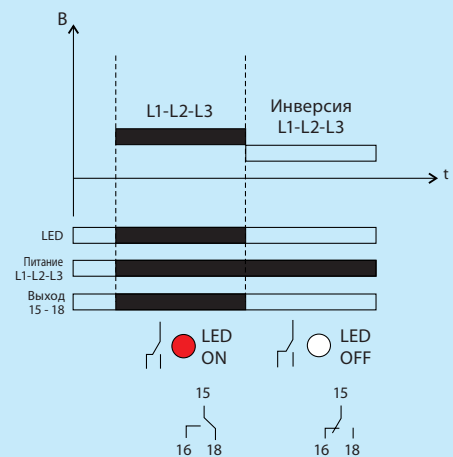

Световые индикаторы на реле

На контрольное реле RPW установлены LED индикаторы состояния, как показано справа:

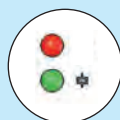

Выход под напряжением
Реле под напряжением

Монтаж

Реле RPW могут отдельно крепиться на 35мм DIN рейку или болтами с помощью PLMP.

RPW FF



RPW FF (нейтраль не выбрана)

Реле потери фазы спроектировано для защиты от потери фазы с обратной связью.
 Работа: подключается непосредственно к источнику питания для контроля, подает питание на три фазы с амплитудой фаз в выбранных рамках, выходное реле переключает контакты в рабочее положение (замыкая клеммы 15-18) и красный LED загорается. В случае потери в одной из фаз по отношению с другими до значения, ниже процентного ограничения, выбранного с помощью лимба настройки чувствительности (контролируя ложную фазу), выходной контакт (разъединяя 15-18) будет обесточен, и красный LED индикатор выключится.

RPW FF (нейтраль выбрана)

Разработан для защиты трехфазной системы с нейтралью.
 Работа: в этом же продукте есть перемычка между клеммами A и B для контроля нейтрали. Реле будет выполнять ту же функцию контроля потери фазы, а также контролировать напряжение в нейтрали, которая должна быть подключена. Когда значение превысит 20В, выход будет обесточен (разъединяя 15-18). Значение учитывает несбалансированные нагрузки.

Примечание: При контроле работы двигателя ток остальных фаз будет увеличиваться по причине потери фазы, это в свою очередь будет вызывать перегрев двигателя. Обмотка с напряжением на якоре работает как генератор напряжения, что называется ложной фазой. Реле RPW FF обеспечивает защиту в данном случае.

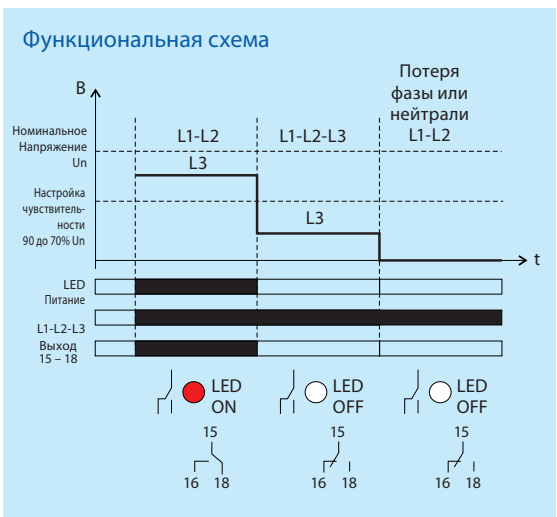
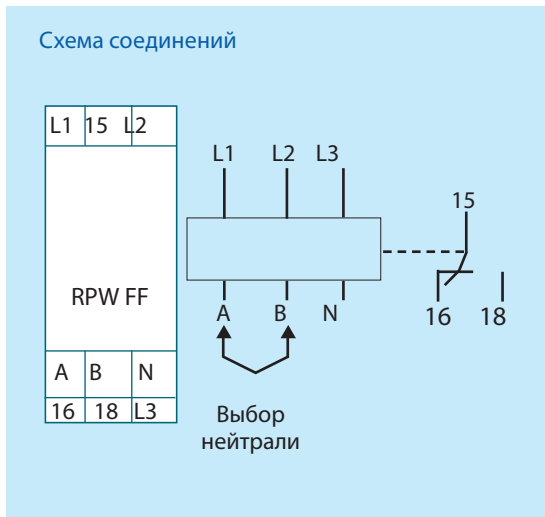
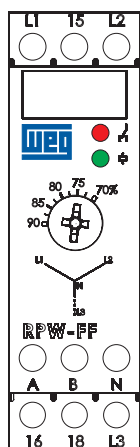
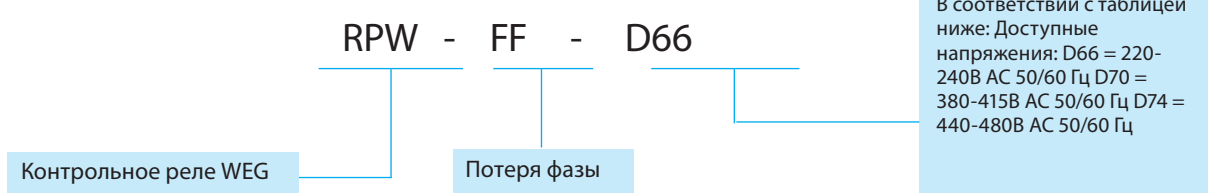

Световые индикаторы реле

Контрольное реле RPW оборудовано LED индикаторами состояния, как показано справа:

Настройка чувствительности

Настройка чувствительности реле с помощью лимба спереди. Настройте требуемое значение от 70 до 90%, которое будет определять процент потери фазы относительно других.

Монтаж
 RPW Реле могут отдельно крепиться на 35мм DIN рейку или болтами с помощью PLMP.

RPW FSF



RPW FSF (нейтраль не выбрана)

Реле чередования, и потери фаз спроектировано для защиты трех фазных систем от потери фаз и реверсий. Работа: подключается непосредственно к источнику питания, питая 3 фазы, для контроля амплитуду фаз в пределах выбранных лимитов и правильной последовательности, выходное реле переключает контакты в рабочее положение (замыкая клеммы 15-18) при это загорается красный LED индикатор. При инверсии или потери фазы выходные контакты остаются без напряжения (разъединяя 15-18) и красный LED индикатор выключается.

RPW FSF (нейтраль выбрана)

В том же продукте между клеммами A и B должна быть перемычка для контроля нейтрали, реле будет выполнять те же функции контроля потери фазы и балансировки, а также контроль напряжения в нейтрали, которая должна быть подключена. Когда напряжение превышает 20В, значение, которое предполагает несбалансированные нагрузки, выходное напряжение будет отключено (разрывает 15-18).

Выбор



Схема соединений



Функциональная схема

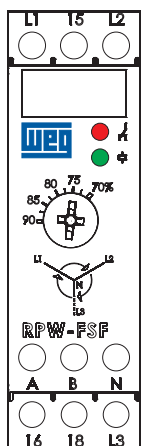
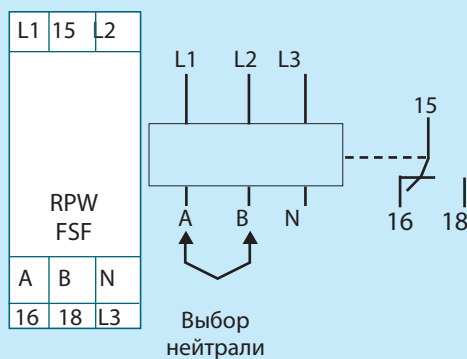
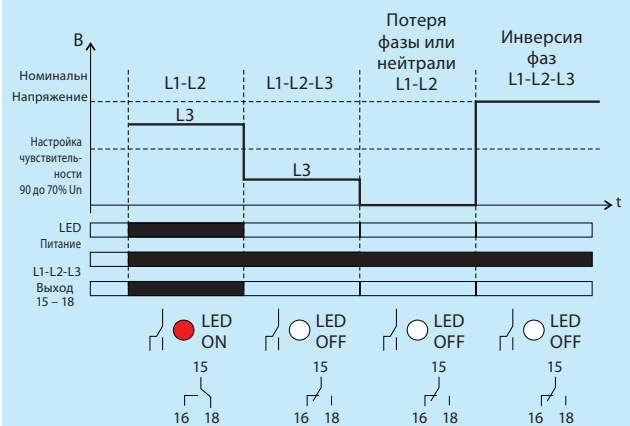

Световые индикаторы реле

Контрольное реле RPW оборудовано LED индикаторами состояния, как показано справа

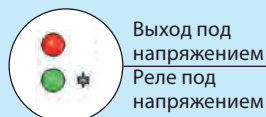

Настройка чувствительности

Настройка чувствительности реле с помощью лимба спереди. Настройте требуемое значение от 70 до 90%, которое будет определять процент потери фазы относительно других.

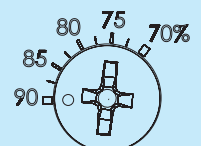

Монтаж

Реле RPW могут отдельно крепиться на 35мм DIN рейку или болтами с помощью PLMP.

RPW SS



Реле WEG RPW SS спроектировано для защиты трех фазных систем от недостаточного или чрезмерного напряжения, а также от потери фаз. Работа: подключается непосредственно к трем контролируемым фазам, амплитуда которых настроена в пределах чувствительности на передних лимбах, реле переключает контакты в рабочее положение (закрывая клеммы 15 – 18), при этом загорается красный LED индикатор. При сбое в системе, который вызывает недостаточное или чрезмерное напряжение, или при потере фазы, произойдет отключение питания (разрыв клемм 15-18) для защиты оборудования при этом красный LED индикатор выключается.

Выбор

RPW - SS - D77

Контрольное реле WEG

Недостаточное или избыточное напряжение

Выбор напряжения
В соответствии с таблицей ниже: Доступные напряжения:

D77 = 208В АСa 50/60 Гц	D34 = 400В АСa 50/60 Гц
D23 = 220В АСa 50/60 Гц	D35 = 415В АСa 50/60 Гц
D24 = 230В АСa 50/60 Гц	D36 = 440В АСa 50/60 Гц
D25 = 240В АСa 50/60 Гц	D38 = 460В АСa 50/60 Гц
D33 = 380В АСa 50/60 Гц	D39 = 480В АСa 50/60 Гц



Схема подключения



Функциональная схема

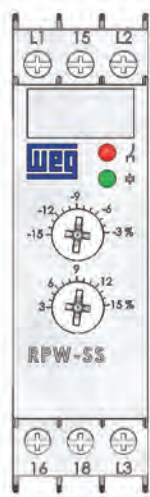
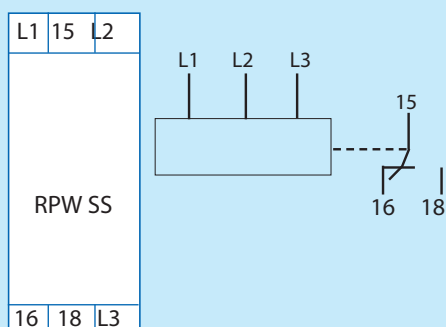
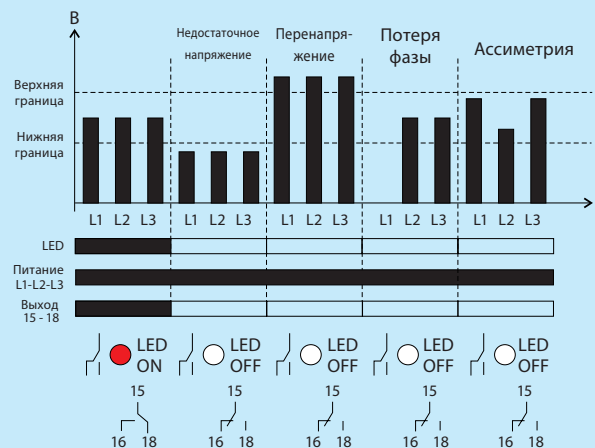

Световые индикаторы реле

	Вкл. Выкл.	Нормальная работа при недостаточном, избыточном напряжении, потере фазы
	Вкл. Выкл.	Под напряжением Под напряжением

Настройка чувствительности

Настройка чувствительности производится с помощью двух лимбов, расположенных на передней панели реле. Выбор от -15% до -3% (для недостаточного напряжения) и от +3% до +15% (для перенапряжения).

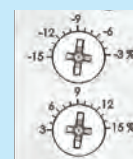

Монтаж

Реле RPW могут отдельно крепиться на 35мм DIN рейку или болтами с помощью PLMP.

RPW PTC



Реле WEG RPW PTC являются электронными устройствами, контролирующими превышение температур заданной границы с помощью выбора PTC в установках (двигателях, генераторах и т.д.). Реле оснащены детектором температур PTC. Реле RPW PTC, разработанные в соответствии с международными стандартами, предлагают надежное и компактное решение со стандартным 22,5 мм корпусом для крепления на 35мм DIN рейку.

Работа: Реле RPW-PTC имеет LED индикаторы состояния, расположенные на передней панели продукта. Зеленый LED индикатор горит, когда реле находится под напряжением. Если температура, контролируемая PTC, находится ниже значения 3,5 kΩ, то загорается красный LED индикатор, указывающий на нормальный режим работы. При этом если сопротивление превышает границу в 3,5 kΩ, то реле мгновенно переключает выходные контакты, и красный свет гаснет, указывая на перегрев. Реле снова переключает на контакты 15 и 18, как только температура опускается до нормальных значений.

Реле WEG PTC дополнительно предлагает функцию тестирования датчика. При сбое PTC датчиков, зеленый свет будет мигать. Данная функция указывает, что PTC датчики или открыты, или короткозамкнуты (20Ω или ниже).

Выбор

RPW - PTC - E 16

Контрольное реле WEG

Детектор PTC

Диапазон доступного напряжения: E05= 24-240В AC/DC

Функциональная схема





Схема подключения

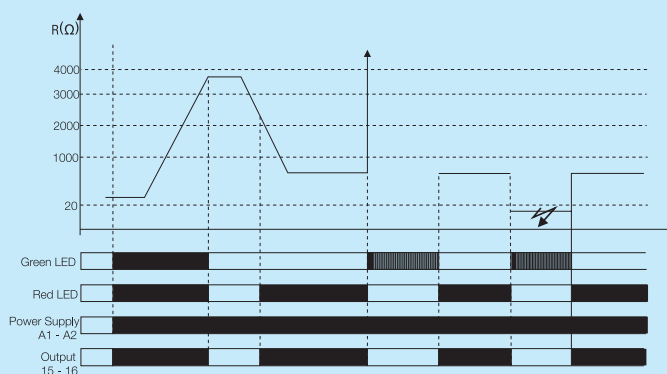
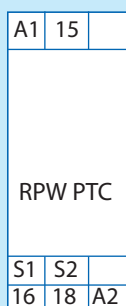

Клеммы

A1 - A2	Напряжение питания 24...240 В AC / В DC
S1 - S2	Вход датчика PTC
15 - 16 - 18	Выход

Световые индикаторы реле

	Вкл. \uparrow	Нормальная работа
	Выкл.	Температура увеличена
	Вкл. \oplus	Под напряжением
	Выкл.	Не под напряжением
	Мигание	сбой работы датчика PTC

Монтаж

Реле RPW могут отдельно крепиться на 35мм DIN рейку или болтами с помощью PLMP.

Реле уровня RNW

Реле уровня WEG являются электронными устройствами, которые контролируют и автоматически настраивают уровень тока в жидких проводниках. При широком использовании при автоматизации резервуаров, реле RNW могут использоваться в различных областях, например, для защиты насосов от работы «в сухую», для контроля переполнения расходного бака, активации соленоидов или сигнализации / освещения.

Принцип работы основан на измерение электрического сопротивления жидкости в резервуаре через электроды, которые работают как датчики наличия/отсутствия жидкости. Чтобы оптимизировать их работу, реле имеет лимб с двумя функциями, RNW EN наполнения и RNW ES осушения. Реле создано на цифровой основе для высокой точности, повторяемости и шумового сопротивления. Система подачи питания изолирована от электрической цепи, чтобы обеспечить более высокий уровень безопасности для пользователя. Реле RNW, разработанное по международным стандартами, предлагает безопасное и компактное решение размером в 22,5 мм для монтажа на 35 мм DIN рейку, с 1 выходным перекидным контактом HO/H3 и широким диапазоном напряжения 100-240 В AC/DC.

Доступен со следующими функциями:

- RNW EN -> Заполнение
- RNW ES -> Слив



Стандарты IEC / EN 60947-1
IEC / EN 60947-5-1

Одобрение



Выбор

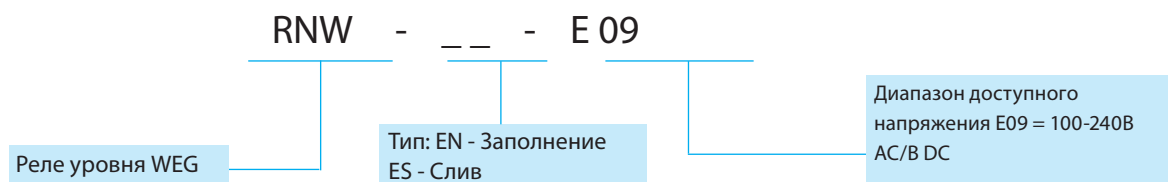

Работа

Электроды установлены в резервуаре на необходимом контролируемом уровне, минимальном или максимальном, а контрольный электрод (С) необходимо разместить в нижней части, ниже других электродов, электрода максимального уровня (Max) и электрода минимально уровня (Min). Когда питание подается в систему, переменный ток (он минимизирует электролиз и увеличивает срок службы электродов) подается на контрольный электрод, как только жидкость вступает в контакт с электродами уровня, цепь замыкается между электродами. Электронный ток сравнивает ток, и в соответствии с выбранной моделью (RNW ES или RNW EN) логический блок переключает выходные контакты реле. Электроды доступны в двух моделях, ось (EHW) или маятник (EPW). Разница между ними заключается в способе крепления. Чтобы использовать в разных областях, реле RNW доступны с двумя отдельными функциями наполнение и слив.

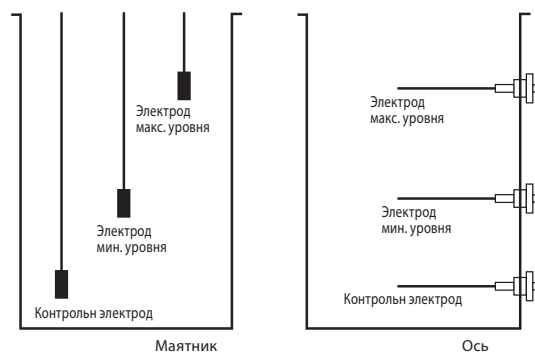

Примечание: EHW можно крепить вертикально и горизонтально.

RNW EN (Наполнение)



Контролирует 2 уровня, используя 3 электрода. Контрольный электрод (C), электрод максимального уровня (Max) и электрод минимального уровня (Min). Реле RNW EN контролирует уровень жидкости в резервуаре. Электрод открыт на минимальном уровне (Min), выходное реле находится под напряжением (клеммы 15-18 замыкаются) в результате чего, уровень жидкости поднимается. Когда жидкость в резервуаре покрывает электрод максимального уровня, реле переходит в режим паузы (клеммы 15-18 размыкаются) и остается в таком режиме до тех пор, пока электрод минимального уровня снова не открывается. При сбое подачи питания на реле при повторном подключении, датчики RNW EN отслеживают уровень жидкости и перезапускают начальную логику.

Схема соединений

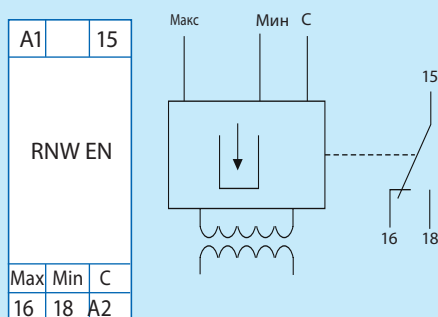

Функциональная схема

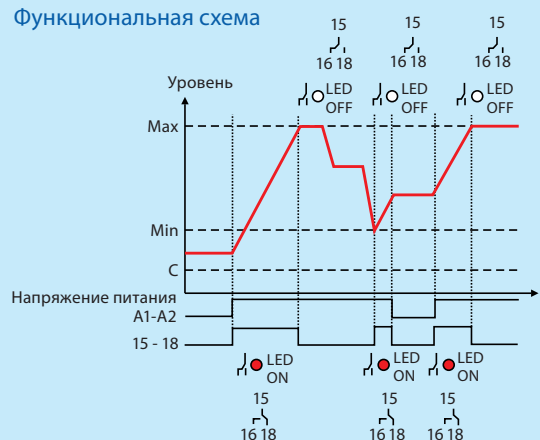

RNW ES (Слив)



Контролирует 2 уровня, используя 3 электрода. Контрольный электрод (C), электрод максимального уровня (Max) и электрод минимального уровня (Min). Реле RNW ES контролирует уровень жидкости в резервуаре. Электрод открыт на минимальном уровне (Min), выходное реле находится под напряжением (клеммы 15-18 замыкаются) в результате чего, уровень жидкости снижается. Когда жидкость в резервуаре покрывает электрод максимального уровня, реле переходит в режим паузы (клеммы 15-18 размыкаются) и остается в таком режиме до тех пор, пока жидкость не вступит в контакт с электродом максимального уровня и перезапускает процесс. При сбое подачи питания на реле при повторном подключении, датчики RNW ES отслеживают уровень жидкости и перезапускают начальную логику.

Схема соединений

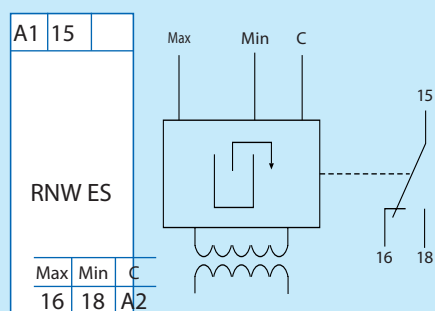

Функциональная схема

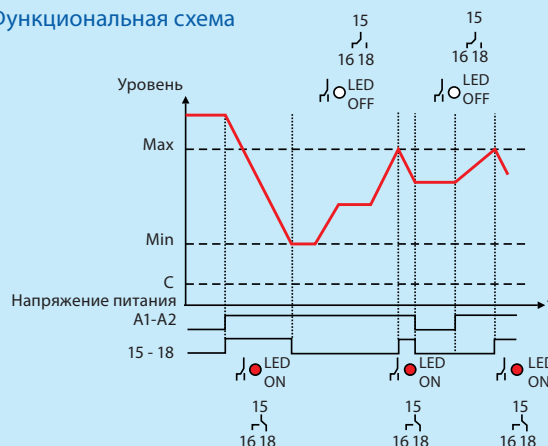

Области применения



Характеристики

Настройка чувствительности

Гидравлическое сопротивление может меняться в зависимости от сопротивления конкретной жидкости и положения электродов. Чтобы адаптировать электронную цепь реле к используемой жидкости, необходимо настроить чувствительность с помощью лимба, расположенного на передней панели реле RNW, который имеет размеченную шкалу без значений.

Чтобы произвести настройку, необходимо погрузить все электроды в жидкость и лимб повернуть до предела против часовой стрелки (меньше сопротивления). При подачи питания на реле лимб необходимо поворачивать по часовой стрелке (больше сопротивления) до тех пор, пока реле не переключит контакты (красный LED сигнал должен изменить свой статус). Чтобы подтвердить настройки, контрольный электрод С необходимо отсоединить, а затем быстро подсоединить, реле должно вернуться в предыдущее состояние отключения питания. Если это не происходит, необходимо произвести новые настройки. Таким образом, RNW будет настроено на идеальный предел чувствительности.

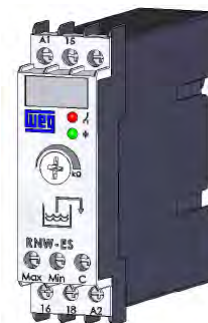

Световые индикаторы реле

Реле уровня RNW снабжены LED индикаторами состояния, как показано справа:

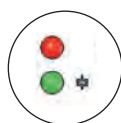

Выход под напряжением
Реле под напряжением

Электронные реле - Дополнительные Принадлежности

Адаптер с болтовым соединением - PLMP

Для крепления реле на панель с помощью болтов.



Размеры (мм)

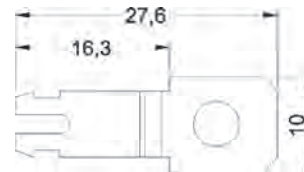

Осевой электрод - EHW



Размеры (мм)

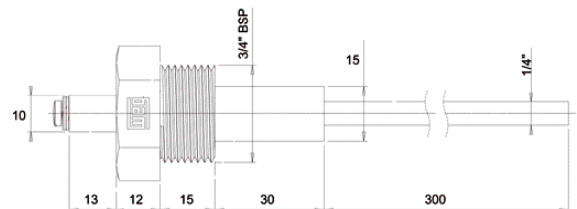

Ось из нержавеющей стали, покрытая тефлоном
1 1/4" шестиугольный болт
Длина: 300 мм
Примечание: Другая длина по заказу

Маятниковый электрод - EPW



Размеры (мм)

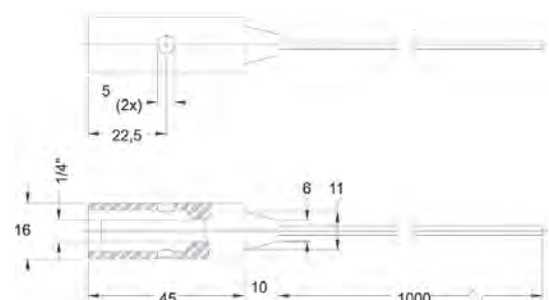

Корпус в черном полипропилене Осевой датчик из нержавеющей стали 1x10 мм2 гибкий кабель
Длина кабеля: 1000 мм

Технические данные RTW

		Номер по каталогу	RTW
Вход	Номинальное напряжение изоляции	B	300
	Напряжение питания (Ue) A1-A2	B ACa	24-240В ACa/B DC (50/60Гц) 220-240В, 24-240В ACa/B DC (50/60Гц) 24В DC, 24-240В ACa/B DC (50/60Гц) 380-440В, 24-240В ACa/B DC (50/60Гц)
	A2-A3	B DC	24В DC
	Контроль (Uc) (Только RTW RD) A2-B1	B ACa	24-240В ACa/B DC (50/60Гц)
	Пределы напряжения		0,85...1,1 x Uc для В AC 0,8...1,25 x Uc для В AC
	Потребление	мА	35 для Ue = 24В DC 65 для Ue = 110В AC 75 для Ue = 130В AC 55 для Ue = 220В AC 60 для Ue = 240В AC
	Настройка времени	Минимальное время для сброса	мс
Минимальное время включения (для RTW RD)		мс	50
Настройка точности (как % от полного значения)		%	+/- 5
Повторение точности		%	+/- 1
Время переключения Y - Δ		мс	100
Выход	Выходной ток управляющих контактов(Ie) AC-15 в 230 В AC DC-13 в 24 В DC DC-13 в 48 В DC DC-13 в 60 В DC DC-13 в 125 В DC DC-13 в 250 В DC A300: AC-15 R300: DC-13	A	3 1 0,45 0,35 0,2 0,1
	Номинальный ток по термической стойкости (Ith)	A	10 (для AC) 2,5 (для DC)
	Предохранитель (класс gL/gG)	A	4
	Механическая износостойкость	рабочие циклы	30 x 10 ⁶
Характеристики	Температура окруж. среды		
	- Работа	°C	-5 до +60
	- Хранение	°C	-40 до +85
	Степень защиты		IP20
	Сечение соединения (от мин. до макс.)	мм ²	1 x (0,5 до 2,5) 2 x (0,5 до 2,5)
	- Кабель без концевой муфты	мм ² A	1 x (0,5 до 2,5) 2 x (0,5 до 2,5)
	- Кабель с концевой муфтой		2 x (20 до 16)
	- Провод AWG	AWG	
	Момент затяжки	Н.м фунт. дюйм	0,8 до 1,2 7 до 10,6
	Винтовая клемма		M3
	Положение в сборе		любое
	Устойчивость к ударам	г/мс	15/11
Виброустойчивость	Гц/мм	10 до 500/10	
Вес	кг	0,08 (1E) 0,095 (2E)	

Технические данные RPW

	Номер по каталогу		RPW FF	RPW SF	RPW FSF	RPW SS	RPW PTC	
	Вход	Питание (Us)	L1 - L2 - L3	В AC				Диапазоны напряжения(220 до 480 (выбор))
Частота		Гц	50/60					
Настройка чувствительности		%	70 до 90	-	70 до 90	±3 до 15%	-	
Рабочие ограничения		%Us	0,85 до 1,1 x Us для В ACa					
Максимальное потребление		mA	80					
Максимальное напряжение допустимое в нейтральном проводе		В	20	-	20	-	-	
Точность шкалы(база шкалы)		%	+ / - 20			-	-	
Точность повторений		%	+ / - 1			-	-	
Выход	Максимальный выходной ток контактов (Ie)	Активная нагрузка	5					
		AC-15 (A)	3					
	Предохранитель (класс gL/gG)	A	4					
	Механическая износостойкость	операций	30 x 10 ⁶					
Характеристики	Коммутац. износостойкость	операций	10 x 10 ⁵					
	Допустимая температура окруж. среды		-					
	- Работа	°C	-5 до +60					
	- Хранение	°C	-40 до +85					
	Степень защиты		IP 20					
	Емкость выводов							
	- Провод	мм ²	1 x (0,5 до 2,5)					
			2 x (0,5 до 1,5)					
	- Кабель с клеммой	мм ²	1 x (0,5 до 1,5)					
			2 x (0,5 до 1,5)					
	- Одножильный провод AWG	AWG	2 x (20 до 14)					
	Момент затяжки	фунт. дюйм	0,8 до 1,2 7 до 10,6					
	Винтовая клемма		M3					
	Положение в сборе		любое					
	Устойчивость к ударам	г/мс	15/11					
	Виброустойчивость	Гц/г	10 до 500/10					
	Вес	кг	0,1					
Загрязнение		2						
Категория перенапряжения		III						



Технические данные RNW

	Номер по каталогу		RNW ES / RNW EN		
	Вход	Питание (Un)	A1	B ACa	100-240 50 /60 Гц
		A2	B DC	100-240	
Изолированное номинальное напряжение (Ui)			B	300	
Рабочие ограничения				0,85 до 1,1 x Ue	
Максимальное потребление			BA / ватт	2 / 1	
Выход	Контакты	15 - 16 / 18		1 SPDT	
	Мощность выходного контакта (Ie)			5 (активная нагрузка)	
	AC-15 в 230 В AC			3	
	DC-13 в 24 В DC			1	
	DC-13 в 48 В DC			0,45	
	DC-13 в 60 В DC		A	0,35	
	DC-13 в 125 В DC			0,2	
	DC-13 в 250 В DC			0,1	
	A300: AC-15				
	R300: DC-13				
	Номинальный ток по термической стойкости (Ith)		A	10 (для AC) 2,5 (для DC)	
	Предохранитель (класс gL / gG)		A	4	
	Механическая износостойкость		операций	30 x 10 ⁶	
Характеристики	Температура		Работа Хранение	°C	
				-5 до +60 -40 до +85	
	Степень защиты			IP20	
	Емкость выводов	Жесткий или гибкий кабель	мм ²	1 x (0,5 до 2,5) 2 x (0,5 до 1,5)	
	Кабель с клеммой	Жесткий или гибкий кабель / клемма	мм ²	1 x (0,5 до 2,5) 2 x (0,5 до 1,5)	
		Одножильный провод AWG	AWG	2 x (30 до 14)	
	Момент затяжки		Н.м	0,8 до 1,2	
			фунт. дюйм	7 до 10,6	
	Винтовая клемма			M3	
	Положение в сборе			любое	
	Устойчивость к ударам		г / мс	15 / 11	
	Виброустойчивость		Гц / мм	10 до 500 / 10	
	Вес		кг	0,08	
	Загрязнение			2	
	Категория перенапряжения			II	
	Настройка чувствительности		kΩ	0 до 100	
	Напряжение электрода		B ACa	7	
Детекторы	Ток электрода		мА	0,05	
	Максимальная длина сенсорного кабеля		м	100 (Максимальная емкость кабеля 2,2nF)	
	Рабочая температура детектора	- Ось		°C	0 до + 260
		- Маятник			0 до + 60
	Допустимые нагрузки детектора	- Ось		кгф/ см ²	3
		- Маятник			-
	Вес детектора	- Ось		кг	0,230
- Маятник				0,012	

Технические данные электронного реле

Размеры (мм)

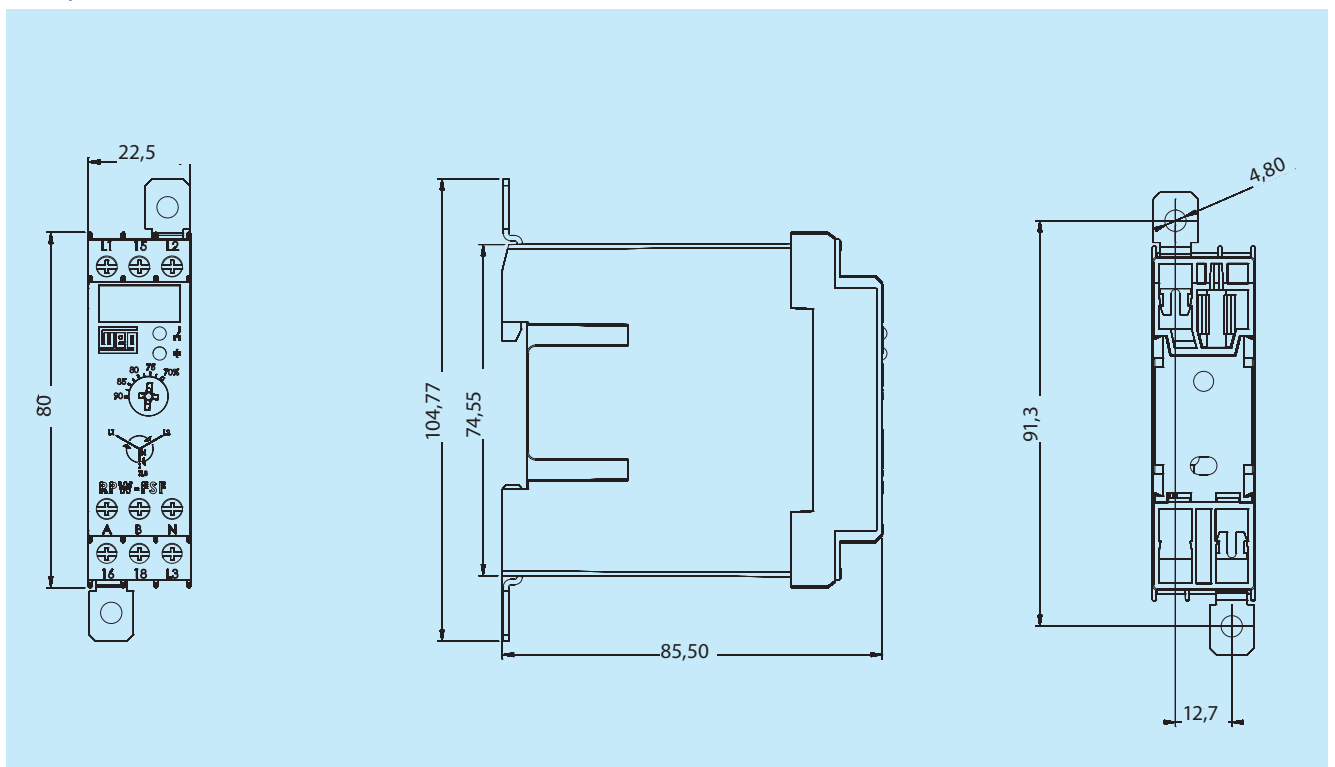

Реле в сборе

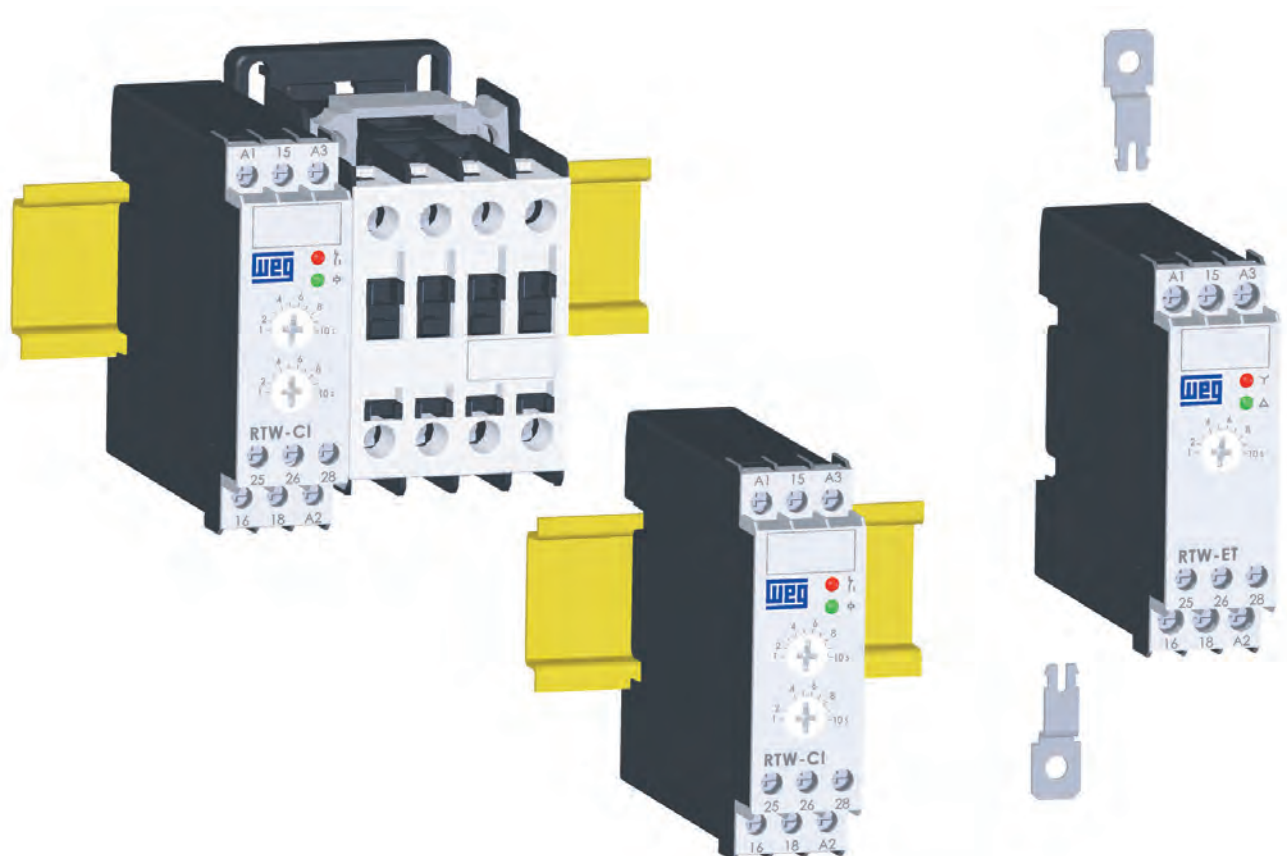



Клеммные колодки

Серия BTW

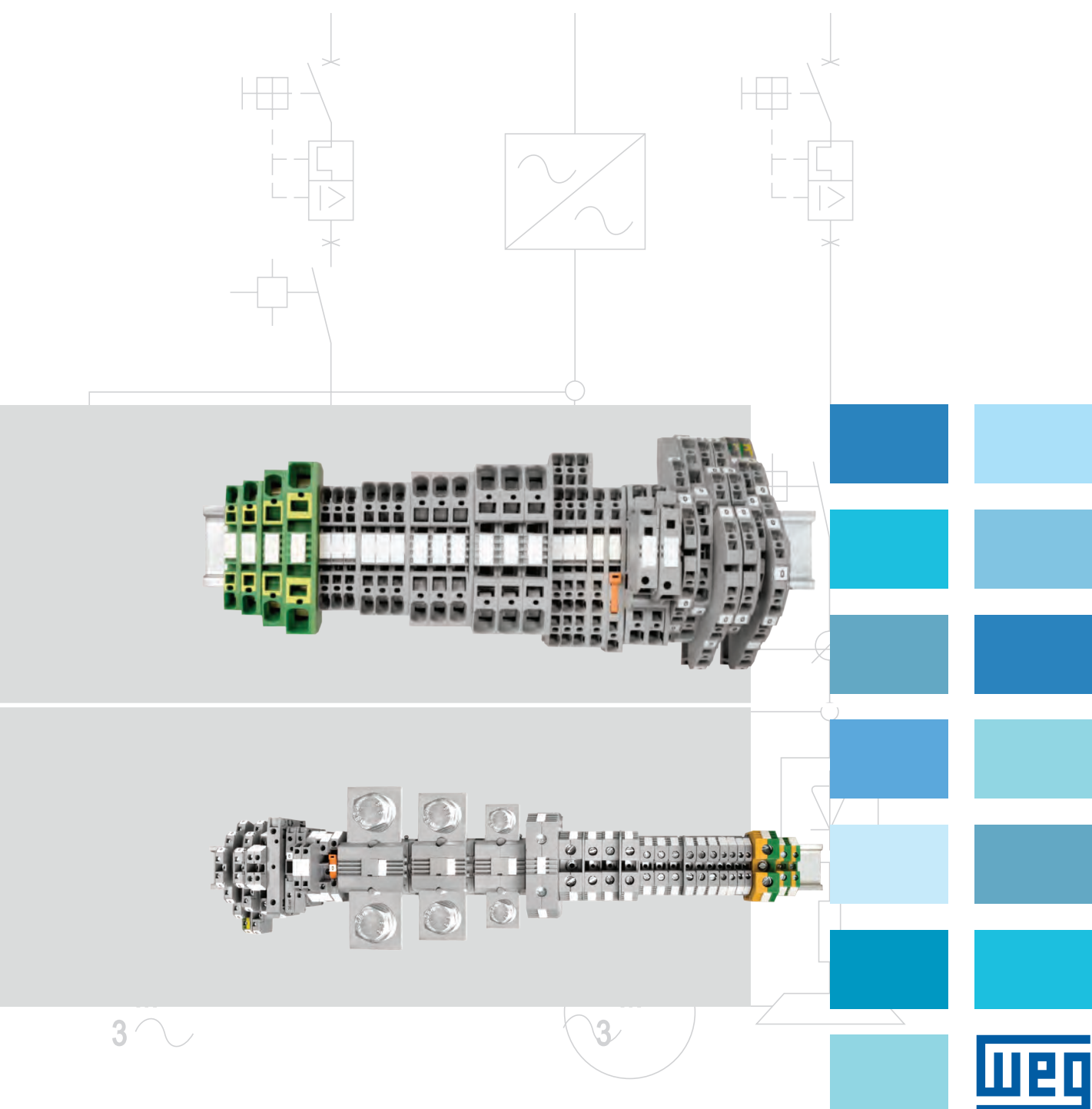

Каталог - Серия BTWP

Стандартные клеммные колодки с болтовым соединением



BTWP 2,5
стр.153

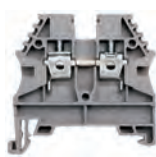

BTWP 4
стр.153



BTWP 6
стр.153



BTWP 10
стр.155

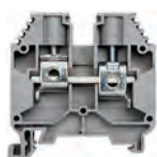

BTWP 16
стр.155



BTWP 35
стр.155



BTWP 70
стр.154

Силовые клеммные колодки



BTWP 95B
стр.155



BTWP 150B
стр.155



BTWP 240B
стр.155



BTWP 2,5/4T
стр.156



BTWP 6/10T
стр.156



BTWP 16/35T
стр.156"

Колодки клемм заземления

Двойные клеммные колодки

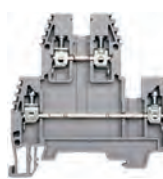

BTWD 2,5N
стр.157

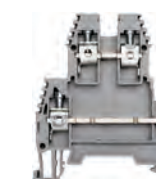

BTWD 4N
стр.157

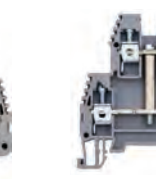

BTWD 4NK
стр.157

Тройные клеммные колодки



BTWT стр.157

Двойная клеммная колодка + заземление



BTWT 2T
стр.158

Тройная клеммная колодка+ заземление



BTWT 3T
стр.158

Клеммная колодка для детекторов

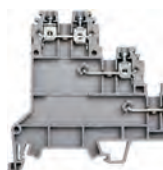

BTWT 3S
стр.158

Разъединяющая клемма



BTWS 3A
стр.158

Клеммные колодки для предохранителей



BTWS 2S
стр.159



BTWS 2LD
стр.159

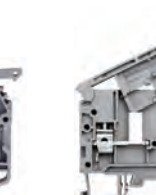

BTWS 4S
стр.159

Клеммная колодка с 1 входом и 2 выходами



BTWP 4C
стр.159

Каталог - Серия BTWM

Клеммные колодки с пружинным зажимом



BTWM 2,5
стр.163



BTWM 4
стр.163



BTWM 6
стр.163



BTWM 10
стр.163

Колодки клемм заземления



BTWM 2,5T
стр.164



BTWM 4T
стр.164



BTWM 6T
стр.164



BTWM 10T
стр.164

Двойные клеммные колодки



BTWM 2F
стр.165



BTWM 4-2F
стр.165



BTWM 4-2FK
стр.165

Тройные клеммные колодки



BTWM 2,5-3F
стр.165

Двойная клеммная колодка + заземление



BTWM 2,5-2FT
стр.166

Тройная клеммная колодка+ заземление



BTWM 2,5-3FT
стр.162

Клеммная колодка для детекторов



BTWM 3S
стр.162

Разъединяющая клемма



BTWM 2,5A
стр.163

Клеммные колодки для предохранителей



BTWM S
стр.167

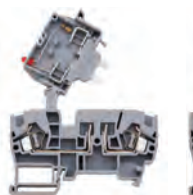

BTW SLD
стр.167



BTWM I стр.167

Клеммная колодка с 1 входом и 2 выходами

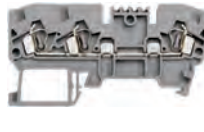

BTWM 2E стр.168

Клеммная колодка с 2 входами и 2 выходами

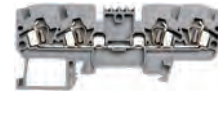

BTWM 2,5C стр.168

Клеммная колодка с двойным заземлением



BTWM 2,5CT стр.168

Презентация

Клеммные колодки

Клеммные колодки это устройства, обеспечивающие безопасное электрическое и механическое подключение к большинству электрических проводников. Среди всех доступных соединителей, клеммные колодки являются самыми распространенными, благодаря их специфическим характеристикам:

Модульность

Все модели клеммных колодок разработаны для компактного монтажа, обеспечивая лучшее использование пространства внутри панелей.

Легкая установка

Быстрота и простота монтажа на DIN рейку, сокращение времени сборки панелей.

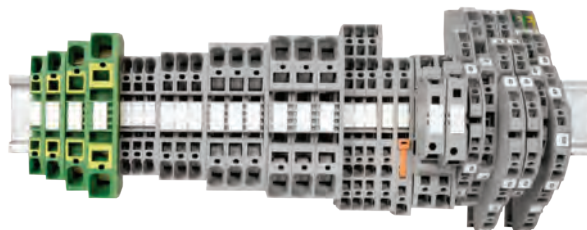

Доступны в двух вариантах

Болт и пружина.

Большой выбор дополнительных принадлежностей

Соедин. перемычки, идентификаторы, DIN рейка, концевая пластина и концевая скоба.

Болтовое соединение

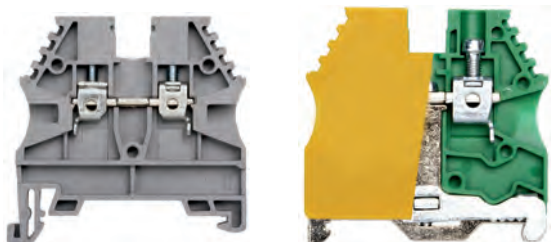

Соедин. перемычки



Идентификаторы

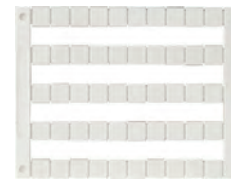

Пружинное соединение

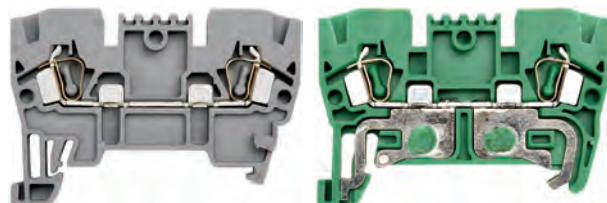

DIN Рейка

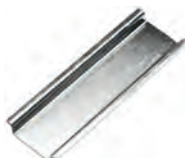

Концевая пластина



Концевая скоба



Серия VTWP

Клеммные колодки серии VTWP используют болтовое соединение, которое является самым распространенным среди всех известных соединителей. Его легко использовать: снимите изоляцию с проводника, вставьте проводник в клеммную колодку и затяните болт соответствующим инструментом. Длина снимаемой изоляции и сила затягивания для каждой клеммной колодки указаны в каталоге.

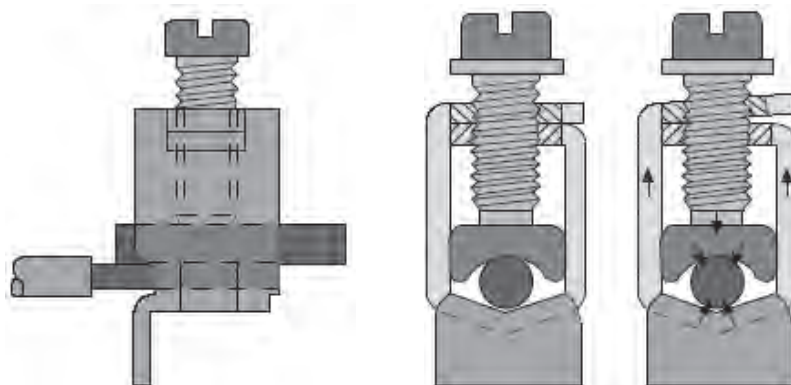

Когда болт затянут, возникающее давление вызывает деформацию в клемме, что блокирует болт и не дает ему ослабнуть. Система позволяет быстро и качественно произвести соединение с минимальными электрическими потерями.

Основные характеристики клеммных колодок серии VTWP

- Корпус клеммной колодки из полиамида PA66 с отличными диэлектрическими свойствами и высокой механической устойчивостью
- Внутренний элемент проводника с высокой токопроводимостью
- Узкий конусный кабель для легкого крепления
- Встроенная защита от развенчивания

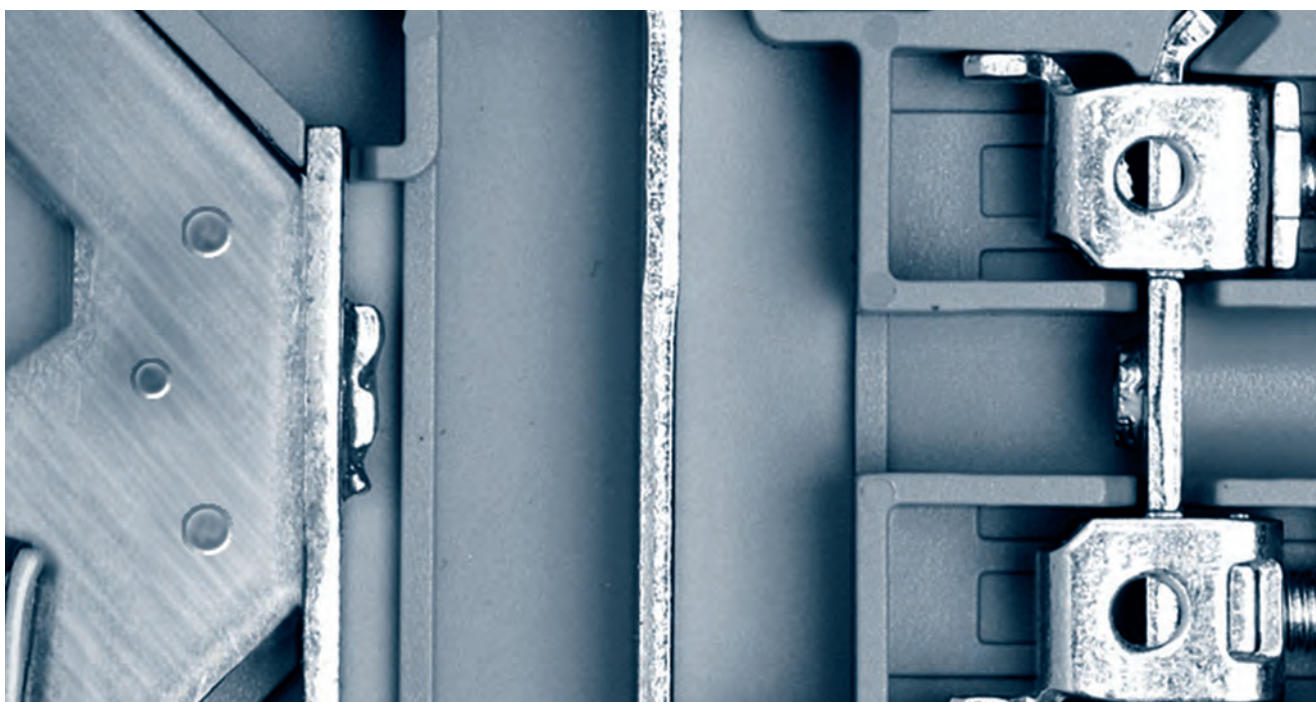

Указатель

Серия BTWP - Клеммные колодки с винтовым креплением

		BTWP 2,5 5 мм в ширину		BTWP 4 6 мм в ширину		BTWP 6 8 мм в ширину	
Технические данные		Напряжение / Ток / Сечение		Напряжение / Ток / Сечение		Напряжение / Ток / Сечение	
IEC 60947-7-1		750 В~ / 24 А / 2,5 мм ²		750 В~ / 32 А / 4 мм ²		630 В~ / 41 А / 6 мм ²	
UL / CSA		600 В~ / 20 А / AWG 26 ... 12		600 В~ / 30 А / AWG 26 ... 10		600 В~ / 50 А / AWG 26 ... 8	
Зачистка кабеля		10 мм		10 мм		12 мм	
Момент затяжки		0,4 Нм / 3,54 фунт - дюйм		0,5 Нм / 4,42 фунт - дюйм		0,8 Нм / 7,08 фунт - дюйм	
Соединительная способность		Соединительная способность		Соединительная способность		Соединительная способность	
Жесткий провод		0,5 ... 4 мм ²		0,5 ... 6 мм ²		0,5 ... 10 мм ²	
Гибкий кабель		1,5 ... 2,5 мм ²		1,5 ... 4 мм ²		1,5 ... 6 мм ²	
Проводник AWG		26 ... 12		26 ... 10		26 ... 8	
Номер по каталогу	Цвет	Номер по каталогу	Кол-во/Упаковка	Номер по каталогу	Кол-во/Упаковка	Номер по каталогу	Кол-во/Упаковка
6,6 полиамид	Серый	BTWP 2,5	100	BTWP 4	100	BTWP 6	100
	Синий	BTWP 2,5 (AZ)	100	BTWP 4 (AZ)	100	BTWP 6 (AZ)	100
	Зеленый	BTWP 2,5 (BD)	100	BTWP 4 (BD)	100	BTWP 6 (BD)	100
Концевая шайба/ Раздел. плата	Цвет	Номер по каталогу	Кол-во/ Упаковка	Номер по каталогу	Кол-во/ Упаковка	Номер по каталогу	Кол-во/ Упаковка
 1,5 мм в ширину	Серый	TF-BTWP 2,5-10	100	TF-BTWP 2,5-10	100	TF-BTWP 2,5-10	100
	Синий	TF-BTWP 2,5-10 (AZ)	100	TF-BTWP 2,5-10 (AZ)	100	TF-BTWP 2,5-10 (AZ)	100
	Зеленый	TF-BTWP 2,5-10 (BD)	100	TF-BTWP 2,5-10 (BD)	100	TF-BTWP 2,5-10 (BD)	100
	Серый	PD-BTWP 2,5-10	25	PD-BTWP 2,5-10	25	PD-BTWP 2,5-10	25
Раздел. пластина	Цвет	Номер по каталогу	Кол-во/Упаковка	Номер по каталогу	Кол-во/Упаковка	Номер по каталогу	Кол-во/Упаковка
	Серый	PS1-BTWP	100	PS1-BTWP	100	PS1-BTWP	100
Соедин. перемычка	К°л-во полюсов	Номер по каталогу	Кол-во/Упаковка	Номер по каталогу	Кол-во/Упаковка	Номер по каталогу	Кол-во/Упаковка
	2	PC-BTWP 2,5/2	25	PC-BTWP 4/2	25	PC-BTWP 6/2	25
	3	PC-BTWP 2,5/3	20	PC-BTWP 4/3	20	PC-BTWP 6/3	20
	4	PC-BTWP 2,5/4	15	PC-BTWP 4/4	15	PC-BTWP 6/4	15
	10	PC-BTWP 2,5/10	5	PC-BTWP 4/10	5	PC-BTWP 6/10	5
Концевая скоба	Цвет	Номер по каталогу	Кол-во/Упаковка	Номер по каталогу	Кол-во/Упаковка	Номер по каталогу	Кол-во/Упаковка
 8 мм в ширину	Серый	PF3-BTW	100	PF3-BTW	100	PF3-BTW	100
	Серый	PF4-BTW	100	PF4-BTW	100	PF4-BTW	100
DIN рейка/ Основа	Тип	Номер по каталогу	Кол-во/Упаковка	Номер по каталогу	Кол-во/Упаковка	Номер по каталогу	Кол-во/Упаковка
 Din EN 50022	Плоский	MR 35x7,5	2 м шины	MR 35x7,5	2 м шины	MR 35x7,5	2 м шины
	Основа	ST-BTW	25	ST-BTW	25	ST-BTW	25
Групповой идентификатор	Цвет	Номер по каталогу	Кол-во/Упаковка	Номер по каталогу	Кол-во/Упаковка	Номер по каталогу	Кол-во/Упаковка
	Серый	IG-BTW	50	IG-BTW	50	IG-BTW	50
	Прозрачная	IG22-BTW ¹⁾	25	IG22-BTW ¹⁾	25	IG22-BTW ¹⁾	25
Идентификатор ²⁾		Номер по каталогу	Кол-во/Упаковка	Номер по каталогу	Кол-во/Упаковка	Номер по каталогу	Кол-во/Упаковка
		IDG10/5-BTW	44	IDG10/6-BTW	36	IDG10/6-BTW	36
		IDB5-BTW	50	IDG10/5-BTW	44	IDG10/5-BTW	44
		IDG6/5-BTW	40	IDB5-BTW	50	IDB5-BTW	50
				IDG6/5-BTW	40	IDG6/5-BTW	40

Примечание:

1) Для сбора на концевой скобе PF4-BTW;

2) Детальная информация об идентификаторах на странице 169.

Указатель

Серия BTWP - Клеммные колодки с винтовым креплением





		 BTWP 10 10 мм в ширину 44,5 44,2		 BTWP 16 12 мм в ширину 55,5 50,0		 BTWP 35 16 мм в ширину 55,5 50,0		 BTWP 70 22 мм в ширину 67,5 74,0	
Технические данные		Напряжение / Ток / Сечение		Напряжение / Ток / Сечение		Напряжение / Ток / Сечение		Напряжение / Ток / Сечение	
IEC 60947-7-1		630 В~/ 57 А / 10 мм ²		750 В~/ 76 А / 16 мм ²		750 В~/ 125 А / 35 мм ²		750 В~/ 192 А / 70 мм ²	
UL / CSA		600 В~/ 65 А / AWG 16 ... 6		600 В~/ 85 А / AWG 12 ... 4		600 В~/ 115 А / AWG 10 ... 2		600 В~/ 175 А / AWG 6...2/0	
Зачистка кабеля		12 мм		16 мм		18 мм		20 мм	
Момент затяжки		1,2 Нм / 10,62 фунт - дюйм		1,2 Нм / 10,62 фунт - дюйм		2,5 Нм / 122,12 фунт - дюйм		6 Нм / 53,10 фунт - дюйм	
Соединительная способность		Соединительная способность		Соединительная способность		Соединительная способность		Соединительная способность	
Жесткий провод		1,5 ... 16 мм ²		1,5 ... 16 мм ²		6 ... 16 мм ²		10 ... 16 мм ²	
Гибкий кабель		1,5 ... 10 мм ²		1,5 ... 16 мм ²		10 ... 35 мм ²		10 ... 70 мм ²	
Проводник AWG		16 ... 6		12 ... 4		10 ... 2		6 ... 2/0	
Номер по каталогу	Цвет	Номер по каталогу	Кол-во/Упаковка	Номер по каталогу	Кол-во/Упаковка	Номер по каталогу	Кол-во/Упаковка	Номер по каталогу	Кол-во/Упаковка
6,6 полиамид	Серый	BTWP 10	100	BTWP 16	50	BTWP 35	50	BTWP 70	10
	Синий	BTWP 10 (AZ)	100	BTWP 16 (AZ)	50	BTWP 35 (AZ)	50	BTWP 70 (AZ)	10
	Зеленый	BTWP 10 (BD)	100	BTWP 16 (BD)	50	BTWP 35 (BD)	50	BTWP 70 (BD)	10
Концевая пластина/ Разделительная пластина  1,5 мм в ширину	Серый	TF-BTWP 2,5-10	100	TF-BTWP 16	100	-	-	-	-
	Синий	TF-BTWP 2,5-10 (AZ)	100	TF-BTWP 16 (AZ)	100	-	-	-	-
	Зеленый	TF-BTWP 2,5-10 (BD)	100	TF-BTWP 16 (BD)	100	-	-	-	-
	Серый	PD-BTWP 2,5-10	25	PD-BTWP 16	25	-	-	-	-
Разделительная пластина	Цвет	Номер по каталогу	Кол-во/Упаковка						
 Соедин. перемычка	Серый	PS1-BTWP	100						
	Кол-во полюсов	Номер по каталогу	Кол-во/Упаковка	Номер по каталогу	Кол-во/Упаковка	Номер по каталогу	Кол-во/Упаковка		
		2	PC-BTWP 10/2	25	PC-BTWP 16/2	25	PC-BTWP 35/2	25	
		3	PC-BTWP 10/3	20	PC-BTWP 16/3	20	PC-BTWP 35/3	20	
4		PC-BTWP 10/4	15	PC-BTWP 16/4	15	PC-BTWP 35/4	15		
 Концевая скоба	Серый	PF3-BTW	100	PF3-BTW	100	PF3-BTW	100	PF3-BTW	100
	Серый	PF4-BTW	100	PF4-BTW	100	PF4-BTW	100	PF4-BTW	100
DIN рейка/ Основа	Тип	Номер по каталогу	Кол-во/Упаковка	Номер по каталогу	Кол-во/Упаковка	Номер по каталогу	Кол-во/Упаковка	Номер по каталогу	Кол-во/Упаковка
 Din EN 50022	Плоский	MR 35x7,5	2 м шины	MR 35x7,5	2 м шины	MR 35x7,5	2 м шины	MR 35x7,5	2 м шины
	Опора	ST-BTWw	25	ST-BTW	25	ST-BTW	25	ST-BTW	25
Групповой идентификатор	Цвет	Номер по каталогу	Кол-во/Упаковка	Номер по каталогу	Кол-во/Упаковка	Номер по каталогу	Кол-во/Упаковка	Номер по каталогу	Кол-во/Упаковка
	Серый	IG-BTW	50	IG-BTW	50	IG-BTW	50	IG-BTW	50
	Прозрачная	IG22-BTW ¹⁾	25	IG22-BTW ¹⁾	25	IG22-BTW ¹⁾	25	IG22-BTW ¹⁾	25
Идентификатор ²⁾		Номер по каталогу	Кол-во/Упаковка	Номер по каталогу	Кол-во/Упаковка	Номер по каталогу	Кол-во/Упаковка	Номер по каталогу	Кол-во/Упаковка
	IDG10/6-BTW	36	IDG10/6-BTW	36	IDG10/6-BTW	36	IDG10/6-BTW	36	
	IDG10/5-BTW	44	IDG10/5-BTW	44	IDG10/5-BTW	44	IDG10/5-BTW	44	
	IDB5-BTW	50	IDB5-BTW	50	IDB5-BTW	50	IDB5-BTW	50	
	IDG6/5-BTW	40	IDG6/5-BTW	40	IDG6/5-BTW	40	IDG6/5-BTW	40	

Примечание:

- 1) Для крепления на PF4-BTW и скобу;
- 2) Детальная информация об идентификаторах на странице 169.

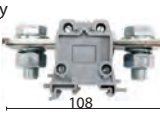
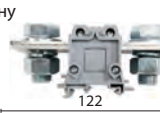
Указатель

Серия BTWP - Силовые клеммные колодки



		BTWP 95B 40 мм в ширину  90,0		BTWP 150B 48 мм в ширину  108		BTWP 240B 53 мм в ширину  122	
Технические данные		Напряжение / Ток / Сечение		Напряжение / Ток / Сечение		Напряжение / Ток / Сечение	
IEC 60947-7-1		1000 В~ / 232 А / 95 мм ²		1000 В~ / 309 А / 150 мм ²		1000 В~ / 415 А / 240 мм ²	
Болт		M10x30		M12x30		M16x35	
Момент затяжки		6 Нм / 53,10 фунт - дюйм		8 Нм / 70,80 фунт - дюйм		10 Нм / 88,50 фунт - дюйм	
Номер по каталогу		Цвет	Номер по каталогу	Кол-во/Упаковка	Номер по каталогу	Кол-во/Упаковка	Номер по каталогу
		Серый	BTWP 95B	4	BTWP 150B	4	BTWP 240B
Изоляционная крышка		Цвет	Номер по каталогу	Кол-во/Упаковка	Номер по каталогу	Кол-во/Упаковка	Номер по каталогу
		Серый	TI-BTWP 95	4	TI-BTWP 150	4	TI-BTWP 240
DIN рейка/ Основа		Тип	Номер по каталогу	Кол-во/Упаковка	Номер по каталогу	Кол-во/Упаковка	Номер по каталогу
DIN EN 50022		Плоский	MR 35x7,5	2 м шины	MR 35x7,5	2 м шины	MR 35x7,5
		Основа	ST-BTW	25	ST-BTW	25	ST-BTW
Групповой идентификатор		Цвет	Номер по каталогу	Кол-во/Упаковка	Номер по каталогу	Кол-во/Упаковка	Номер по каталогу
		Серый	IG-BTW	50	IG-BTW	50	IG-BTW
Идентификатор¹⁾			Номер по каталогу	Кол-во/Упаковка	Номер по каталогу	Кол-во/Упаковка	Номер по каталогу
			IDG10/6-BTW	36	IDG10/6-BTW	36	IDG10/6-BTW
			IDG10/5-BTW	44	IDG10/5-BTW	44	IDG10/5-BTW
			IDB5-BTW	50	IDB5-BTW	50	IDB5-BTW
			IDG6/5-BTW	40	IDG6/5-BTW	40	IDG6/5-BTW

Примечание: 1) Детальная информация об идентификаторах на странице 169.

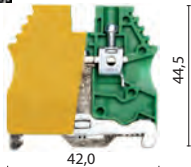
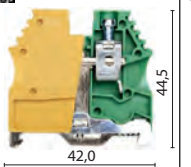

Указатель

Серия BTWP - Колодки клемм заземления

		BTWP 2,5/4T 6 мм в ширину		BTWP 6/10T 10 мм в ширину		BTWP 16/35T 16 мм в ширину	
							
Технические данные		Сечение		Сечение		Сечение	
IEC 60947-7-1		4 мм ²		10 мм ²		35 мм ²	
UL / CSA		AWG 26 ... 10		AWG 16 ... 8		-	
Зачистка кабеля		10 мм		12 мм		18 мм	
Момент затяжки		0,5 Нм / 4,42 фунт - дюйм		1,2 Нм / 10,62 фунт - дюйм		2,5 Нм / 22,12 фунт - дюйм	
Соединительная способность		Соединительная способность		Соединительная способность		Соединительная способность	
Жесткий провод		0,5 ... 6 мм ²		1,5 ... 16 мм ²		6 ... 16 мм ²	
Гибкий кабель		1,5 ... 4 мм ²		1,5 ... 10 мм ²		10 ... 35 мм ²	
Проводник AWG		26 ... 10		16 ... 8		10 ... 2	
Номер по каталогу	Цвет	Номер по каталогу	Кол-во/Упаковка	Номер по каталогу	Кол-во/Упаковка	Номер по каталогу	Кол-во/Упаковка
6,6 полиамид	Зеленый / Желтый	BTWP 2,5/4T	50	BTWP 6/10T	25	BTWP 16/35T	25
DIN рейка/ Основа	Тип	Номер по каталогу	Кол-во/Упаковка	Номер по каталогу	Кол-во/Упаковка	Номер по каталогу	Кол-во/Упаковка
	Плоский	MR 35x7,5	2 м шины	MR 35x7,5	2 м шины	MR 35x7,5	2 м шины
	Основа	ST-BTW	25	ST-BTW	25	ST-BTW	25
Групповой идентификатор	Цвет	Номер по каталогу	Кол-во/Упаковка	Номер по каталогу	Кол-во/Упаковка	Номер по каталогу	Кол-во/Упаковка
	Серый	IG-BTW	50	IG-BTW	50	IG-BTW	50
Идентификатор¹⁾		Номер по каталогу	Кол-во/Упаковка	Номер по каталогу	Кол-во/Упаковка	Номер по каталогу	Кол-во/Упаковка
	IDG10/6-BTW	36	IDG10/6-BTW	36	IDG10/6-BTW	36	
	IDG10/5-BTW	44	IDG10/5-BTW	44	IDG10/5-BTW	44	
	IDB5-BTW	50	IDB5-BTW	50	IDB5-BTW	50	
	IDG6/5-BTW	40	IDG6/5-BTW	40	IDG6/5-BTW	40	

Примечание: 1) Детальная информация об идентификаторах на странице 169.

Указатель

Серия BTWP / BTWT - Двойные клеммные колодки и Тройные клеммные колодки







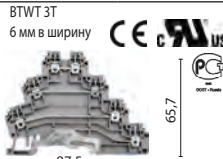
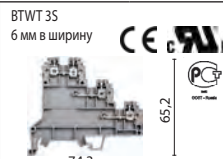
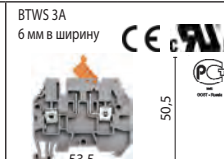
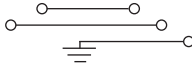
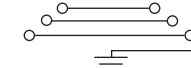
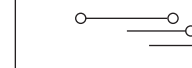

		 BTWD 2,5N 5 мм в ширину 64,0 мм		 BTWD 4N 6 мм в ширину 64,0 мм		 BTWD 4NK 6 мм в ширину 64,0 мм		 BTWT 3 5 мм в ширину 65,2 мм		
Технические данные										
		Напряжение / Ток / Сечение		Напряжение / Ток / Сечение		Напряжение / Ток / Сечение		Напряжение / Ток / Сечение		
IEC 60947-7-1		500 В~ / 24 А / 2,5 мм ²		500 В~ / 32 А / 4 мм ²		500 В~ / 32 А / 4 мм ²		440 В~ / 24 А / 2,5 мм ²		
UL / CSA		300 В~ / 20 А / AWG 26 ... 12		300 В~ / 30 А / AWG 26 ... 10		300 В~ / 30 А / AWG 26 ... 10		300 В~ / 24 А / AWG 24 ... 12		
Зачистка кабеля		9 мм		9 мм		9 мм		9 мм		
Момент затяжки		0,4 Нм / 13,54 фунт-дюйм		0,5 Нм / 14,42 фунт-дюйм		0,5 Нм		0,4 Нм / 13,54 фунт-дюйм		
Соединительная		Соединительная способность		Соединительная способность		Соединительная способность		Соединительная способность		
Жесткий провод		0,5 ... 4 мм ²		0,5 ... 6 мм ²		0,5 ... 6 мм ²		0,5 ... 4 мм ²		
Гибкий кабель		1,5 ... 2,5 мм ²		1,5 ... 4 мм ²		1,5 ... 4 мм ²		1,5 ... 2,5 мм ²		
Проводник AWG		26 ... 12		26 ... 10		26 ... 10		24 ... 12		
Номер по каталогу	Цвет	Номер по каталогу	Кол-во/Упаковка	Номер по каталогу	Кол-во/Упаковка	Номер по каталогу	Кол-во/Упаковка	Номер по каталогу	Кол-во/Упаковка	
	Серый	BTWD 2,5N	100	BTWD 4N	100	BTWD 4NK	20	BTWT 3	25	
Концевая пластина	Цвет	Номер по каталогу	Кол-во/Упаковка	Номер по каталогу	Кол-во/Упаковка	Номер по каталогу	Кол-во/Упаковка	Номер по каталогу	Кол-во/Упаковка	
	Серый	TF-BTWD 2,5-4N	25	TF-BTWD 2,5-4N	25	TF-BTWD 2,5-4N	25	TF-BTWT 3	10	
Раздел. пластина	Цвет							Номер по каталогу	Кол-во/Упаковка	
	Серый							PS1-BTWP	100	
Соедин. перемычка	К-во полюсов	Номер по каталогу	Кол-во/Упаковка	Номер по каталогу	Кол-во/Упаковка	Номер по каталогу	Кол-во/Упаковка	Номер по каталогу	Кол-во/Упаковка	
		2	PC-BTWP 2,5/2	25	PC-BTWP 4/2	25	PC-BTWP 2,5/2	25	PC-BTWT 2,5/2	25
		3	PC-BTWP 2,5/3	20	PC-BTWP 4/3	20	PC-BTWP 2,5/3	20	PC-BTWT 2,5/3	20
		4	PC-BTWP 2,5/4	15	PC-BTWP 4/4	15	PC-BTWP 2,5/4	15	PC-BTWT 2,5/4	15
		10	PC-BTWP 2,5/10	5	PC-BTWP 4/10	5	PC-BTWP 2,5/10	5	PC-BTWT 2,5/10	5
Концевая скоба	Цвет	Номер по каталогу	Кол-во/Упаковка	Номер по каталогу	Кол-во/Упаковка	Номер по каталогу	Кол-во/Упаковка	Номер по каталогу	Кол-во/Упаковка	
	Серый	PF3-BTW	100	PF3-BTW	100	PF3-BTW	100	PF3-BTW	100	
	Серый	PF4-BTW	100	PF4-BTW	100	PF4-BTW	100	PF4-BTW	100	
	Серый	PF4-BTW	100	PF4-BTW	100	PF4-BTW	100	PF4-BTW	100	
DIN рейка/ Основа	Тип	Номер по каталогу	Кол-во/Упаковка	Номер по каталогу	Кол-во/Упаковка	Номер по каталогу	Кол-во/Упаковка	Номер по каталогу	Кол-во/Упаковка	
	DIN EN 50022	Плоский	MR 35x7,5	2 м шины	MR 35x7,5	2 м шины	MR 35x7,5	Barras de 2 m	MR 35x7,5	2 м шины
	Основа	ST-BTW	25	ST-BTW	25	ST-BTW	25	ST-BTW	25	
	ST-BTW	25	ST-BTW	25	ST-BTW	25	ST-BTW	25		
Групповой идентификатор	Цвет	Номер по каталогу	Кол-во/Упаковка	Номер по каталогу	Кол-во/Упаковка	Номер по каталогу	Кол-во/Упаковка	Номер по каталогу	Кол-во/Упаковка	
	Серый	IG-BTW	50	IG-BTW	50	IG-BTW	50	IG-BTW	50	
	Прозрачная	IG22-BTW ¹⁾	25	IG22-BTW ¹⁾	25	IG22-BTW ¹⁾	25	IG22-BTW ¹⁾	25	
	IG22-BTW ¹⁾	25	IG22-BTW ¹⁾	25	IG22-BTW ¹⁾	25	IG22-BTW ¹⁾	25		
Идентификатор ²⁾		Номер по каталогу	Кол-во/Упаковка	Номер по каталогу	Кол-во/Упаковка	Номер по каталогу	Кол-во/Упаковка	Номер по каталогу	Кол-во/Упаковка	
		IDG10/5-BTW	44	IDG10/6-BTW	36	IDG10/6-BTW	36	IDB5-BTW	50	
		IDB5-BTW	50	IDG10/5-BTW	44	IDG10/5-BTW	44			
		IDG6/5-BTW	40	IDB5-BTW	50	IDB5-BTW	50			
			IDG6/5-BTW	40	IDG6/5-BTW	40				

Примечание:

- 1) Для крепления на концевую скобу PF4-BTW;
- 2) Детальная информация об идентификаторах на странице 169.

Указатель

Серия BTWP / BTWS - Двойная клеммная колодка + Тройная клеммная колодка с заземлением + Клеммная колодка с заземлением для детекторов - Разъединяющая клемма

		BTWT 2T 6 мм в ширину  71,7 x 53,0	BTWT 3T 6 мм в ширину  87,5 x 65,7	BTWT 3S 6 мм в ширину  74,3 x 65,2	BTWS 3A 6 мм в ширину  53,5 x 50,5
Технические данные					
	Напряжение / Ток / Сечение	440 В~ / 24 А / 2,5 мм ²	440 В~ / 24 А / 2,5 мм ²	500 В~ / 24 А / 2,5 мм ²	500 В~ / 16 А / 4 мм ²
IEC 60947-7-1		440 В~ / 24 А / 2,5 мм ²	440 В~ / 24 А / 2,5 мм ²	500 В~ / 24 А / 2,5 мм ²	500 В~ / 16 А / 4 мм ²
UL / CSA		300 В~ / 24 А / AWG 24...12	300 В~ / 24 А / AWG 24...12	-	600 В~ / 16 А / AWG 26...10
Зачистка кабеля		9 мм	9 мм	9 мм	10 мм
Момент затяжки		0,4 Нм / 13,54 фунт - дюйм	0,4 Нм / 13,54 фунт - дюйм	0,4 Нм / 13,54 фунт - дюйм	0,5 Нм / 4,42 фунт - дюйм
Соединительная способность		Соединительная способность	Соединительная способность	Соединительная способность	Соединительная способность
Жесткий провод		0,5...4 мм ²	0,5...4 мм ²	0,5...4 мм ²	0,5...6 мм ²
Гибкий кабель		1,5...2,5 мм ²	1,5...2,5 мм ²	1,5...2,5 мм ²	1,5...4 мм ²
Проводник AWG		24...12	24...12	24...12	26...10
Номер по каталогу	Цвет	Номер по каталогу Кол-во/Упаковка	Номер по каталогу Кол-во/Упаковка	Номер по каталогу Кол-во/Упаковка	Номер по каталогу Кол-во/Упаковка
	Серый	BTWT 2T 25	BTWT 3T 25	BTWT 3S 20	BTWS 3A 20
Концевая пластина / Разделительная пластина	Цвет	Номер по каталогу Кол-во/Упаковка	Номер по каталогу Кол-во/Упаковка	Номер по каталогу Кол-во/Упаковка	Номер по каталогу Кол-во/Упаковка
1,5 мм в ширину 	Серый	TF-BTWT 2T 10	TF-BTWT 3T 10	TF-BTWT 3S 10	TF-BTWS 3 10
Раздел. пластина 	Серый	PS1-BTWP 100	PS1-BTWP 100	PS1-BTWP 100	-
Соединительная перемычка	N° of Poles	Номер по каталогу Кол-во/Упаковка	Номер по каталогу Кол-во/Упаковка	Номер по каталогу Кол-во/Упаковка	
	2	PC-BTWT 2,5/2 25	PC-BTWT 2,5/2 25	PC-BTWT 2,5/2 25	-
	3	PC-BTWT 2,5/3 20	PC-BTWT 2,5/3 20	PC-BTWT 2,5/3 20	-
	4	PC-BTWT 2,5/4 15	PC-BTWT 2,5/4 15	PC-BTWT 2,5/4 15	-
	10	PC-BTWT 2,5/10 5	PC-BTWT 2,5/10 5	PC-BTWT 2,5/10 5	-
Концевая скоба	Цвет	Номер по каталогу Кол-во/Упаковка	Номер по каталогу Кол-во/Упаковка	Номер по каталогу Кол-во/Упаковка	Номер по каталогу Кол-во/Упаковка
8 мм в ширину 	Серый	PF3-BTW 100	PF3-BTW 100	PF3-BTW 100	PF3-BTW 100
	Серый	PF4-BTW 100	PF4-BTW 100	PF4-BTW 100	PF4-BTW 100
Рейка / Опора	Тип	Номер по каталогу Кол-во/Упаковка	Номер по каталогу Кол-во/Упаковка	Номер по каталогу Кол-во/Упаковка	Номер по каталогу Кол-во/Упаковка
Din EN 50022 	Плоский	MR 35x7,5 2 м шины	MR 35x7,5 2 м шины	MR 35x7,5 2 м шины	MR 35x7,5 2 м шины
	Опора	ST-BTW 25	ST-BTW 25	ST-BTW 25	ST-BTW 25
Групповой идентификатор	Цвет	Номер по каталогу Кол-во/Упаковка	Номер по каталогу Кол-во/Упаковка	Номер по каталогу Кол-во/Упаковка	Номер по каталогу Кол-во/Упаковка
	Серый	IG-BTW 50	IG-BTW 50	IG-BTW 50	IG-BTW 50
	Прозрачная	IG22-BTW ¹⁾ 25	IG22-BTW ¹⁾ 25	IG22-BTW ¹⁾ 25	IG22-BTW ¹⁾ 25
Идентификатор ²⁾		Номер по каталогу Кол-во/Упаковка	Номер по каталогу Кол-во/Упаковка	Номер по каталогу Кол-во/Упаковка	Номер по каталогу Кол-во/Упаковка
		IDB5-BTW 50	IDB5-BTW 50	IDB5-BTW 50	IDG10/6-BTW 36
					IDG10/5-BTW 44
					IDB5-BTW 50
					IDG6/5-BTW 40

Примечание:

1) Для монтажа на концевой скобе PF4-BTW;

2) Детальная информация об идентификаторах на странице 169

Указатель

Серия BTWS / BTWP - Клеммные колодки для предохранителей - Клеммная колодка с 1 входом и 2 выходами

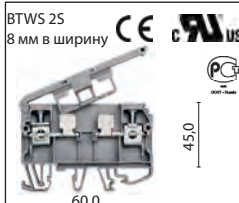
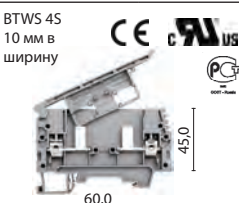
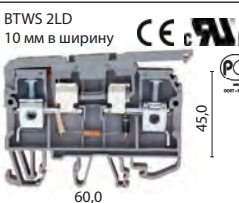
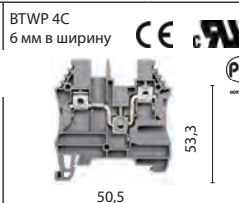
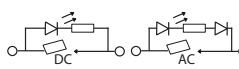
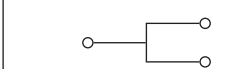
		BTWS 2S 8 мм в ширину		BTWS 4S 10 мм в ширину		BTWS 2LD 10 мм в ширину		BTWP 4C 6 мм в ширину	
									
Технические данные									
		Напряжение / Ток / Сечение		Напряжение / Ток / Сечение		Напряжение / Ток / Сечение		Напряжение / Ток / Сечение	
IEC 60947-7-1		500 В~/6,3 А / 6 мм ²		750 В~/6,3 А / 6 мм ²		В~/6,3 А / 6 мм ²		750 В~/32 А / 4 мм ²	
UL / CSA		300 В~/6,3 А / AWG 26 ... 8		600 В~/6,3 А / AWG 22 ... 8		В~/6,3 А / AWG 26 ... 8		-	
Размеры предохранителей		5x20 ou 5x25 мм		6,35x31,75 мм (1/4"x1 1/4")		5x20 ou 5x25 мм		-	
Зачистка кабеля		12 мм		12 мм		12 мм		10 мм	
Момент затяжки		0,8 Нм / 7,08 фунт - дюйм		0,8 Нм / 7,08 фунт - дюйм		0,8 Нм		0,5 Нм / 4,42 фунт - дюйм	
Соединительная способность		Соединительная способность		Соединительная способность		Соединительная способность		Соединительная способность	
Жесткий провод		0,5 ... 10 мм ²		0,5 ... 10 мм ²		0,5 ... 10 мм ²		0,5 ... 6 мм ²	
Гибкий кабель		1,5 ... 6 мм ²		1,5 ... 6 мм ²		1,5 ... 6 мм ²		1,5 ... 4 мм ²	
Проводник AWG		26 ... 8		22 ... 8		26 ... 8		26 ... 10	
Номер по каталогу	Цвет	Номер по каталогу	Кол-во/Упаковка	Номер по каталогу	Кол-во/Упаковка	Номер по каталогу	Кол-во/Упаковка	Номер по каталогу	Кол-во/Упаковка
	Серый	BTWS 2S	50	BTWS 4S	20	BTWS 2LD C03 - 24 В DC	25	BTWP 4C	50
				Примечание! Предусмотрен разъединительный рычаг резервного предохранителя.		BTWS 2LD D13 - 110 В АСa	25		
						BTWS 2LD D23 - 220 В АСa	25		
Концевая пластина	Цвет	Номер по каталогу	Кол-во/Упаковка	Номер по каталогу	Кол-во/Упаковка	Номер по каталогу	Кол-во/Упаковка	Номер по каталогу	Кол-во/Упаковка
1,5 мм в ширину	Серый	TF-BTWS 2	10	Поставляется с концевой пластиной		TF-BTWS 2	10	TF-BTWP 4C	10
Концевая скоба	Цвет	Номер по каталогу	Кол-во/Упаковка	Номер по каталогу	Кол-во/Упаковка	Номер по каталогу	Кол-во/Упаковка	Номер по каталогу	Кол-во/Упаковка
8 мм в ширину	Серый	PF3-BTW	100	PF3-BTW	100	PF3-BTW	100	PF3-BTW	100
	Серый	PF4-BTW	100	PF4-BTW	100	PF4-BTW	100	PF4-BTW	100
Рейка / Опора	Тип	Номер по каталогу	Кол-во/Упаковка	Номер по каталогу	Кол-во/Упаковка	Номер по каталогу	Кол-во/Упаковка	Номер по каталогу	Кол-во/Упаковка
DIN EN 50022	Плоский	MR 35x7,5	2 м шины	MR 35x7,5	2 м шины	MR 35x7,5	Barras de 2 m	MR 35x7,5	de 2 м шины
	Опора	ST-BTW	25	ST-BTW	25	ST-BTW	25	ST-BTW	25
Групповой идентификатор	Цвет	Номер по каталогу	Кол-во/Упаковка	Номер по каталогу	Кол-во/Упаковка	Номер по каталогу	Кол-во/Упаковка	Номер по каталогу	Кол-во/Упаковка
	Серый	IG-BTW	50	IG-BTW	50	IG-BTW	50	IG-BTW	50
	Прозрачная	IG22-BTW ¹⁾	25	IG22-BTW ¹⁾	25	IG22-BTW ¹⁾	25	IG22-BTW ¹⁾	25
Идентификатор ²⁾		Номер по каталогу	Кол-во/Упаковка	Номер по каталогу	Кол-во/Упаковка	Номер по каталогу	Кол-во/Упаковка	Номер по каталогу	Кол-во/Упаковка
		IDB5-BTW	50	IDG10/6-BTW	36	IDG10/6-BTW	36	IDG10/6-BTW	36
				IDG10/5-BTW	44	IDG10/5-BTW	44	IDG10/5-BTW	44
				IDB5-BTW	50	IDB5-BTW	50	IDB5-BTW	50
				IDG6/5-BTW	40	IDG6/5-BTW	40	IDG6/5-BTW	40

Примечание:

- 1) Для крепления на концевую скобу PF4-BTW;
- 2) Детальная информация об идентификаторах на странице 169.

Серия BTWM

Клеммные колодки серии BTWM используют пружинное соединение. Соединение обеспечивается за счет пружины из нержавеющей стали, которая прижимает проводник к внутренней части из меди. Процедура соединения проста: удалите изоляцию проводника, вставьте отвертку в квадратное отверстие в клеммной колодке, чтобы сжать пружину и создать доступ, затем вставьте проводник в клеммную колодку. После извлечения отвертки, соединение зафиксировано. Контактное давление в данной системе соединения является равномерным и не зависит от пользователя/оператора, т.к. оно создается с помощью пружины.

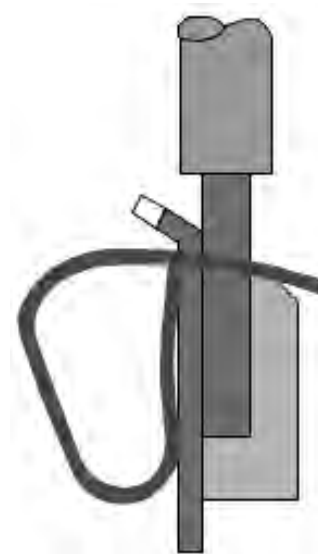

Основные характеристики клеммных колодок серии BTWM:

- Корпус клеммной колодки из полиамида PA66, с отличными диэлектрическими свойствами и высокой механической устойчивостью
- Внутренний элемент проводника с высокой токопроводимостью
- Пружина из нержавеющей стали
- Равномерное контактное давление

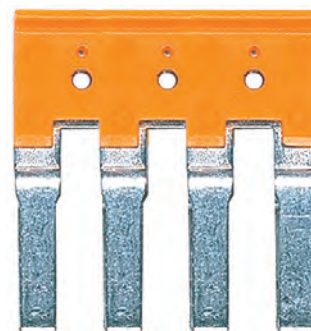
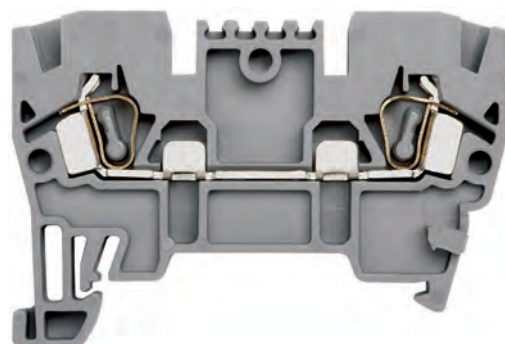

Указатель

Серия BTWM - Клемма с пружинным зажимом

		 BTWM 2,5 5 мм в ширину		 BTWM 4 6 мм в ширину		 BTWM 6 8 мм в ширину		 BTWM 10 10 мм в ширину		
Технические данные		Напряжение / Ток / Сечение		Напряжение / Ток / Сечение		Напряжение / Ток / Сечение		Напряжение / Ток / Сечение		
IEC 60947-7-1		750 В~ / 24 А / 2,5 мм ²		750 В~ / 32 А / 4 мм ²		750 В~ / 41 А / 6 мм ²		750 В~ / 57 А / 10 мм ²		
UL / CSA		600 В~ / 20 А / AWG 22 ... 12		600 В~ / 26 А / AWG 22 ... 10		600 В~ / 35 А / AWG 22 ... 8		600 В~ / 55 А / AWG 20 ... 6		
Зачистка кабеля		10 мм		12 мм		12 мм		13 мм		
Соединительная способность		Соединительная способность		Соединительная способность		Соединительная способность		Соединительная способность		
Жесткий провод		0,5 ... 4 мм ²		0,5 ... 6 мм ²		0,5 ... 10 мм ²		0,5 ... 16 мм ²		
Гибкий кабель		0,5 ... 2,5 мм ²		0,5 ... 4 мм ²		0,5 ... 6 мм ²		0,5 ... 10 мм ²		
Проводник AWG		22 ... 12		22 ... 10		22 ... 8		20 ... 6		
Номер по каталогу	Цвет	Номер по каталогу	Кол-во/Упаковка	Номер по каталогу	Кол-во/Упаковка	Номер по каталогу	Кол-во/Упаковка	Номер по каталогу	Кол-во/Упаковка	
	Серый	BTWM 2,5	100	BTWM 4	100	BTWM 6	100	BTWM 10	100	
	Синий	BTWM 2,5 (AZ)	100	BTWM 4 (AZ)	100	BTWM 6 (AZ)	100	BTWM 10 (AZ)	100	
	Зеленый	BTWM 2,5 (BD)	100	BTWM 4 (BD)	100	BTWM 6 (BD)	100	BTWM 10 (BD)	100	
Концевая пластина	Цвет	Номер по каталогу	Кол-во/Упаковка	Номер по каталогу	Кол-во/Упаковка	Номер по каталогу	Кол-во/Упаковка	Номер по каталогу	Кол-во/Упаковка	
	Серый	TF-BTWM 2,5	100	TF-BTWM 4	100	TF-BTWM 6	100	TF-BTWM 10	100	
	Синий	TF-BTWM 2,5 (AZ)	100	TF-BTWM 4 (AZ)	100	TF-BTWM 6 (AZ)	100	TF-BTWM 10 (AZ)	100	
	Зеленый	TF-BTWM 2,5 (BD)	100	TF-BTWM 4 (BD)	100	TF-BTWM 6 (BD)	100	TF-BTWM 10 (BD)	100	
Соедин. перемычка	Кол-во полюсов	Номер по каталогу	Кол-во/Упаковка	Номер по каталогу	Кол-во/Упаковка	Номер по каталогу	Кол-во/Упаковка	Номер по каталогу	Кол-во/Упаковка	
		2	PC-BTWM 2,5/2	25	PC-BTWM 4/2	25	PC-BTWM 6/2	25	PC-BTWM 10/2	25
		3	PC-BTWM 2,5/3	20	PC-BTWM 4/3	20	PC-BTWM 6/3	20	PC-BTWM 10/3	20
		4	PC-BTWM 2,5/4	15	PC-BTWM 4/4	15	PC-BTWM 6/4	15	PC-BTWM 10/4	15
	10	PC-BTWM 2,5/10	5	PC-BTWM 4/10	5	PC-BTWM 6/10	5	PC-BTWM 10/10	5	
Концевая скоба	Цвет	Номер по каталогу	Кол-во/Упаковка	Номер по каталогу	Кол-во/Упаковка	Номер по каталогу	Кол-во/Упаковка	Номер по каталогу	Кол-во/Упаковка	
	Серый	PF3-BTW	100	PF3-BTW	100	PF3-BTW	100	PF3-BTW	100	
	Серый	PF4-BTW	100	PF4-BTW	100	PF4-BTW	100	PF4-BTW	100	
Рейка/ Опора	Тип	Номер по каталогу	Кол-во/Упаковка	Номер по каталогу	Кол-во/Упаковка	Номер по каталогу	Кол-во/Упаковка	Номер по каталогу	Кол-во/Упаковка	
		MR 35x7,5	2 м шины	MR 35x7,5	2 м шины	MR 35x7,5	2 м шины	MR 35x7,5	2 м шины	
	Опора	ST-BTW	25	ST-BTW	25	ST-BTW	25	ST-BTW	25	
Групповой идентификатор	Цвет	Номер по каталогу	Кол-во/Упаковка	Номер по каталогу	Кол-во/Упаковка	Номер по каталогу	Кол-во/Упаковка	Номер по каталогу	Кол-во/Упаковка	
		IG-BTW	50	IG-BTW	50	IG-BTW	50	IG-BTW	50	
	Прозрачная	IG22-BTW ¹⁾	25	IG22-BTW ¹⁾	25	IG22-BTW ¹⁾	25	IG22-BTW ¹⁾	25	
Идентификатор ²⁾		Номер по каталогу	Кол-во/Упаковка	Номер по каталогу	Кол-во/Упаковка	Номер по каталогу	Кол-во/Упаковка	Номер по каталогу	Кол-во/Упаковка	
		IDG10/5-BTW	44	IDG10/6-BTW	36	IDG10/6-BTW	36	IDG10/6-BTW	36	
		IDB5-BTW	50	IDG10/5-BTW	44	IDG10/5-BTW	44	IDG10/5-BTW	44	
		IDG6/5-BTW	40	IDB5-BTW	50	IDB5-BTW	50	IDB5-BTW	50	
		IDG6/5-BTW	40	IDG6/5-BTW	40	IDG6/5-BTW	40	IDG6/5-BTW	40	





Примечание:

1) Для крепления на концевую скобу PF4-BTW;

2) Детальная информация об идентификаторах на странице 169.

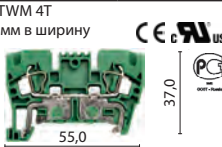
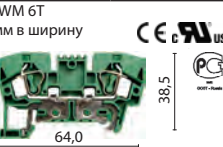
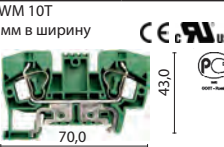
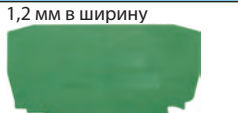
Указатель

Серия BTWM - Колодки клемм заземления



		BTWM 2,5T 5 мм в ширину 		BTWM 4T 6 мм в ширину 		BTWM 6T 8 мм в ширину 		BTWM 10T 10 мм в ширину 		
Технические данные		Сечение		Сечение		Сечение		Сечение		
IEC 60947-7-1		2,5 мм ²		4 мм ²		6 мм ²		10 мм ²		
UL / CSA		AWG 22 ... 12		AWG 22 ... 10		AWG 22 ... 8		AWG 20 ... 6		
Зачистка кабеля		10 мм		12 мм		12 мм		13 мм		
Соединительная способность		Соединительная способность		Соединительная способность		Соединительная способность		Соединительная способность		
Жесткий провод		0,5 ... 4 мм ²		0,5 ... 6 мм ²		0,5 ... 10 мм ²		0,5 ... 16 мм ²		
Гибкий кабель		0,5 ... 2,5 мм ²		0,5 ... 4 мм ²		0,5 ... 6 мм ²		0,5 ... 10 мм ²		
Проводник AWG		22 ... 12		22 ... 10		22 ... 8		20 ... 6		
Номер по каталогу	Цвет	Номер по каталогу	Кол-во/Упаковка	Номер по каталогу	Кол-во/Упаковка	Номер по каталогу	Кол-во/Упаковка	Номер по каталогу	Кол-во/Упаковка	
	Зеленый	BTWM 2,5T	50	BTWM 4T	50	BTWM 6T	40	BTWM 10T	30	
Концевая пластина		Цвет	Номер по каталогу	Кол-во/Упаковка	Номер по каталогу	Кол-во/Упаковка	Номер по каталогу	Кол-во/Упаковка	Номер по каталогу	Кол-во/Упаковка
1,2 мм в ширину 		Зеленый	TF-BTWM 2,5 (BD)	10	TF-BTWM 4 (BD)	10	TF-BTWM 6 (BD)	10	TF-BTWM 10 (BD)	10
Концевая скоба		Цвет	Номер по каталогу	Кол-во/Упаковка	Номер по каталогу	Кол-во/Упаковка	Номер по каталогу	Кол-во/Упаковка	Номер по каталогу	Кол-во/Упаковка
8 мм в ширину 		Серый	PF3-BTW	100	PF3-BTW	100	PF3-BTW	100	PF3-BTW	100
		Серый	PF4-BTW	100	PF4-BTW	100	PF4-BTW	100	PF4-BTW	100
DIN рейка/ Опора		Тип	Номер по каталогу	Кол-во/Упаковка	Номер по каталогу	Кол-во/Упаковка	Номер по каталогу	Кол-во/Упаковка	Номер по каталогу	Кол-во/Упаковка
DIN EN 50022 		Плоский	MR 35x7,5	2 м шины	MR 35x7,5	2 м шины	MR 35x7,5	2 м шины	MR 35x7,5	2 м шины
		Опора	ST-BTW	25	ST-BTW	25	ST-BTW	25	ST-BTW	25
Групповой идентификатор		Цвет	Номер по каталогу	Кол-во/Упаковка	Номер по каталогу	Кол-во/Упаковка	Номер по каталогу	Кол-во/Упаковка	Номер по каталогу	Кол-во/Упаковка
		Серый	IG-BTW	50	IG-BTW	50	IG-BTW	50	IG-BTW	50
		Прозрачная	IG22-BTW ¹⁾	25	IG22-BTW ¹⁾	25	IG22-BTW ¹⁾	25	IG22-BTW ¹⁾	25
Идентификатор ²⁾		Номер по каталогу		Кол-во/Упаковка		Номер по каталогу		Кол-во/Упаковка		
		IDG10/5-BTW		44		IDG10/6-BTW		36		
		IDB5-BTW		50		IDG10/5-BTW		44		
		IDG6/5-BTW		40		IDB5-BTW		50		
				IDG6/5-BTW		40		IDG6/5-BTW		

Примечание:

- 1) Для крепления на концевую скобу PF4-BTW;
- 2) Детальная информация об идентификаторах на странице 169.

Указатель

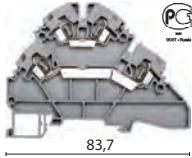
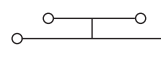
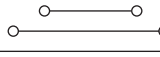
Серия BTWM - Двойные клеммные колодки - Тройные клеммные колодки

		BTWM 2,5-2F 5 мм в ширину 		BTWM 4-2F 6 мм в ширину 		BTWM 4-2FK 6 мм в ширину 		BTWM 2,5-3F 5 мм в ширину 	
									
Технические данные									
		Напряжение / Ток / Сечение		Напряжение / Ток / Сечение		Напряжение / Ток / Сечение		Напряжение / Ток / Сечение	
IEC 60947-7-1		500 В~ / 24 А / 2,5 мм ²		750 В~ / 30 А / 4 мм ²		750 В~ / 30 А / 4 мм ²		500 В~ / 24 А / 2,5 мм ²	
UL / CSA		600 В~ / 20 А / AWG 22 ... 12		600 В~ / 26 А / AWG 22 ... 10		600 В~ / 26 А / AWG 22 ... 12		600 В~ / 20 А / AWG 22 ... 12	
Зачистка кабеля		10 мм		12 мм		10 мм		10 мм	
Соединительная способность		Соединительная способность		Соединительная способность		Соединительная способность		Соединительная способность	
Жесткий провод		0,5 ... 4 мм ²		0,5 ... 6 мм ²		0,5 ... 6 мм ²		0,5 ... 4 мм ²	
Гибкий кабель		0,5 ... 2,5 мм ²		0,5 ... 4 мм ²		0,5 ... 4 мм ²		0,5 ... 2,5 мм ²	
Проводник AWG		22 ... 12		22 ... 10		22 ... 10		22 ... 12	
Номер по каталогу	Цвет	Номер по каталогу	Кол-во/Упаковка	Номер по каталогу	Кол-во/Упаковка	Номер по каталогу	Кол-во/Упаковка	Номер по каталогу	Кол-во/Упаковка
6,6 полиамид	Серый	BTWM 2,5-2F	50	BTWM 4-2F	50	BTWM 4-2K	50	BTWM 2,5-3F	20
Концевая пластина	Цвет	Номер по каталогу	Кол-во/Упаковка	Номер по каталогу	Кол-во/Упаковка			Номер по каталогу	Кол-во/Упаковка
1,5 мм в ширину	Серый	TF-BTWM 2,5-2F	50	TF-BTWM 4-2F	25	TF-BTWM 4-2F	50	TF-BTWM 2,5-3F	10
Соедин. перемычка	Кол-во полюсов	Номер по каталогу	Кол-во/Упаковка	Номер по каталогу	Кол-во/Упаковка	Номер по каталогу	Qty/Pack	Номер по каталогу	Кол-во/Упаковка
	2	PC-BTWM 2,5/2	25	PC-BTWM 4/2	25	PC-BTWM 4/2	25	PC-BTWM 2,5/2	25
	3	PC-BTWM 2,5/3	20	PC-BTWM 4/3	20	PC-BTWM 4/3	20	PC-BTWM 2,5/3	20
	4	PC-BTWM 2,5/4	15	PC-BTWM 4/4	15	PC-BTWM 4/4	15	PC-BTWM 2,5/4	15
	10	PC-BTWM 2,5/10	5	PC-BTWM 4/10	5	PC-BTWM 4/10	5	PC-BTWM 2,5/10	5
Концевая скоба	Цвет	Номер по каталогу	Кол-во/Упаковка	Номер по каталогу	Кол-во/Упаковка	Номер по каталогу	Кол-во/Упаковка	Номер по каталогу	Кол-во/Упаковка
	Серый	PF3-BTW	100	PF3-BTW	100	PF3-BTW	100	PF3-BTW	100
	Серый	PF4-BTW	100	PF4-BTW	100	PF4-BTW	100	PF4-BTW	100
Рейка/ Опора	Тип	Номер по каталогу	Кол-во/Упаковка	Номер по каталогу	Кол-во/Упаковка	Номер по каталогу	Кол-во/Упаковка	Номер по каталогу	Кол-во/Упаковка
	Плоский	MR 35x7,5	2 м шины	MR 35x7,5	2 м шины	MR 35x7,5	2 м шины	MR 35x7,5	2 м шины
	Опора	ST-BTW	25	ST-BTW	25	ST-BTW	25	ST-BTW	25
Групповой идентификатор	Цвет	Номер по каталогу	Кол-во/Упаковка	Номер по каталогу	Кол-во/Упаковка	Номер по каталогу	Кол-во/Упаковка	Номер по каталогу	Кол-во/Упаковка
	Серый	IG-BTW	50	IG-BTW	50	IG-BTW	50	IG-BTW	50
	Прозрачная	IG22-BTW ¹⁾	25	IG22-BTW ¹⁾	25	IG22-BTW ¹⁾	25	IG22-BTW ¹⁾	25
Идентификатор ²⁾	Номер по каталогу		Кол-во/Упаковка	Номер по каталогу		Кол-во/Упаковка	Номер по каталогу		Кол-во/Упаковка
	IDG10/6-BTW		36	IDG10/6-BTW		36	IDB5-BTW		50
	IDG10/5-BTW		44	IDG10/5-BTW		44			
	IDB5-BTW		50	IDB5-BTW		50			
	IDG6/5-BTW		40	IDG6/5-BTW		40			









Примечание:

1) Для крепления на концевую скобу PF4-BTW;

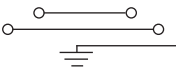
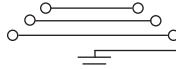
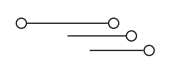
2) Детальная информация об идентификаторах на странице 169.

Указатель

Серия BTWM - Двойная клеммная колодка + Тройная клеммная колодка с заземлением + Клеммная колодка с заземлением для детекторов

		BTWM 2,5-2FT 5 мм в ширину		BTWM 2,5-3FT 5 мм в ширину		BTWM 3S 5 мм в ширину	
							
		83,7		100,0		76,1	
		64,8		74,5		75,0	
							
Технические данные		Напряжение / Ток / Сечение		Напряжение / Ток / Сечение		Напряжение / Ток / Сечение	
IEC 60947-7-1		500 В~ / 24 А / 2,5 мм ²		500 В~ / 24 А / 2,5 мм ²		500 В~ / 24 А / 2,5 мм ²	
UL / CSA		600 В~ / 20 А / AWG 22 ... 12		600 В~ / 20 А / AWG 22 ... 12		-	
Зачистка кабеля		10 мм		10 мм		10 мм	
Соединительная способность		Соединительная способность		Соединительная способность		Соединительная способность	
Жесткий провод		0,5 ... 4 мм ²		0,5 ... 4 мм ²		0,5 ... 4 мм ²	
Гибкий кабель		0,5 ... 2,5 мм ²		0,5 ... 2,5 мм ²		0,5 ... 2,5 мм ²	
Проводник AWG		22 ... 12		22 ... 12		22 ... 12	
Номер по каталогу	Цвет	Номер по каталогу	Кол-во/Упаковка	Номер по каталогу	Кол-во/Упаковка	Номер по каталогу	Кол-во/Упаковка
	Серый	BTWM 2,5-2FT	20	BTWM 2,5-3FT	20	BTWM 3S	20
Концевая пластина	Цвет	Номер по каталогу	Кол-во/Упаковка	Номер по каталогу	Кол-во/Упаковка	Номер по каталогу	Кол-во/Упаковка
1,5 мм в ширину	Серый	TF-BTWM 2,5-2FT	10	TF-BTWM 2,5-3FT	10	TF-BTWM 3S	10
Соедин. перемычка	Кол-во полюсов	Номер по каталогу	Кол-во/Упаковка	Номер по каталогу	Кол-во/Упаковка	Номер по каталогу	Кол-во/Упаковка
	2	PC-BTWM 2,5/2	25	-	-	PC-BTWM 2,5/2	25
	3	PC-BTWM 2,5/3	20	-	-	PC-BTWM 2,5/3	20
	4	PC-BTWM 2,5/4	15	-	-	PC-BTWM 2,5/4	15
	10	PC-BTWM 2,5/10	5	-	-	PC-BTWM 2,5/10	5
Концевая скоба	Цвет	Номер по каталогу	Кол-во/Упаковка	Номер по каталогу	Кол-во/Упаковка	Номер по каталогу	Кол-во/Упаковка
8 мм в ширину 	Серый	PF3-BTW	100	PF3-BTW	100	PF3-BTW	100
	Серый	PF4-BTW	100	PF4-BTW	100	PF4-BTW	100
DIN рейка / Опора	Тип	Номер по каталогу	Кол-во/Упаковка	Номер по каталогу	Кол-во/Упаковка	Номер по каталогу	Кол-во/Упаковка
	Плоский	MR 35x7,5	2 м шины	MR 35x7,5	2 м шины	MR 35x7,5	2 м шины
	Опора	ST-BTW	25	ST-BTW	25	ST-BTW	25
Групповой идентификатор	Цвет	Номер по каталогу	Кол-во/Упаковка	Номер по каталогу	Кол-во/Упаковка	Номер по каталогу	Кол-во/Упаковка
	Серый	IG-BTW	50	IG-BTW	50	IG-BTW	50
	Прозрачная	IG22-BTW ¹⁾	25	IG22-BTW ¹⁾	25	IG22-BTW ¹⁾	25
Идентификатор ²⁾		Номер по каталогу	Кол-во/Упаковка	Номер по каталогу	Кол-во/Упаковка	Номер по каталогу	Кол-во/Упаковка
		IDB5-BTW	50	IDB5-BTW	50	IDB5-BTW	50



Примечание:

1) Для крепления на концевую скобу PF4-BTW;

2) Детальная информация об идентификаторах на странице 169.

Указатель

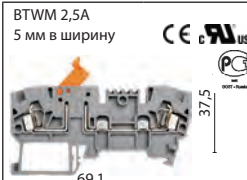
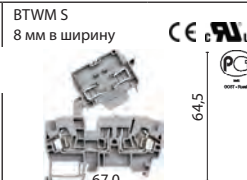
Серия BTWM - Разъединяющая клемма - Клеммные колодки для предохранителей

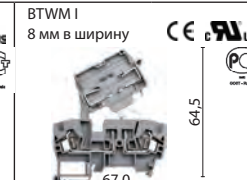
		 BTWM 2,5A 5 мм в ширину		 BTWM S 8 мм в ширину		 BTWM SLD 8 мм в ширину		 BTWM I 8 мм в ширину	
Технические данные		Напряжение / Ток / Сечение		Напряжение / Ток / Сечение		Напряжение / Ток / Сечение		Напряжение / Ток / Сечение	
IEC 60947-7-1		750 В~/16 А/2,5 мм ²		500 В~/10 А/4 мм ²		750 В~/30 А/4 мм ²		500 В~/10 А/4 мм ²	
UL / CSA		600 В~/10 А/ AWG 22...12		600 В~/10 А/ AWG 22...10		600 В~/26 А/ AWG 22...12		600 В~/10 А/ AWG 22...10	
Fuse Размеры		-		5x20 или 5x25 мм		5x20 или 5x25 мм		6,35x31,75 мм (1/4"x1 1/4")	
Зачистка кабеля		10 мм		12 мм		10 мм		12 мм	
Соединительная способность		Соединительная способность		Соединительная способность		Соединительная способность		Соединительная способность	
Жесткий провод		0,5 ... 4 мм ²		0,5 ... 6 мм ²		0,5 ... 6 мм ²		0,5 ... 6 мм ²	
Гибкий кабель		0,5 ... 2,5 мм ²		0,5 ... 4 мм ²		0,5 ... 4 мм ²		0,5 ... 4 мм ²	
Проводник AWG		22 ... 12		22 ... 10		22 ... 10		22 ... 10	
Номер по каталогу	Цвет	Номер по каталогу	Кол-во/Упаковка	Номер по каталогу	Кол-во/Упаковка	Номер по каталогу	Кол-во/Упаковка	Номер по каталогу	Кол-во/Упаковка
	Серый	BTWM 2,5A	50	BTWM S	20	BTWM S	20	BTWM I	20
				Примечание! Запасной предохранитель находится в рычаге отключения.		BTWM SLD C03 - 24 В DC BTWM SLD D13 - 110 В ACa BTWM SLD D23 - 220 В ACa basculante.		Примечание! Запасной предохранитель находится в рычаге отключения.	
Концевая пластина 1,5 мм в ширину	Цвет	Номер по каталогу	Кол-во/Упаковка	Номер по каталогу	Кол-во/Упаковка	Номер по каталогу	Кол-во/Упаковка	Номер по каталогу	Кол-во/Упаковка
	Серый	TF-BTWM 2,5A	10	TF-BTWM S-I	10	TF-BTWM S-I	50	TF-BTWM S-I	10
Соедин. перемычка	Кол-во полюсов	Номер по каталогу	Кол-во/Упаковка	Номер по каталогу	Кол-во/Упаковка	Номер по каталогу	Кол-во/Упаковка	Номер по каталогу	Кол-во/Упаковка
	2	PC-BTWM 2,5/2	25	PC-BTWM 6/2	25	PC-BTWM 4/2	25	PC-BTWM 6/2	25
	3	PC-BTWM 2,5/3	20	PC-BTWM 6/3	20	PC-BTWM 4/3	20	PC-BTWM 6/3	20
	4	PC-BTWM 2,5/4	15	PC-BTWM 6/4	15	PC-BTWM 4/4	15	PC-BTWM 6/4	15
	10	PC-BTWM 2,5/10	5	PC-BTWM 6/10	5	PC-BTWM 4/10	5	PC-BTWM 6/10	5
Концевая скоба 8 мм в ширину	Цвет	Номер по каталогу	Кол-во/Упаковка	Номер по каталогу	Кол-во/Упаковка	Номер по каталогу	Кол-во/Упаковка	Номер по каталогу	Кол-во/Упаковка
	Серый	PF3-BTW	100	PF3-BTW	100	PF3-BTW	100	PF3-BTW	100
		Серый	PF4-BTW	100	PF4-BTW	100	PF4-BTW	100	PF4-BTW
Din rail / Опора DIN EN 50022	Тип	Номер по каталогу	Кол-во/Упаковка	Номер по каталогу	Кол-во/Упаковка	Номер по каталогу	Кол-во/Упаковка	Номер по каталогу	Кол-во/Упаковка
	Плоский	MR 35x7,5	2 м шины	MR 35x7,5	2 м шины	MR 35x7,5	2 м шины	MR 35x7,5	2 м шины
		Опора	ST-BTW	25	ST-BTW	25	ST-BTW	25	ST-BTW
Групповой идентификатор	Цвет	Номер по каталогу	Кол-во/Упаковка	Номер по каталогу	Кол-во/Упаковка	Номер по каталогу	Кол-во/Упаковка	Номер по каталогу	Кол-во/Упаковка
	Серый	IG-BTW	50	IG-BTW	50	IG-BTW	50	IG-BTW	50
		Прозрачная	IG22-BTW ¹⁾	25	IG22-BTW ¹⁾	25	IG22-BTW ¹⁾	25	IG22-BTW ¹⁾
Идентификатор²⁾	Номер по каталогу	Кол-во/Упаковка	Номер по каталогу	Кол-во/Упаковка	Номер по каталогу	Кол-во/Упаковка	Номер по каталогу	Кол-во/Упаковка	
	IDG10/5-BTW	44	IDB5-BTW	50	IDG10/6-BTW	36	IDB5-BTW	50	
	IDB5-BTW	50	IDG10/5-BTW	44	IDB5-BTW	50	IDG6/5-BTW	40	
	IDG6/5-BTW	40	IDG6/5-BTW	40	IDG6/5-BTW	40			







Примечание:

1) Для крепления к концевой скобе PF4-BTW;

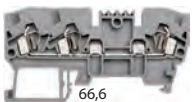
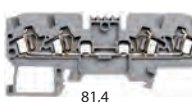
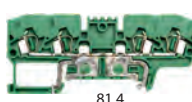
2) Детальная информация об идентификаторах на странице 169.

Указатель

Серия BTWM - Клеммная колодка с 1 входом-2 выходами - Клеммная колодка с 2 входами-2 выходами
- Двойная клеммная колодка с заземлением



		BTWM 2,5E 5 мм в ширину		BTWM 2,5C 5 мм в ширину		BTWM 2,5CT 5 мм в ширину	
							
Технические данные		Напряжение / Ток / Сечение		Напряжение / Ток / Сечение		Сечение	
IEC 60947-7-1		750 В~/24 А / 2,5 мм ²		750 В~/24 А / 2,5 мм ²		2,5 мм ²	
UL / CSA		600 В~/20 А / AWG 22 ... 12		600 В~/20 А / AWG 22 ... 12		AWG 22 ... 12	
Зачистка кабеля		13 мм		13 мм		13 мм	
Соединительная способность		Соединительная способность		Соединительная способность		Соединительная способность	
Жесткий провод		0,5 ... 4 мм ²		0,5 ... 4 мм ²		0,5 ... 4 мм ²	
Гибкий кабель		0,5 ... 2,5 мм ²		0,5 ... 2,5 мм ²		0,5 ... 2,5 мм ²	
Проводник AWG		22 ... 12		22 ... 12		22 ... 12	
Номер по каталогу	Цвет	Номер по каталогу	Кол-во/Упаковка	Номер по каталогу	Кол-во/Упаковка	Номер по каталогу	Кол-во/Упаковка
	Серый	BTWM 2,5E	50	BTWM 2,5C	50		
	Зеленый					BTWM 2,5CT	50
Концевая пластина	Цвет	Номер по каталогу	Кол-во/Упаковка	Номер по каталогу	Кол-во/Упаковка	Номер по каталогу	Кол-во/Упаковка
1,2 мм в ширину 	Серый	TF-BTWM 2,5E	10	TF-BTWM 2,5C	10	-	
	Зеленый	-		-		TF-BTWM 2,5CT	10
Соедин. перемычка	Кол-во полюсов	Номер по каталогу	Кол-во/Упаковка	Номер по каталогу	Кол-во/Упаковка		
	2	PC-BTWM 2,5/2	25	PC-BTWM 2,5/2	25	-	
	3	PC-BTWM 2,5/3	20	PC-BTWM 2,5/3	20	-	
	4	PC-BTWM 2,5/4	15	PC-BTWM 2,5/4	15	-	
	10	PC-BTWM 2,5/10	5	PC-BTWM 2,5/10	5	-	
Концевая скоба	Цвет	Номер по каталогу	Кол-во/Упаковка	Номер по каталогу	Кол-во/Упаковка	Номер по каталогу	Кол-во/Упаковка
8 мм в ширину 	Серый	PF3-BTW	100	PF3-BTW	100	PF3-BTW	100
	Серый	PF4-BTW	100	PF4-BTW	100	PF4-BTW	100
Рейка/ Опора	Тип	Номер по каталогу	Кол-во/Упаковка	Номер по каталогу	Кол-во/Упаковка	Номер по каталогу	Кол-во/Упаковка
DIN EN 50022 	Плоский	MR 35x7,5	2 м шины	MR 35x7,5	2 м шины	MR 35x7,5	2 м шины
	Опора	ST-BTW	25	ST-BTW	25	ST-BTW	25
Групповой идентификатор	Цвет	Номер по каталогу	Кол-во/Упаковка	Номер по каталогу	Кол-во/Упаковка	Номер по каталогу	Кол-во/Упаковка
	Серый	IG-BTW	50	IG-BTW	50	IG-BTW	50
	Прозрачная	IG22-BTW ¹⁾	25	IG22-BTW ¹⁾	25	IG22-BTW ¹⁾	25
Идентификатор ²⁾		Номер по каталогу	Кол-во/Упаковка	Номер по каталогу	Кол-во/Упаковка	Номер по каталогу	Кол-во/Упаковка
		IDG10/5-BTW	44	IDG10/5-BTW	44	IDG10/5-BTW	44
		IDB5-BTW	50	IDB5-BTW	50	IDB5-BTW	50
		IDG6/5-BTW	40	IDG6/5-BTW	40	IDG6/5-BTW	40

Примечание:

1) Для крепления к концевой скобе PF4-BTW;

2) Детальная информация об идентификаторах на странице 169.

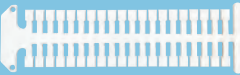
Указатель

Идентификаторы	IDB5 	IDG6/5 	IDG10/5 	IDG10/6 
Технические данные	Технические данные	Технические данные	Технические данные	Технические данные
Размеры идентификатора (высота x ширина)	5 x 5 мм	6 x 5 мм	10 x 5 мм	10 x 6 мм
Цвет идентификатора	Белый	Белый	Белый	Белый
Цвет маркировки	Черный	Черный	Черный	Черный
Кол-во идентификаторов в упаковке	50	40	44	36
Маркировка	Номер по каталогу	Номер по каталогу	Номер по каталогу	Номер по каталогу
Без маркировки	IDB5-BTW	IDB6/5-BTW	IDB10/5-BTW	IDB10/6-BTW
0	IDB5-BTW (0)	IDB6/5-BTW (0)	IDB10/5-BTW (0)	IDB10/6-BTW (0)
1	IDB5-BTW (1)	IDB6/5-BTW (1)	IDB10/5-BTW (1)	IDB10/6-BTW (1)
2	IDB5-BTW (2)	IDB6/5-BTW (2)	IDB10/5-BTW (2)	IDB10/6-BTW (2)
3	IDB5-BTW (3)	IDB6/5-BTW (3)	IDB10/5-BTW (3)	IDB10/6-BTW (3)
4	IDB5-BTW (4)	IDB6/5-BTW (4)	IDB10/5-BTW (4)	IDB10/6-BTW (4)
5	IDB5-BTW (5)	IDB6/5-BTW (5)	IDB10/5-BTW (5)	IDB10/6-BTW (5)
6	IDB5-BTW (6)	IDB6/5-BTW (6)	IDB10/5-BTW (6)	IDB10/6-BTW (6)
7	IDB5-BTW (7)	IDB6/5-BTW (7)	IDB10/5-BTW (7)	IDB10/6-BTW (7)
8	IDB5-BTW (8)	IDB6/5-BTW (8)	IDB10/5-BTW (8)	IDB10/6-BTW (8)
9	IDB5-BTW (9)	IDB6/5-BTW (9)	IDB10/5-BTW (9)	IDB10/6-BTW (9)
10	IDB5-BTW (10)	IDB6/5-BTW (10)	IDB10/5-BTW (10)	IDB10/6-BTW (10)
1, 2, 3 ... 8, 9, 10	IDB5-BTW (1-10)	IDB6/5-BTW (1-10)		
11, 12, 13 ... 18, 19, 20	IDB5-BTW (11-20)	IDB6/5-BTW (11-20)		
21, 22, 23 ... 28, 29, 30	IDB5-BTW (21-30)	IDB6/5-BTW (21-30)		
31, 32, 33 ... 38, 39, 40	IDB5-BTW (31-40)	IDB6/5-BTW (31-40)		
41, 42, 43 ... 48, 49, 50	IDB5-BTW (41-50)	IDB6/5-BTW (41-50)		
1, 2, 3 ... 20, 21, 22	-	-	IDB10/5-BTW (1-22)	-
23, 24, 25 ... 42, 43, 44	-	-	IDB10/5-BTW (23-44)	-
1, 2, 3 ... 16, 17, 18	-	-	-	IDB10/6-BTW (1-18)
19, 20, 21 ... 34, 35, 36	-	-	-	IDB10/6-BTW (19-36)
1, 2, 3 ... 48, 49, 50	IDB5-BTW (1-50)	-	-	-
51, 52, 53 ... 98, 99, 100	IDB5-BTW (51-100)	-	-	-
1, 2, 3 ... 38, 39, 40		IDB6/5-BTW (1-40)	-	-
41, 42, 43 ... 78, 79, 80		IDB6/5-BTW (41-80)	-	-
81, 82, 83 ... 118, 119, 120		IDB6/5-BTW (81-120)	-	-
1, 2, 3 ... 42, 43, 44			IDB10/5-BTW (1-44)	-
45, 46, 47 ... 86, 87, 88			IDB10/5-BTW (45-88)	-
89, 90, 91 ... 130, 131, 132			IDB10/5-BTW (89-132)	-
1, 2, 3 ... 34, 35, 36				IDB10/6-BTW (1-36)
37, 38, 39 ... 70, 71, 72				IDB10/6-BTW (37-72)
73, 74, 75 ... 106, 107, 108				IDB10/6-BTW (73-108)







Примечания:

Идентификаторы поставляются в специальной упаковке и в количестве, соответствующим каждому типу.

Количество можно уточнить в таблице выше.

Индивидуальная маркировка по заказу.

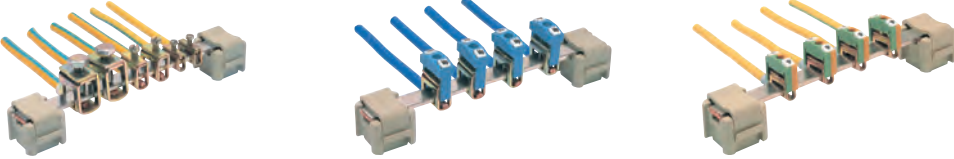
Указатель

Серия СВ Шинные соединители		CB4 		CB10 		CB35 	
Технические данные		Технические данные		Технические данные		Технические данные	
Сечение		4 мм ²		10 мм ²		35 мм ²	
Болт		M3		M4		M6	
Размеры шины		10 x 3 мм		10 x 3 мм		10 x 3 мм	
Зачистка кабеля		16 мм		19 мм		19 мм	
Момент затяжки		0,5 Нм / 4,42 фунт - дюйм		1,2 Нм / 10,62 фунт - дюйм		2,8 Нм / 24,78 фунт - дюйм	
Соединительная способность		Соединительная способность		Соединительная способность		Соединительная способность	
Жесткий провод		0,5 ... 6 мм ²		1,5 ... 10 мм ²		16 ... 50 мм ²	
Гибкий кабель		0,5 ... 4 мм ²		2,5 ... 10 мм ²		16 ... 35 мм ²	
Номер по каталогу	Цвет	Номер по каталогу	Кол-во/Упаковка	Номер по каталогу	Кол-во/Упаковка	Номер по каталогу	Кол-во/Упаковка
	-	CB4-BTW	200	CB10-BTW	100	CB35-BTW	50
	Синий	CB4N-BTW	100	CB10N-BTW	100	CB35N-BTW	50
	Зеленый/Желтый	CB4PE-BTW	100	CB10PE-BTW	100	CB35PE-BTW	50
Держатель для шины	Цвет	Номер по каталогу	Кол-во/Упаковка	Номер по каталогу	Кол-во/Упаковка	Номер по каталогу	Кол-во/Упаковка
	Бежевый	SB-BTW ¹⁾	50	SB-BTW ¹⁾	50	SB-BTW ¹⁾	50
Медная шина 10 x 3 мм		Номер по каталогу	Кол-во/Упаковка	Номер по каталогу	Кол-во/Упаковка	Номер по каталогу	Кол-во/Упаковка
Луженое покрытие		BR10x3	1 м в ширину	BR10x3	1 м в ширину	BR10x3	1 м в ширину
							
Идентификатор ²⁾		Номер по каталогу	Кол-во/Упаковка	Номер по каталогу	Кол-во/Упаковка	Номер по каталогу	Кол-во/Упаковка
		IDB5-BTW	50	IDB5-BTW	50	IDB5-BTW	50

Примечание:

- 1) Также подходит для шин 15x2мм, 15x3мм, 12x2мм и 6x6мм;
- 2) Детальная информация об идентификаторах на странице 169;
- 3) Изображения только для наглядности.

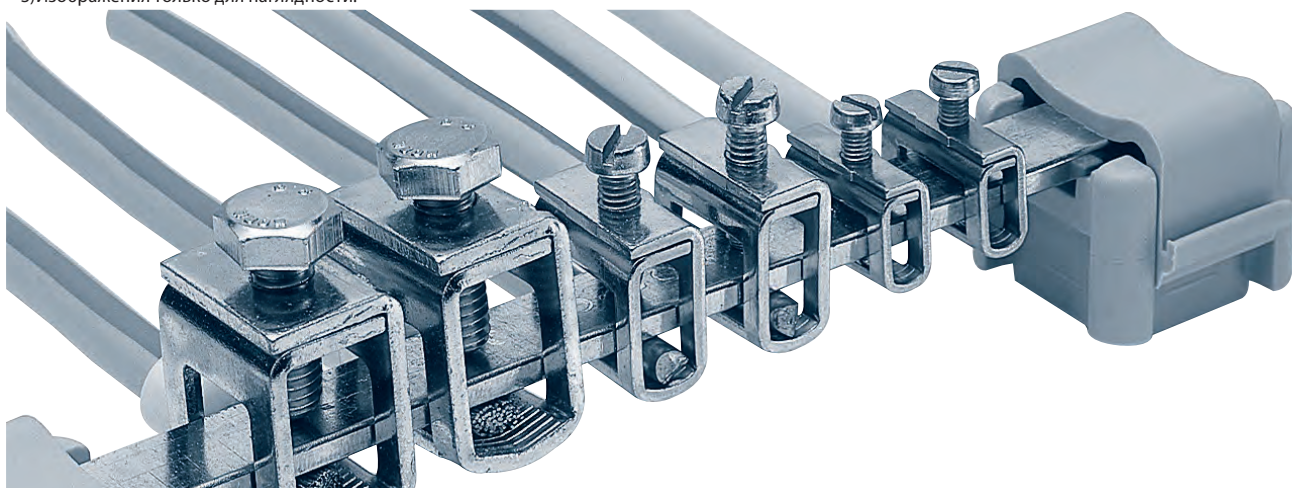

Печатные системы PWA3 и PWA4

PWA3 и PWA4 являются самыми гибкими идентификационными плоттерами для промышленного применения, позволяющими записывать такой идентификационный материал, как идентификаторы клеммных колодок, самоклеющиеся пластины и пластины идентификатора кабелей с использованием только одного плоттера. Управление происходит быстрым и понятным способом, плоттер подключается к компьютеру через USB порт. Управление осуществляется посредством нескольких кликов, что позволяет упростить процесс записи.

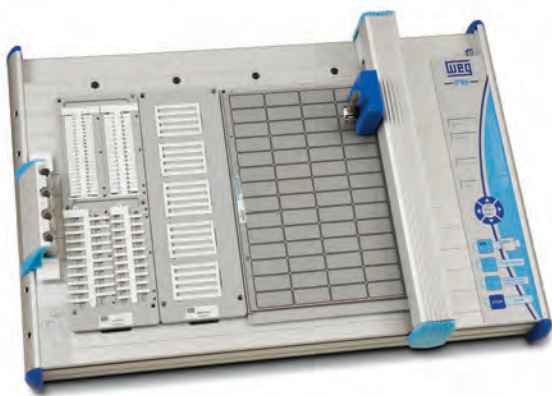

Элементы плоттера PWA3

- Два лотка для идентификатора клеммных колодок IDG-BTW /IDB5-BTW;
- Два пера на 0,25 мм C025-PW;
- Пять съемных чернильниц для пера (5 x 1 мл) CT-PW;
- Одно постоянное перо на 0,30 мм (тест) CP030-PW;
- Одна съемная чернильница на 30 мл RT-PW;
- Один набор для чистки KL-PW;
- Одни кожух CP-PW;
- Один набор пластин для чистки пера (25 шт.).

Элементы плоттера PWA4

- Два лотка для идентификатора клеммных колодок IDG-BTW /IDB5-BTW;
- Два пера на 0,25 мм C025-PW;
- Один набор пластин для чистки пера (25 шт.).

Дополнительные принадлежности для плоттеров

Компания WEG предлагает полный набор запасных частей для плоттерных систем PWA3 и PWA4.

- Сменная чернильница на 30 мл - RT-PW
- Сменная чернильница, 5 x 1 мл - CT-PW
- 0,18 мм многоцветное перо плоттера - C018-PW
- 0,25 мм многоцветное перо плоттера - C025-PW
- 0,35 мм многоцветное перо плоттера - C035-PW
- 0,50 мм многоцветное перо плоттера - C050-PW
- 0,70 мм многоцветное перо плоттера - C070-PW
- 1,00 мм многоцветное перо плоттера - C100-PW
- 0,18 мм одноразовое перо плоттера - C018-PD
- 0,25 мм одноразовое перо плоттера - C025-PD
- 0,35 мм одноразовое перо плоттера - C035-PD
- 0,50 мм одноразовое перо плоттера - C050-PD
- 0,70 мм одноразовое перо плоттера - C070-PD
- 1,00 мм одноразовое перо плоттера - C100-PD
- 0,30 мм постоянное перо (тест) - CP030-PW
- Набор для чистки - KL-PW
- Лоток для IDB5 идентификаторов - IDB5-PW
- Лоток для IDG идентификаторов - IDG-PW
- Лоток для пластин - KLM-PW

Набор идентификаторов для проводников KIP/KBEP

Точная идентификация кабелей и проводников имеет большое значение для улучшенной визуализации и обслуживания в панелях и установках. Идентификация проводников является постоянной и высокого качества.

Мы представляем следующую продукцию для идентификации проводников, каждый набор содержит 20 идентификаторов:

- 15 x 4 мм Набор идентификаторов для проводников - KIP 15W



KIP 15W

- 23 x 4 мм Набор идентификаторов для проводников - KIP 23W



KIP 23W

- 30 x 4 мм Набор идентификаторов для проводников - KIP 30W



KIP 30W

- 20 x 9 мм Набор идентификаторов для проводников - KBEP 209W



KBEP 209W

Прозрачные крышки для идентификаторов кабелей KKS/КВЕР

Данные системы идентификации кабелей состоят из крышек идентификационных пластин. Крышки KKS доступны от 1,5 до 25 мм в диаметре. Для кабелей большего размера используйте крышки КВЕР-3, закрепленные кабельной обвязкой.



Номера по каталогу в наличии

Номер крышки по каталогу	Диаметр кабеля	Идентификационный набор	Идентификационный размер	Стандартная упаковка (шт.)
KKS 15/1,5-2,5	1,5-2,5 мм ²	KIP 15W	15x4 мм	500
KKS 15/2,5-4	2,5-4 мм ²	KIP 15W		
KKS 15/6-10	6-10 мм ²	KIP 15W		
KKS 15/16-25	16-25 мм ²	KIP 15W		
KKS 23/1,5-2,5	1,5-2,5 мм ²	KIP 23W	23x4 мм	500
KKS 23/2,5-4	2,5-4 мм ²	KIP 23W		
KKS 23/6-10	6-10 мм ²	KIP 23W		
KKS 23/16-25	16-25 мм ²	KIP 23W		
KKS 30/1,5-2,5	1,5-2,5 мм ²	KIP 30W	30x4 мм	500
KKS 30/2,5-4	2,5-4 мм ²	KIP 30W		
KKS 30/6-10	6-10 мм ²	KIP 30W		
KKS 30/16-25	16-25 мм ²	KIP 30W		
КВЕР-3	> 25 мм ²	КВЕР 209 W	20x9 мм	500

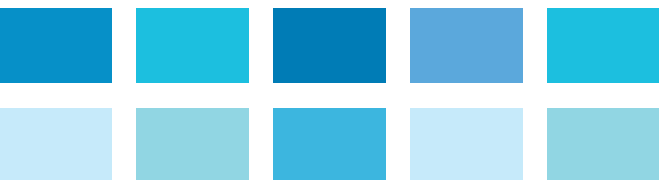

Самоклеющиеся пластины KLM

Идентификация электрических элементов и панелей управления является обязательной для быстрой и эффективной работы. Компания WEG предлагает превосходные самоклеющиеся пластины различных размеров. Данный тип идентификации является экономичным и очень износостойким. Сегодня компания WEG представляет 5 размеров самоклеющихся пластин, в соответствии с информацией, представленной ниже:



- Набор самоклеющихся пластин из 120 пластин размером 27x12,5 мм. KLM 27X12,5



KLM 27X12,5

- Набор самоклеющихся пластин из 80 пластин размером 45x14 мм. KLM 45X14



KLM 45X14

- Набор самоклеющихся пластин из 80 пластин размером 27x18 мм. KLM 27X18



KLM 27X18

- Набор самоклеющихся пластин из 20 пластин размером 70x35 мм. KLM 70X35

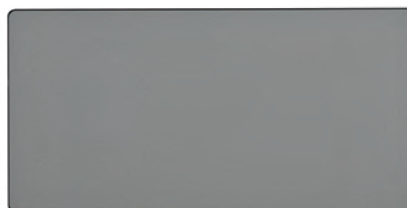

KLM 70X30

- Набор самоклеющихся пластин из 10 пластин размером 120x35мм. KLM 120X35

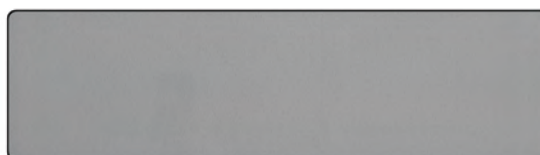

KLM 120X35

Обзор

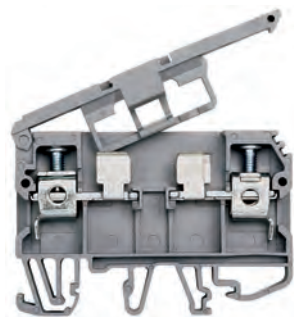

BTWS 2S

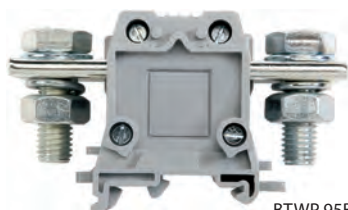

BTWP 95B



BTWP 2,5 / 4T

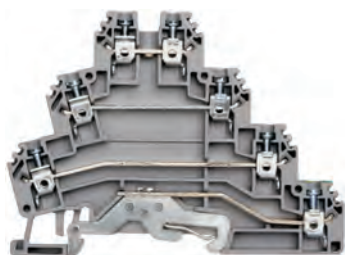
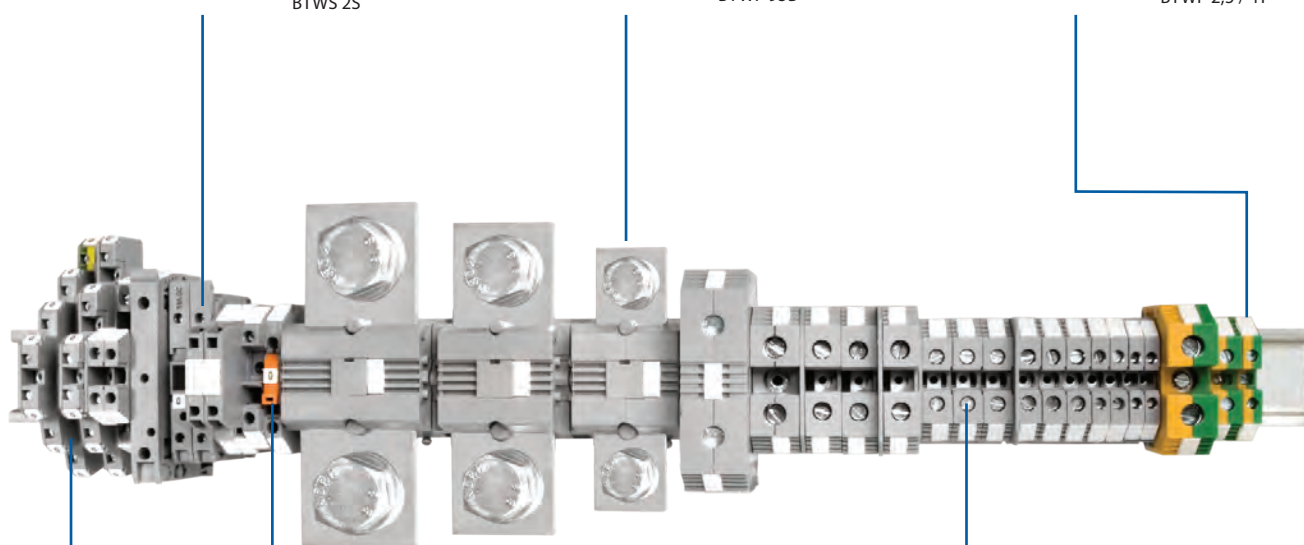

BTWT 3T

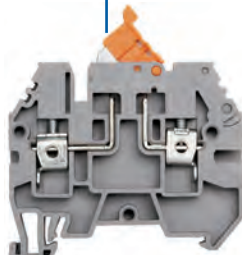

BTWS 3A

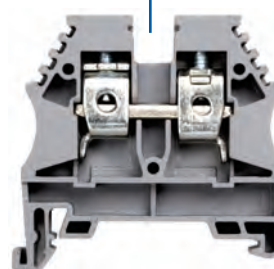

BTWP 10



Области применения

Клеммные колодки могут быть использованы в различных промышленных сегментах. Следующие примеры являются наиболее распространенными.

Пускатели / Панели управления



Щит системы управления

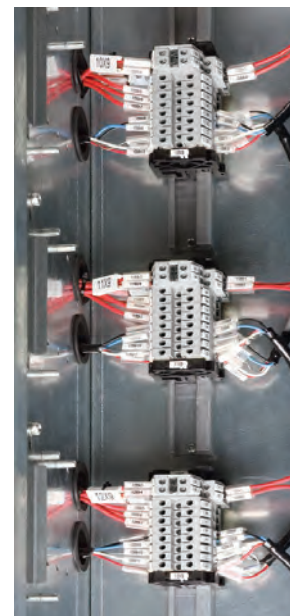

WEG в мире

АРГЕНТИНА

«WEG EQUIPAMIENTOS ELECTRICOS S.A.»
(Штаб-квартира в Сан-Франциско - Кордова) Sgo. Rampiglione 4849
Parque Industrial San Francisco 2400 - Сан-Франциско
Телефон: +54 (3564) 421484
Факс: +54 (3564) 421459
info-ar@weg.net
www.weg.net/ar

АВСТРАЛИЯ

«WEG AUSTRALIA PTY. LTD.»
3 Dalmore Drive
Caribbean Park Industrial Estate
Scoresby VIC 3179 - Мельбурн
Телефон: 61 (3) 9765 4600
Факс: 61 (3) 9753 2088
info-au@weg.net
www.weg.net/au

БЕЛЬГИЯ

«WEG BENELUX S.A.»
Rue de l'Industrie 30 D,
1400 Nivelles
Телефон: + 32 (67) 88-8420
Факс: + 32 (67) 84-1748
info-be@weg.net
www.weg.net/be

ЧИЛИ

«WEG CHILE S.A. Los»
Canteros 8600
La Reina - Сантьяго
Телефон: (56-2) 784 8900
Факс: (56-2) 784 8950
info-cl@weg.net
www.weg.net/cl

КИТАЙ

«WEG (NANTONG) ELECTRIC MOTOR MANUFACTURING CO., LTD.»
No. 128# - Xinkai South Road,
Наньтунская зона экономического и технического развития,
Наньтун, провинция Цзянсу.
Телефон: (86) 0513-85989333
Факс: (86) 0513-85922161
info-cn@weg.net
www.weg.net/cn

КОЛУМБИЯ

«WEG COLOMBIA LTDA»
Calle 46A N82 - 54
Porteria II - Bodega 7 - San Cayetano II - Богота
Телефон: (57 1) 416 0166
Факс: (57 1) 416 2077
info-co@weg.net
www.weg.net/co

ДАНИЯ

«WEG SCANDINAVIA DENMARK»
Офис продаж компании WEG Scandinavia AB
Anelysparken 43B
True
8381 Tilst - Дания
Телефон: +45 86 24 22 00
Факс: +45 86 24 56 88
info-se@weg.net
www.weg.net/se

ФРАНЦИЯ

«WEG FRANCE SAS»
ZI de Chenes - Le Loup
13 Rue du Morellon - BP 738
38297 Сен-Кантен-Фаллавьё
Телефон: +33 (0) 4 74 99 11 35
Факс: +33 (0) 4 74 99 11 44
info-fr@weg.net
www.weg.net/fr

ГЕРМАНИЯ

«WEG GERMANY GmbH»
Industriegebiet Türnich 3
Geigerstraße 7
50169 Керпен-Тюрних
Телефон: +49 (0)2237/9291-0
Факс: +49 (0)2237/9292-200
info-de@weg.net
www.weg.net/de

ГАНА

«ZEST ELECTRIC GHANA LIMITED - WEG Group»
15, Third Close Street Airport Residential Area, Accra PMB CT 175, Кантонменты
Телефон: 233 30 27 664 90
Факс: 233 30 27 664 93
info@zestghana.com.gh
www.zestghana.com.gh

ИНДИЯ

«WEG ELECTRIC (INDIA) PVT. LTD.»
#38, GROUND FLOOR, 1ST MAIN ROAD, LOWER PALACE ORCHARDS, БАНГАЛОР - 560 003
ТЕЛЕФОНЫ: +91-80-4128 2007 +91-80-4128 2006
ФАКС: +91-80-2336 7624
info-in@weg.net
www.weg.net/in

ИТАЛИЯ

«WEG ITALIA S.R.L.»
V.le Brianza 20 - 20092 - Ciniello
Balsamo - Милан
Телефон: (39) 02 6129-3535
Факс: (39) 02 6601-3738
info-it@weg.net
www.weg.net/it

ЯПОНИЯ

«WEG ELECTRIC MOTORS JAPAN CO., LTD.»
Yokohama Sky Building 20F,
2-19-12 Takashima,
Nishi-ku, Йокогама,
Канагава, Япония 220-001
Телефон: (81) 45 440 6063
info-jp@weg.net
www.weg.net/jp

МЕКСИКА

«WEG MEXICO, S.A. DE C.V.»
Carretera Jorobas-Tula Km. 3,5, Manzana 5, Lote 1 Fraccionamiento Parque Industrial - Huehuetoca, Мехико - С.Р. 54680
Телефон: + 52 (55) 5321 4275
Факс: + 52 (55) 5321 4262
info-mx@weg.net
www.weg.net/mx

НИДЕРЛАНДЫ

«WEG NETHERLANDS» Офис продаж компании «WEG Benelux S.A.»
Hanzeroort 23C
7575 DB Олдензал
Телефон: +31 (0) 541-571080
Факс: +31 (0) 541-571090
info-nl@weg.net
www.weg.net/nl

ПОРТУГАЛИЯ

«WEG EURO - INDÚSTRIA ELÉCTRICA, S.A.»
Rua Eng. Frederico Ulrich
Apartado 6074
4476-908 - Майя
Телефон: +351 229 477 705
Факс: +351 229 477 792
info-pt@weg.net
www.weg.net/pt

РОССИЯ

«WEG РОССИЯ»
Россия, 194292, Санкт-Петербург,
Проспект Культуры 44, офис 419
Телефон: +7(812)363-21-72
Факс: +7(812)363-21-73
info-ru@weg.net
www.weg.net/ru

ЮЖНАЯ АФРИКА

«ZEST ELECTRIC MOTORS (PTY) LTD. WEG Group»
47 Galaxy Avenue, Linbro Business Park - Gauteng Private
Vag X10011 - Sandton, 2146 Йоханнесбург
Телефон: (27-11) 723-6000
Факс: (27-11) 723-6001
info@zest.co.za
www.zest.co.za

ИСПАНИЯ

«WEG IBERIA»
S.L. Avenida de la Industria, 25
28823 Coslada - Мадрид
Телефон: (34) 916 553 008
Факс: (34) 916 553 058
info-es@weg.net
www.weg.net/es

СИНГАПУР

«WEG SINGAPORE PTE LTD»
159, Kampong Ampat,
#06-02A KA PLACE.
Сингапур 368328.
Телефон: +65 6858 9081
Факс: +65 6858 1081
info-sg@weg.net
www.weg.net/sg

ШВЕЦИЯ

«WEG SCANDINAVIA AB» Box 10196
Verkstadgatan 9
434 22 Кунгсбакка
Телефон: (46) 300 73400
Факс: (46) 300 70264
info-se@weg.net
www.weg.net/se

ВЕЛИКОБРИТАНИЯ

«WEG ELECTRIC MOTORS (U.K.) LTD.»
28/29 Walkers Road
Manorside Industrial Estate
North Moons Moat - Redditch
Вустершир B98 9HE
Телефон: 44 (0)1527 596-748
Факс: 44 (0)1527 591-133
info-uk@weg.net
www.weg.net/uk

ОБЪЕДИНЁННЫЕ АРАБСКИЕ ЭМИРАТЫ

«WEG MIDDLE EAST FZE JAFZA - JEBEL ALI FREE ZONE»
Tower 18, 19th Floor,
Office LB 18 1905
P.O. Box 262508 - Дубай
Телефон: +971 (4) 8130800
Факс: +971 (4) 8130811
info-ae@weg.net
www.weg.net/ae

США

«WEG ELECTRIC CORP.»
6655 Sugarloaf Parkway,
Дулут, GA 30097
Телефон: 1-678-249-2000
Факс: 1-770-338-1632
info-us@weg.net
www.weg.net/us

ВЕНЕСУЭЛА

«WEG INDUSTRIAS VENEZUELA S.A.»
Avenida 138-A
Edificio Torre Banco Occidental de Descuento, Piso 6 Oficina 6-12 Urbanizacion San Jose de Tarbes Zona Postal 2001
Валенсия, Караобо
Телефоны: (58) 241 8210582
(58) 241 8210799
(58) 241 8211457
Факс: (58) 241 8210966
info-ve@weg.net
www.weg.net/ve



«WEG Equipamentos Eléctricos S.A.»
Международное подразделение
Av. Prefeito Waldemar Grubba, 3000
89256-900 - Жарагуа-ду-Сул - Санта-Катарина -
Бразилия
Телефон: 55 (47) 3276-4002
Факс: 55 (47) 3276-4060

www.weg.net

